

TR THORVIK®

НАДЕЖНЫЙ ИНСТРУМЕНТ

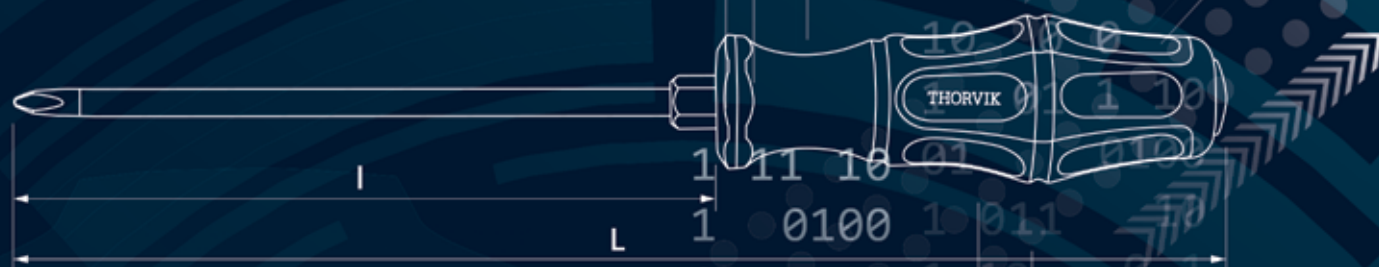

КАТАЛОГ 2024

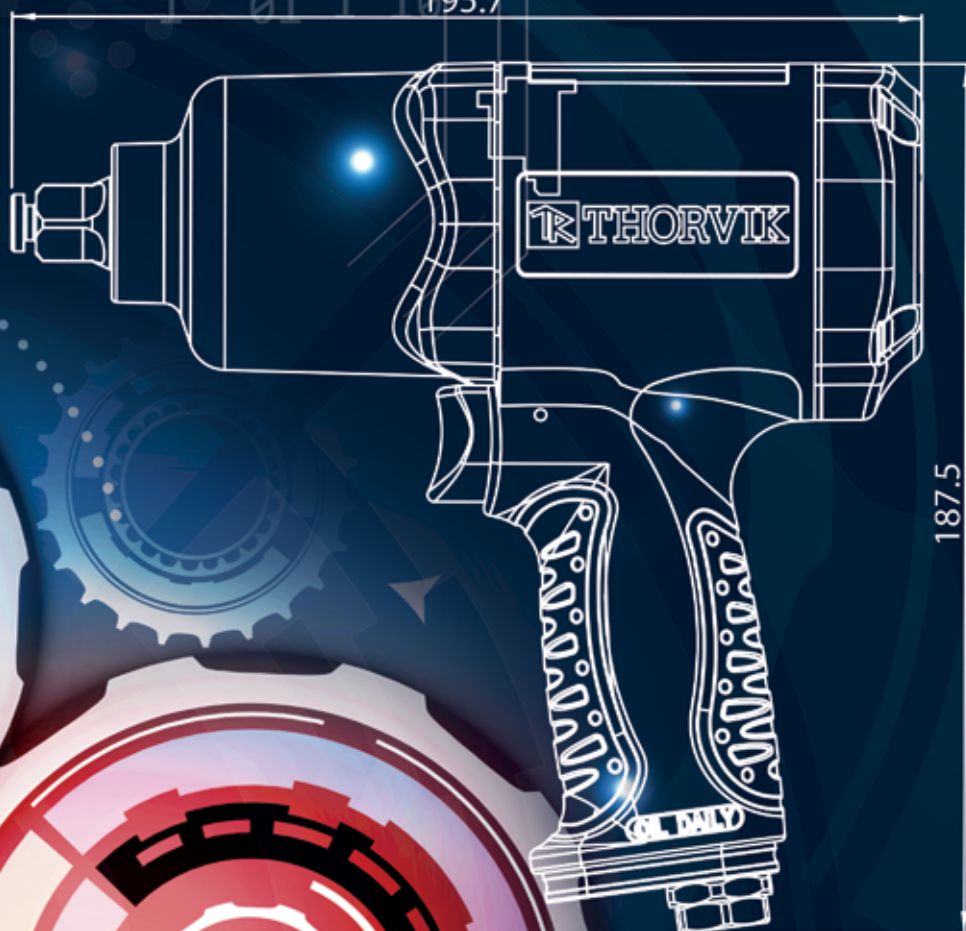

Дорогие друзья,

THORVIK® – собственная марка компании ПРАЙД. Главная цель этого проекта – создание недорогого и надежного инструмента для широкого круга потребителей. При разработке марки THORVIK® мы использовали весь накопленный опыт работы с производителями из Юго-Восточной Азии и объединили лучших производителей Тайваня, Китая, Индии и Вьетнама для того, чтобы предложить новый инструмент российским потребителям.

Благодаря марке THORVIK® мы расширили ассортиментный портфель компании Прайд новыми товарными группами, не представленными в других брендах. В первую очередь, речь о металлорежущем инструменте. Уже сейчас в этой группе представлено более 300 наименований сверл, отрезных и шлифовальных дисков, метчиков и плашек, напильников и ножовок. И мы продолжаем работать над расширением линеек.

Наш основной принцип — это ответственное отношение к тому, что мы создаем и предлагаем нашим покупателям. Несмотря на невысокую цену, качество инструмента THORVIK® соответствует требованиям международных стандартов и полностью соответствует ГОСТу.

С уважением,
генеральный директор компании ПРАЙД
Игорь Ратников

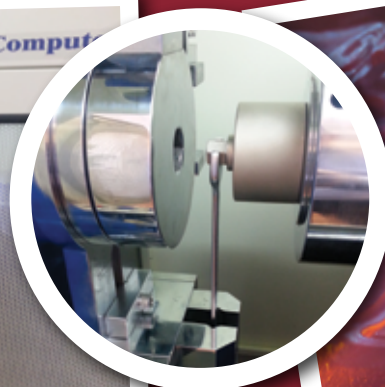





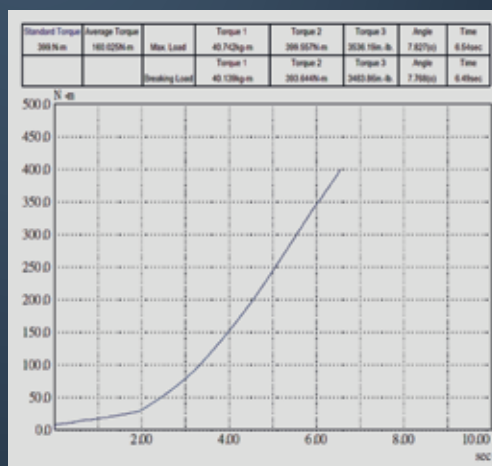
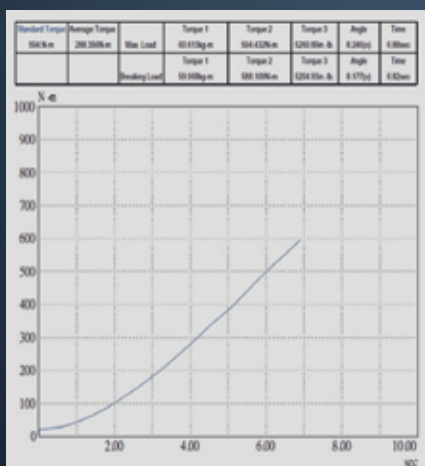

Ключи гаечные

Гаечные ключи THORVIK® изготовлены из современных материалов и по технологиям, отвечающим жестким требованиям международных и отечественных стандартов. Привычное двутавровое сечение рукояток, устойчивое к агрессивным и механическим воздействиям гальваническое покрытие, разнообразие областей применения, широта размерного ряда, удобные средства хранения наборов ключей, надежность и долговечность делает инструменты THORVIK® достойным помощником мастера.



Протоколы испытаний:



CrV	Хромованадиевая сталь	DIN	Соответствие стандарту DIN	ТУ ГОСТ	Соответствие инструмента ТУ ГОСТ 18981-73	DIN5234 Form A	Соответствие стандарту DIN5234 Form A	DIN5234 Form C	Соответствие стандарту DIN5234 Form C
12	Накидная рабочая часть		Рожковая рабочая часть		Разрезная рабочая часть		Разводная рабочая часть		КТР
	Форма насечек рабочих частей	ТИП F	Форма губок рабочей части - прямая	ТИП S	Форма губок рабочей части - изогнутая	45°	Угол наклона рабочих поверхностей - 45°	90°	Угол наклона рабочих поверхностей - 90°



Масса одного изделия.



Количество штук в упаковке / транспортировочной коробке.



Масса упаковки (брутто) / транспортировочной коробки (брутто).

КЛЮЧИ КОМБИНИРОВАННЫЕ И НАБОРЫ ИЗ НИХ

Самый распространенный и популярный тип гаечного ключа, сочетающий в конструкции рожковый и накидной профили. Использование двух одноразмерных профилей делает инструмент универсальным по области применения. Ключи изготовлены из легированной хромованадиевой стали в соответствии со стандартом DIN 3113, отвечают требованиям ГОСТ 16983-80.

Ключи гаечных комбинированные

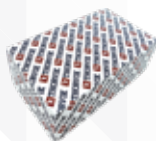
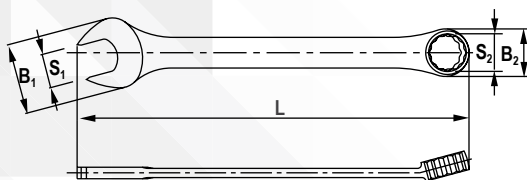

Код	Артикул	S1=S2, мм	B1, мм	B2, мм	L, мм	кг	шт.	кг
52020	CW00006	6	15	10	100	0,015	100/800	1,60/14
52021	CW00007	7	16	11	110	0,02	100/800	2,10/18
52022	CW00008	8	18	13	115	0,025	100/600	2,70/17
52023	CW00009	9	20	14	125	0,03	100/600	3,20/21
52024	CW00010	10	22	15	135	0,35	100/400	3,80/16
52025	CW00011	11	24	17	145	0,45	50/300	2,30/15
52026	CW00012	12	26	18	155	0,06	50/300	2,90/18
52027	CW00013	13	28	19	165	0,07	50/300	3,70/23
52028	CW00014	14	30	21	172	0,08	50/200	4,00/17
52029	CW00015	15	32	22	185	0,1	50/200	5,00/21
52030	CW00016	16	33	24	194	0,115	50/200	5,75/24
52031	CW00017	17	35	25	210	0,125	50/200	6,30/26
52032	CW00018	18	37	27	219	0,15	25/100	3,75/16
52033	CW00019	19	40	28	229	0,16	25/100	4,00/17
52034	CW00020	20	42	29	240	0,183	25/100	4,50/19
52035	CW00021	21	43	30	244	0,205	25/100	5,00/21
52036	CW00022	22	45	32	248	0,215	25/100	5,50/23
52037	CW00023	23	47	34	258	0,245	10/80	2,63/22
52038	CW00024	24	49	35	269	0,26	10/80	2,63/22
52039	CW00025	25	50	36	281	0,285	10/60	3,20/20
52040	CW00026	26	53	38	288	0,3	10/60	3,50/22
52041	CW00027	27	54	39	298	0,35	10/60	3,50/22
52042	CW00028	28	56	40	308	0,37	10/40	4,50/19
52043	CW00030	30	60	42	328	0,435	10/40	4,50/19
52044	CW00032	32	63	45	348	0,56	10/40	5,75/24

Наборы ключей гаечных комбинированных

Наборы ключей гаечных комбинированных в сумках

14 пр.



16 пр.

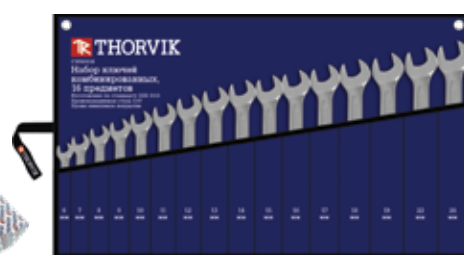

Код	Артикул	кг	шт.	кг
52047	CWS0014	2,75	1/8	2,75/25
Состав: 10, 11, 12, 13, 14, 16, 17, 19, 21, 22, 24, 27, 30, 32 мм				

Код	Артикул	кг	шт.	кг
52048	CWS0016	1,50	1/12	1,50/21
Состав: 6, 7, 8, 9, 10, 11, 12, 13, 14, 15, 16, 17, 18, 19, 22, 24 мм				

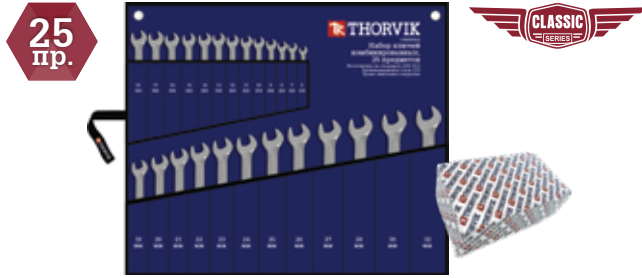

Код	Артикул	кг	шт.	кг
52049	CWS0025	4,50	1/4	4,50/20
Состав: 6, 7, 8, 9, 10, 11, 12, 13, 14, 15, 16, 17, 18, 19, 20, 21, 22, 23, 24, 25, 26, 27, 28, 30, 32 мм				

Код	Артикул	кг	шт.	кг
53705	CWS0016A	2,1	12	25,6
Состав: ключи комбинированные, 15 шт.: 6, 7, 8, 9, 10, 11, 12, 13, 14, 15, 16, 17, 19, 21, 22 мм; ключ разводной, 250 мм				

Наборы ключей гаечных комбинированных на пластиковых держателях



Код	Артикул	кг	шт.	кг
52045	CWS0008	0,63	4/24	2,50/19
Состав: 8, 9, 10, 12, 13, 14, 17, 19 мм				

Код	Артикул	кг	шт.	кг
52046	CWS0012	1,00	4/16	4,00/21
Состав: 6, 7, 8, 10, 12, 13, 14, 15, 16, 17, 19, 22 мм				

Ключи гаечные комбинированные серии «ARC»



CrV

DIN

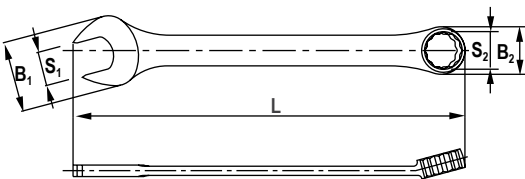

Код	Артикул	S1=S2, мм	B1, мм	B2, мм	L, мм	кг	шт.	кг
52515	W30006	6	14,8	10,7	100,0	0,020	500	11,4
52516	W30007	7	15,9	12,2	109,0	0,025	500	13,8
52517	W30008	8	18,3	12,9	119,0	0,028	500	15,1
52518	W30009	9	20,4	14,3	129,0	0,034	500	18,2
52519	W30010	10	22,3	15,5	139,0	0,041	400	17,2
52520	W30011	11	25,5	17,3	149,0	0,048	300	16,2
52521	W30012	12	27,0	18,7	159,0	0,062	300	19,8
52522	W30013	13	27,1	19,8	168,0	0,078	250	20,9
52523	W30014	14	30,9	21,7	179,0	0,085	200	19,2
52524	W30015	15	32,1	22,1	189,0	0,094	150	16,5
52525	W30016	16	35,1	23,7	199,0	0,115	100	12,5
52526	W30017	17	37,2	25,6	209,0	0,128	100	14,2
52527	W30018	18	38,6	26,8	219,0	0,145	100	15,7
52528	W30019	19	40,8	28,6	229,0	0,162	100	17,9
52529	W30020	20	42,8	29,7	238,0	0,162	100	17,9
52530	W30021	21	45,4	31,6	248,0	0,215	75	18,2
52531	W30022	22	46,9	32,1	259,0	0,240	50	13,4
52532	W30023	23	46,4	31,9	259,0	0,250	50	13,5
52533	W30024	24	51,1	34,2	275,0	0,290	50	15,6
52534	W30025	25	52,3	35,7	280,0	0,330	50	18,5
52535	W30026	26	54,3	37,7	290,0	0,356	50	19,1
52536	W30027	27	56,4	40,1	309,0	0,435	40	18,2
52537	W30028	28	57,0	41,2	324,0	0,460	40	18,9
52631	W30029	29	60,0	43,0	335,0	0,493	40	20,7
52538	W30030	30	61,9	42,6	336,0	0,527	30	16,8
52539	W30032	32	63,7	45,9	346,0	0,600	30	19
53799	W30033D	33				0,770	20	15,174
53698	W30034D	34	75,0	52,0	408,0	0,680	20	13,6
53699	W30036D	36	80,0	55,0	425,0	0,770	10	7,7
53700	W30038D	38	80,0	55,0	425,0	0,800	10	8,0
53701	W30041D	41	88,0	63,0	480,0	1,035	10	10,4
53702	W30046D	46	96,0	70,0	535,0	1,300	10	13,0
53703	W30050D	50	105,0	76,0	582,0	1,700	10	17,0

Наборы ключей гаечных комбинированных серии ARC

Наборы ключей гаечных комбинированных серии ARC на пластиковых держателях

6 пр.



Код	Артикул	кг	шт.	кг
52611	W3S6PR	0,467	30	14,7
Состав: 8, 10, 12, 13, 14, 17 мм				

8 пр.



Код	Артикул	кг	шт.	кг
52612	W3S8PR	0,670	20	14,1
Состав: 6, 8, 10, 12, 13, 14, 17, 19 мм				

9 пр.



Код	Артикул	кг	шт.	кг
52613	W3S9PR	0,985	20	20,5
Состав: 8, 10, 12, 13, 14, 15, 17, 19, 22 мм				

10 пр.



Код	Артикул	кг	шт.	кг
52627	W3S10PR	0,815	20	17,1
Состав: 6, 7, 8, 10, 12, 13, 14, 15, 17, 19 мм				

12 пр.



Код	Артикул	кг	шт.	кг
52605	W3S12PR	1,040	10	11
Состав: 6, 7, 8, 9, 10, 11, 12, 13, 14, 17, 19, 22 мм				

Наборы ключей гаечных комбинированных серии ARC в сумках



Код	Артикул	КГ	ШТ.	КГ
53712	W3S6TB	7,546	2	15,6
Состав: 34, 36, 38, 41, 46, 50 мм				



Код	Артикул	КГ	ШТ.	КГ
53713	W3S7TB	8,166	2	16,77
Состав: 33, 34, 36, 38, 41, 46, 50 мм				

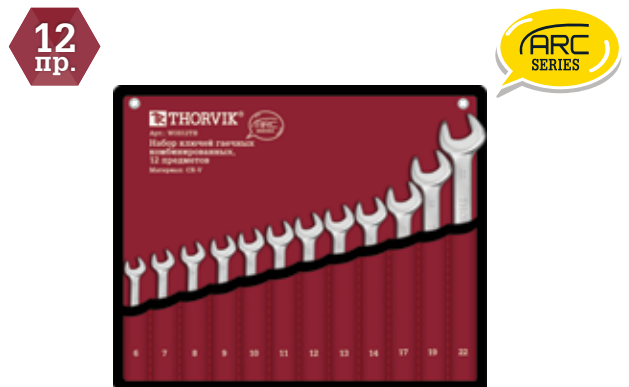

Код	Артикул	КГ	ШТ.	КГ
52606	W3S12TB	1,030	10	11,5
Состав: 6, 7, 8, 9, 10, 11, 12, 13, 14, 17, 19, 22 мм				



Код	Артикул	КГ	ШТ.	КГ
52604	W3S12ETB	1,290	10	14,1
Состав: 6, 8, 10, 12, 13, 14, 15, 16, 17, 18, 19, 22 мм				



Код	Артикул	КГ	ШТ.	КГ
52607	W3S16TB	1,720	10	18,7
Состав: 6, 7, 8, 9, 10, 11, 12, 13, 14, 15, 16, 17, 18, 19, 22, 24 мм				

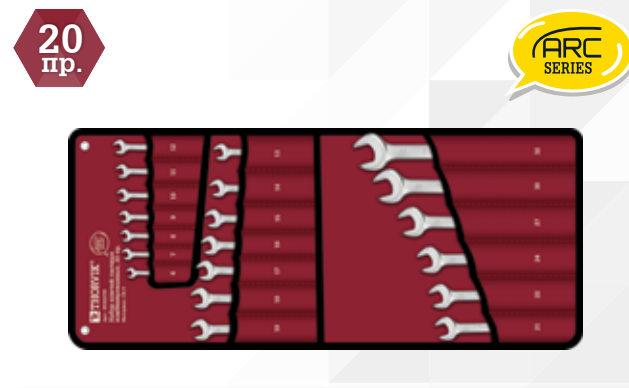

Код	Артикул	КГ	ШТ.	КГ
52608	W3S20TB	3,600	4	15,5
Состав: 6, 7, 8, 9, 10, 11, 12, 13, 14, 15, 16, 17, 18, 19, 21, 22, 24, 27, 30, 32 мм				

Наборы ключей гаечных комбинированных серии ARC в сумках

22 пр.

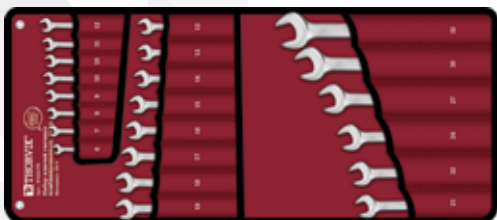

Код	Артикул	КГ	ШТ.	КГ
52609	W3S22TB	3,725	4	16
Состав: 6, 7, 8, 9, 10, 11, 12, 13, 13, 14, 15, 16, 17, 18, 19, 21, 22, 24, 27, 30, 32 мм				

25 пр.



Код	Артикул	КГ	ШТ.	КГ
53714	W3S25TB	5,7	2	11,938
Состав: 6, 7, 8, 9, 10, 11, 12, 13, 14, 15, 16, 17, 18, 19, 20, 21, 22, 23, 24, 25, 27, 28, 30, 32, 36 мм				

26 пр.

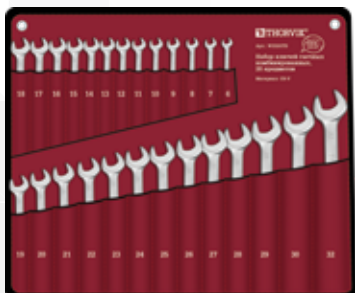

Код	Артикул	КГ	ШТ.	КГ
52610	W3S26TB	5,650	2	12,3
Состав: 6, 7, 8, 9, 10, 11, 12, 13, 14, 15, 16, 17, 18, 19, 20, 21, 22, 23, 24, 25, 26, 27, 28, 29, 30, 32 мм				

27 пр.

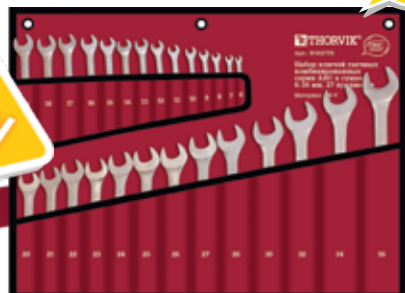

Код	Артикул	КГ	ШТ.	КГ
53715	W3S27TB	6,866	2	14,272
Состав: 6, 7, 8, 9, 10, 11, 12, 13, 14, 15, 16, 17, 18, 19, 20, 21, 22, 23, 24, 25, 27, 28, 30, 32, 36 мм				

28 пр.

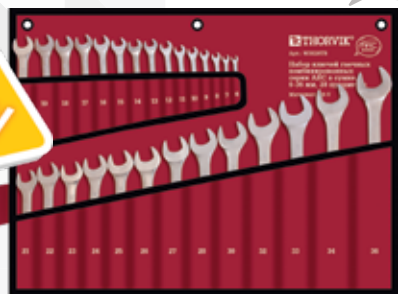

Код	Артикул	КГ	ШТ.	КГ
53716	W3S28TB	7,508	2	15,698
Состав: 6, 7, 8, 9, 10, 11, 12, 13, 14, 15, 16, 17, 18, 19, 20, 21, 22, 23, 24, 25, 26, 27, 28, 30, 32, 33, 34, 36 мм				

Ключи комбинированные дюймовые

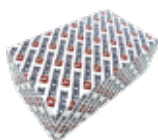
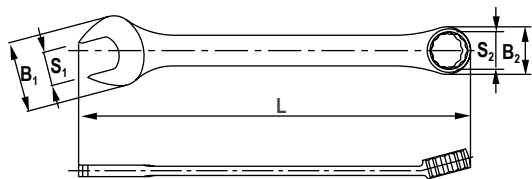

Код	Артикул	S1=S2, ММ	B1, ММ	B2, ММ	L, ММ	КГ	ШТ.	КГ
52902	CWI0014	1/4"	15,0	10,2	100	0,014	100/1200	1,4/16,8
52910	CWI0516	5/16"	18,0	13,0	120	0,023	100/800	2,3/18,4
52904	CWI0038	3/8"	22,0	15,8	140	0,036	100/400	3,6/14,4
52911	CWI0716	7/16"	24,5	17,2	150	0,045	100/400	4,5/18,0
52901	CWI0012	1/2"	28,5	20,0	170	0,065	50/300	3,2/19,5
52912	CWI0916	9/16"	30,5	21,5	180	0,071	50/200	3,5/14,2
52905	CWI0058	5/8"	34,5	24,0	200	0,096	25/200	2,4/19,2
52913	CWI1116	11/16"	37,5	25,5	210	0,112	25/150	2,8/16,8
52903	CWI0034	3/4"	42,0	28,0	230	0,162	25/100	4,0/16,2
52914	CWI1316	13/16"	45,0	31,5	250	0,209	25/100	5,2/20,9
52906	CWI0078	7/8"	47,0	33,0	260	0,221	25/100	5,5/22,1
52915	CWI1516	15/16"	51,0	36,0	280	0,286	10/80	2,9/22,9
52900	CWI0001	1"	53,5	37,0	290	0,307	10/60	3,1/18,4
52908	CWI0116	1-1/16"	57,5	39,5	310	0,376	10/60	3,8/22,6
52909	CWI0118	1-1/8"	59,5	42,5	330	0,436	10/40	4,4/17,4
52907	CWI0114	1-1/4"	65,5	46,5	360	0,524	10/40	5,2/21,0

Наборы ключей гаечных комбинированных дюймовых

Набор ключей гаечных комбинированных дюймовых в сумке 1/4" – 15/16"

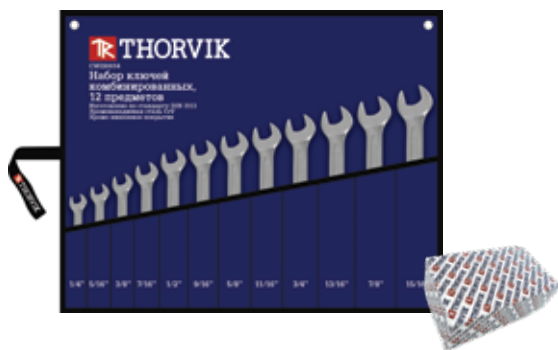

Код	Артикул	КГ	ШТ.	КГ
52916	CWIS0012	1,34	10	20,4
Состав: 1/4", 5/16", 3/8", 7/16", 1/2", 9/16", 5/8", 11/16", 3/4", 13/16", 7/8", 15/16"				

Набор ключей гаечных комбинированных дюймовых в сумке 1/4" – 1.1/4"

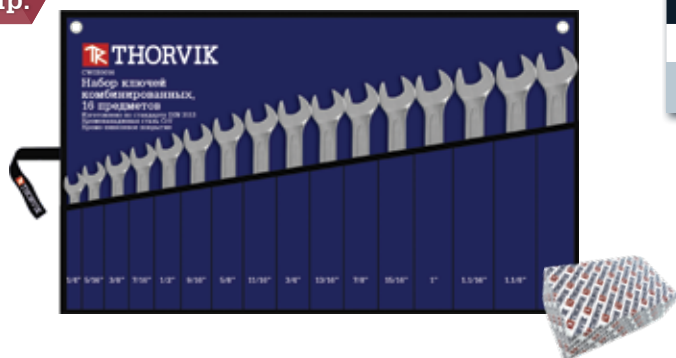

Код	Артикул	КГ	ШТ.	КГ
52917	CWIS0016	2,98	4	16,93
Состав: 1/4", 5/16", 3/8", 7/16", 1/2", 9/16", 5/8", 11/16", 3/4", 13/16", 7/8", 15/16", 1", 1-1/16", 1-1/8", 1-1/4"				

КЛЮЧИ ГАЕЧНЫЕ РОЖКОВЫЕ И НАБОРЫ ИЗ НИХ

Незаменимый универсальный инструмент для обслуживания крепежа, доступно лишь с одной стороны. Инструменты изготавливаются из хромованадиевой стали по стандарту DIN 3110 и соответствуют требованиям ГОСТ 2838-80 и ГОСТ 10112-2001 по размерному ряду.

Ключи гаечные рожковые



CrV

DIN

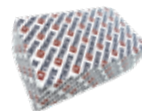

Код	Артикул	S1xS2, ММ	B1, ММ	B2, ММ	L, ММ	КГ	ШТ.	КГ
52001	OEWO607	6x7	16	17	125	0,02	100/800	2,30/20
52002	OEWO810	8x10	19	23	142	0,04	100/600	3,40/22
52003	OEWO911	9x11	21	25	155	0,05	100/400	5,00/21
52004	OEW1213	12x13	27	29	168	0,07	50/300	3,10/20
52005	OEW1417	14x17	30	36	202	0,13	50/200	5,40/25
52006	OEW1922	19x22	41	48	232	0,20	25/100	5,20/22
52007	OEW2427	24x27	51	55	262	0,31	10/60	2,85/19

Наборы ключей гаечных рожковых

Набор ключей гаечных рожковых на пластиковом держателе

6 пр.



Код	Артикул	КГ	ШТ.	КГ
52008	OEWS006	0,54	4/24	2,15/17

Состав: 6x7, 8x10, 9x11, 12x13, 14x17, 19x22 мм

Набор ключей гаечных рожковых в сумке

7 пр.



9 пр.



Код	Артикул	КГ	ШТ.	КГ
52009	OEWS007	0,88	1/24	0,88/24

Состав: 6x7, 8x10, 9x11, 12x13, 14x17, 19x22, 24x27 мм

Код	Артикул	КГ	ШТ.	КГ
53706	OEWS009AW	1,878	12	22,9

Состав: ключи рожковые, 7 шт.: 6x7, 8x10, 9x11, 12x13, 14x17, 19x22, 24x27 мм; ключ разводной, 250 мм; клещи переставные, 250 мм.

Ключи гаечные рожковые серии ARC



CrV

DIN

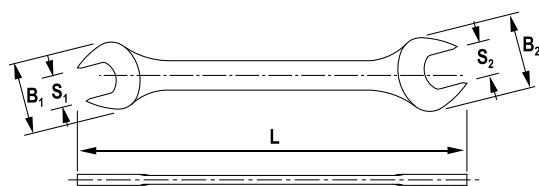

Код	Артикул	S1xS2, мм	B1, мм	B2, мм	L, мм	кг	шт.	кг
52570	W10607	6x7	10,6	12,5	178	0,023	500	12,6
52571	W10809	8x9	13,1	14,8	187	0,03	500	16,1
52572	W10810	8x10	13,5	15,1	187	0,03	500	16,1
52573	W11011	10x11	15,7	17,7	198	0,05	300	16,1
52574	W11012	10x12	15,7	17,7	198	0,05	300	16,1
52575	W11013	10x13	17,1	19,2	220	0,066	200	15,1
52576	W11213	12x13	19,4	20,4	220	0,066	200	15,1
52577	W11314	13x14	22,6	23,6	228	0,093	200	19,5
52578	W11317	13x17	25,6	26,9	242	0,124	150	19,6
52579	W11415	14x15	22,1	23,2	224	0,093	200	19,5
52580	W11416	14x16	21,9	22,6	228	0,093	200	19,5
52581	W11417	14x17	25,6	26,9	242	0,124	150	19,6
52582	W11617	16x17	24,7	25,9	242	0,124	150	19,6
52583	W11719	17x19	27,3	27,7	262	0,142	100	16,1
52584	W11819	18x19	27,3	27,7	262	0,142	100	16,1
52586	W11922	19x22	30,7	33,9	288	0,199	75	16
52587	W12022	20x22	30,7	33,9	288	0,199	75	16
52588	W12123	21x23	31,0	33,9	292	0,231	75	18,1
52589	W12224	22x24	30,5	33,8	292	0,231	75	18,1
52590	W12427	24x27	35,4	40,2	319	0,298	50	15,8
52591	W12528	25x28	37,6	41,0	362	0,376	50	19,7
52592	W12730	27x30	39,4	45,8	362	0,376	50	19,7
52593	W13032	30x32	43,0	46,0	368	0,483	30	15,3

Наборы ключей гаечных рожковых серии ARC

Наборы ключей гаечных рожковых серии ARC на пластиковых держателях

6 пр.



Код	Артикул	кг	шт.	кг
52617	W1S6PR	0,55	30	17,2
Состав: 8x10, 10x12, 12x13, 14x15, 13x17, 17x19 мм				

8 пр.



Код	Артикул	кг	шт.	кг
52618	W1S8PR	0,77	20	16,1
Состав: 6x7, 8x9, 8x10, 12x13, 14x15, 16x17, 17x19, 19x22 мм				

Наборы ключей гаечных рожковых серии ARC в сумках

10 пр.



Код	Артикул	КГ	ШТ.	КГ
52614	W1S10TB	1,144	16	18,9
Состав: 6x7, 8x9, 8x10, 10x12, 12x13, 13x14, 14x17, 17x19, 19x22, 22x24 мм				

11 пр.



Код	Артикул	КГ	ШТ.	КГ
52615	W1S11TB	2,313	8	19,1
Состав: 8x10, 10x12, 12x13, 14x15, 13x17, 17x19, 19x22, 22x24, 24x27, 27x30, 30x32 мм				

12 пр.



Код	Артикул	КГ	ШТ.	КГ
52616	W1S12TB	2,375	8	19,6
Состав: 6x7, 8x9, 10x11, 12x13, 14x15, 16x17, 18x19, 20x22, 21x23, 24x27, 25x28, 30x32 мм				

КЛЮЧИ ГАЕЧНЫЕ НАКИДНЫЕ И НАБОРЫ ИЗ НИХ

Применяются для работ с высоконагруженными резьбовыми соединениями. Изогнутая на 75°, коленчатая рабочая часть облегчает доступ в труднодоступные места. Ключи изготавливаются из легированной хромованадиевой стали по стандарту DIN 838, в соответствии с ГОСТ 2906-80.

Ключи гаечные накидные

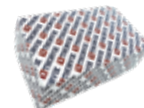
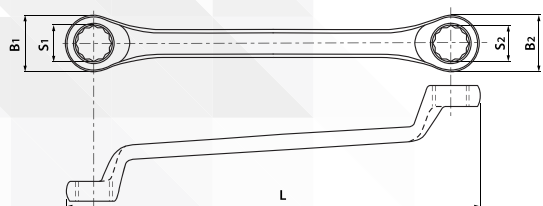

Код	Артикул	S1xS2, ММ	B1, ММ	B2, ММ	L, ММ	КГ	ШТ.	КГ
52010	ORW0607	6x7	10	11	173	0,06	100/400	5,50/23
52011	ORW0809	8x9	13	14	185	0,07	100/200	7,50/16
52012	ORW1011	10x11	16	17	197	0,09	50/200	4,75/20
52013	ORW1213	12x13	18	20	213	0,11	50/200	5,60/24
52014	ORW1415	14x15	22	23	226	0,14	25/150	4,10/26
52015	ORW1719	17x19	26	28	266	0,24	25/100	6,00/25
52016	ORW2122	21x22	31	33	288	0,30	10/60	3,00/19
52017	ORW2427	24x27	36	40	326	0,44	10/40	4,40/19

Наборы ключей гаечных накидных

Набор ключей гаечных накидных на пластиковом держателе



Код	Артикул	кг	шт.	кг
52018	ORWS006	0,80	4/24	3,18/23
Состав: 6x7, 8x9, 10x11, 12x13, 14x15, 17x19 мм				

Набор ключей гаечных накидных в сумке



Код	Артикул	кг	шт.	кг
52019	ORWS008	1,50	1/12	1,50/21
Состав: 6x7, 8x9, 10x11, 12x13, 14x15, 17x19, 21x22, 24x27 мм				

Ключи гаечные накидные серии ARC



Cr-V

DIN

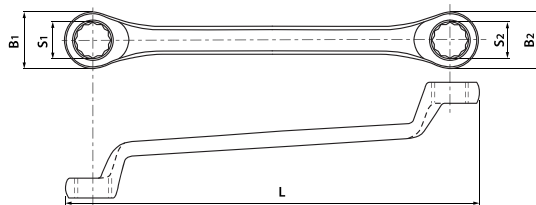

Код	Артикул	S1xS2, мм	B1, мм	B2, мм	L, мм	кг	шт.	кг
52546	W20607	6X7	14,4	16,2	123,4	0,047	300	15,2
52547	W20809	8X9	18,2	20,3	139,6	0,065	300	20,5
52548	W20810	8X10	18,5	22,7	139,6	0,065	300	20,5
52549	W21011	10X11	22,9	26,6	156,7	0,096	200	20,3
52550	W21012	10X12	22,8	26,7	157,3	0,096	200	20,3
52551	W21013	10X13	22,8	27,8	156,8	0,108	200	22,6
52552	W21213	12X13	27,7	29,5	171,8	0,108	200	22,6
52553	W21314	13X14	30,6	33,6	187,8	0,148	150	23,2
52554	W21317	13X17	30,1	35,8	204,0	0,168	100	18,1
52555	W21415	14X15	29,2	31,7	188,2	0,148	150	23,2
52556	W21416	14X16	28,8	35,1	204,7	0,148	150	23,2
52557	W21417	14X17	29,9	35,5	204,4	0,168	100	18,1
52558	W21617	16X17	34,3	36,3	203,9	0,168	100	18,1
52559	W21719	17X19	37,6	39,4	220,8	0,236	75	18,8
52560	W21819	18X19	37,4	39,0	220,7	0,236	75	18,8
52562	W21922	19X22	40,6	44,5	235,5	0,305	75	23,9
52563	W22022	20X22	40,6	44,5	235,5	0,305	75	23,9
52564	W22123	21X23	42,4	46,9	244,8	0,34	50	18
52565	W22224	22X24	44,4	48,4	245,3	0,34	50	18
52566	W22427	24X27	48,9	52,9	263,9	0,408	40	17,5
52567	W22528	25X28	51,9	56,8	274,2	0,46	40	19,4
52568	W22730	27X30	51,9	56,8	274,2	0,46	40	19,4
52569	W23032	30X32	60,1	63,4	299,1	0,583	30	18,6

Наборы ключей гаечных накидных серии ARC

Наборы ключей гаечных накидных серии ARC на пластиковых держателях



Код	Артикул	кг	шт.	кг
52621	W2S6PR	0,865	20	18
Состав: 8x9, 10x11, 12x13, 14x15, 16x17, 18x19 мм				



Код	Артикул	кг	шт.	кг
52622	W2S8PR	1,240	10	13,1
Состав: 6x7, 8x9, 10x11, 12x13, 14x15, 16x17, 18x19, 20x22 мм				

Наборы ключей гаечных накидных серии ARC в сумках

8 пр.



9 пр.



Код	Артикул	КГ	ШТ.	КГ
52623	W2S8TB	1,250	10	14,2
Состав: 6x7, 8x10, 10x12, 12x13, 13x14, 14x17, 17x19, 19x22 мм				

Код	Артикул	КГ	ШТ.	КГ
52624	W2S9TB	1,600	10	17,8
Состав: 6x7, 8x10, 10x12, 12x13, 13x14, 14x17, 17x19, 19x22, 22x24 мм				

10 пр.



12 пр.



Код	Артикул	КГ	ШТ.	КГ
52619	W2S10TB	2,025	8	18
Состав: 6x7, 8x9, 10x11, 12x13, 14x15, 16x17, 18x19, 20x22, 21x23, 24x27 мм				

Код	Артикул	КГ	ШТ.	КГ
52620	W2S12TB	3,217	6	20,8
Состав: 6x7, 8x9, 10x11, 12x13, 14x15, 16x17, 18x19, 20x22, 21x23, 24x27, 25x28, 30x32 мм				

КЛЮЧИ ГАЕЧНЫЕ РАЗРЕЗНЫЕ И НАБОРЫ ИЗ НИХ

Сочетают в своей конструкции способность передавать высокие нагрузки, как накидной ключ, с удобством рожкового. Разрезные ключи применяются, в первую очередь, для обслуживания штуцеров трубопроводов, когда использование рожкового ключа может повредить деталь, а применение накидного или торцевой головки невозможно. Инструменты производятся из хромованадиевой стали по стандарту DIN 3118 и соответствуют требованиям ГОСТ 10112-2001 по размерному ряду.

Ключи гаечные разрезные



CrV

DIN

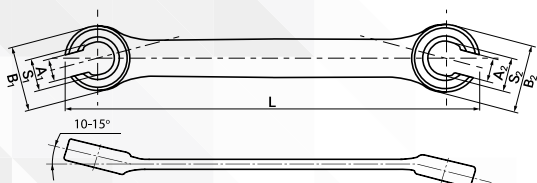
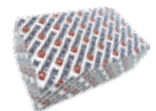

Код	Арт.	S1xS2, ММ	B1xB2, ММ	A1xA2, ММ	L, ММ	КГ	ШТ.	КГ
52050	FNW0810	8x10	16x18	6x7	142	0,05	100/400	4,50/19
52051	FNW1012	10x12	18x20	7x9	145	0,07	50/200	2,50/11
52052	FNW1113	11x13	20x24	8x10	164	0,08	50/200	3,75/16
52053	FNW1214	12x14	21x25	9x11	175	0,11	50/200	4,50/19
52054	FNW1719	17x19	29x32	14x15	202	0,18	25/100	4,75/20

Наборы ключей гаечных разрезных

Набор ключей гаечных разрезных в сумке

5 пр.

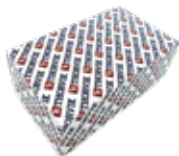

Код	Артикул	КГ	ШТ.	КГ
52055	FNWS005	0,47	1/30	0,47/17
Состав: 8x10, 10x12, 11x13, 12x14, 17x19 мм				

Ключи гаечные разрезные серии ARC



CrV

DIN

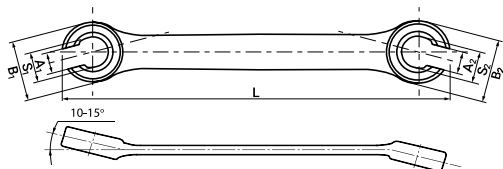

Код	Арт.	S1xS2, ММ	B1xB2, ММ	A1xA2, ММ	L, ММ	КГ	ШТ.	КГ
52594	W40608	6x8	12,6x14,3	3,4x6,3	119,2	0,025	600	16,1
52595	W40810	8x10	14,0x17,4	6,7x7,8	139,5	0,045	400	19,7
52596	W40911	9x11	17,3x22,1	7,2x7,7	160,2	0,05	400	21,7
52597	W41012	10x12	17,5x21,8	7,8x9,4	159,0	0,055	400	23,7
52598	W41314	13x14	23,5x25,8	10,2x10,9	169,9	0,0752	250	20
52599	W41517	15x17	27,2x28,9	11,6x13,3	186,7	0,106	200	22,3
52600	W41618	16x18	28,2x30,5	12,6x13,8	206,8	0,13	150	20,4
52601	W41921	19x21	32,4x38,0	14,3x16,0	225,9	0,205	100	21,6

Наборы ключей гаечных разрезных серии ARC

Наборы ключей гаечных разрезных серии ARC в сумках

4 пр.



7 пр.



Код	Артикул	КГ	ШТ.	КГ
52625	W4S4TB	0,292	50	16,6
Состав: 8x10, 9x11, 12x13, 15x17 мм				

Код	Артикул	КГ	ШТ.	КГ
52626	W4S7TB	0,570	30	18,8
Состав: 8x10, 9x11, 10x11, 12x13, 13x14, 15x17, 17x19 мм				

КЛЮЧИ ГАЕЧНЫЕ ТРЕЩОТОЧНЫЕ

Гаечные ключи с рабочей частью со встроенным храповым механизмом. Выпускаются перекидными, с переключателем направления вращения, с гибкой головкой. Храповой механизм с разным количеством зубьев, в зависимости от размера ключа, обеспечивает высокий передаваемый крутящий момент благодаря применяемой хромованадиевой стали, закаленной особым способом. Ключи изготовлены по стандарту ANSI и имеют трехслойное хромоникелевое покрытие. Применяются при обслуживании крепежа при свободном вращении.

Ключи гаечные комбинированные трещоточные

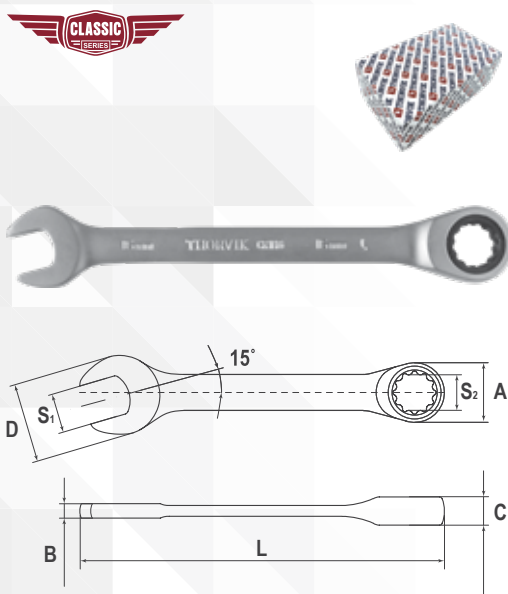

Код	Арт.	S1xS2, мм	Кол-во зубцов	L, мм	A, мм	B, мм	C, мм	D, мм	кг	шт.	кг
53502	CRW08	8	72	140	18,3	5,3	7,2	18	0,041	250	10,84
53503	CRW09	9	48	150	20,0	5,7	7,5	20	0,049	250	13,02
53504	CRW10	10	72	160	21,5	6,0	7,8	22	0,064	250	15,51
53505	CRW11	11	72	165	23,5	6,2	8,4	24,5	0,072	250	18,95
53506	CRW12	12	72	170	25,0	6,5	8,8	26	0,082	250	21,62
53507	CRW13	13	72	180	26,4	6,8	9,1	28	0,097	250	24,73
53508	CRW14	14	72	190	28,0	7,2	9,4	30,8	0,118	250	24,64
53509	CRW15	15	72	200	30,0	7,5	9,8	33	0,135	200	28,58
53510	CRW16	16	72	210	31,5	7,8	10,2	34,5	0,162	100	16,66
53511	CRW17	17	72	225	33,0	8,1	10,5	37	0,178	100	18,97
53512	CRW18	18	72	235	35,0	8,5	10,8	39,5	0,231	100	23,78
53513	CRW19	19	72	245	36,5	8,8	11,2	40,8	0,244	100	25,05
53514	CRW21	21	72	290	42,5	9,5	13,5	44,8	0,403	50	20,65
53515	CRW22	22	72	290	42,5	9,5	13,5	44,8	0,390	50	20,07
53516	CRW24	24	89	332	48,5	10,5	14,5	52,8	0,518	50	27,98

Наборы ключей гаечных комбинированных трещоточных

Наборы ключей гаечных комбинированных трещоточных на пластиковых держателях

7 пр.

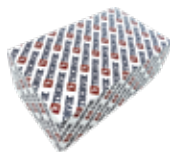

12 пр.

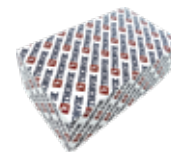

Код	Артикул	кг	шт.	кг
53470	CRWS7PR	1,02	20	22,4
Состав: 8, 10, 12, 13, 14, 17, 19 мм				

Код	Артикул	кг	шт.	кг
53469	CRWS12PR	1,80	10	19,05
Состав: 8, 9, 10, 11, 12, 13, 14, 15, 16, 17, 18, 19 мм				

Наборы ключей гаечных комбинированных трещоточных в сумках

8 пр.



10 пр.



Код	Артикул	КГ	ШТ.	КГ
53471	CRWS8TB	1,10	10	11,38
Состав: 8, 10, 12, 13, 14, 15, 17, 19 мм				

Код	Артикул	КГ	ШТ.	КГ
53468	CRWS10TB	2,13	5	10,96
Состав: 8, 10, 12, 13, 14, 15, 17, 19, 22, 24 мм				

Ключи гаечные комбинированные трещоточные короткие

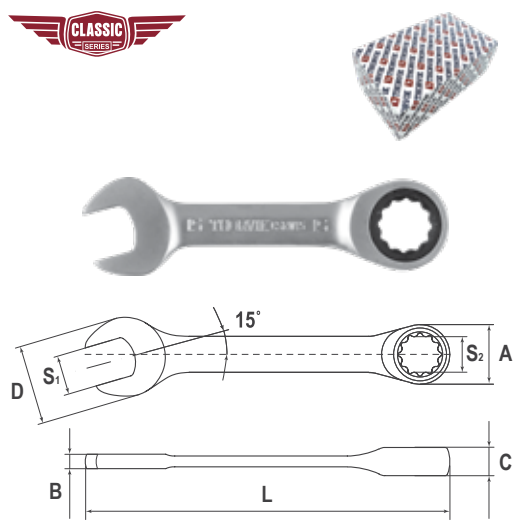

Код	Арт.	S1xS2, мм	Кол-во зубцов	L, мм	A, мм	B, мм	C, мм	D, мм	КГ	ШТ.	КГ
53517	CSRW08	8	72	90	18.3	5.3	7.2	18.0	0,03	500	15,41
53518	CSRW09	9	48	93	20.0	5.7	7.5	20.0	0,035	500	18,83
53519	CSRW10	10	72	96	21.5	6.0	7.8	22.0	0,041	500	21,41
53520	CSRW11	11	72	100	23.5	6.2	8.4	24.5	0,048	500	25,66
53521	CSRW12	12	72	104	25.0	6.5	8.8	26.0	0,056	200	11,61
53522	CSRW13	13	72	108	26.4	6.8	9.1	28.0	0,062	200	13,47
53523	CSRW14	14	72	115	28.0	7.2	9.4	30.8	0,076	200	15,97
53524	CSRW15	15	72	118	30.0	7.5	9.8	33.0	0,09	100	9,51
53525	CSRW16	16	72	122	31.5	7.8	10.2	34.5	0,098	100	10,53
53526	CSRW17	17	72	128	33.0	8.1	10.5	37.0	0,117	100	12,51
53527	CSRW18	18	72	132	35.0	8.5	10.8	39.5	0,129	100	13,9
53528	CSRW19	19	72	138	36.5	8.8	11.2	40.8	0,154	100	15,86

Наборы ключей гаечных комбинированных трещоточных коротких

Набор ключей гаечных комбинированных трещоточных коротких в сумке

6 пр.



Код	Артикул	КГ	ШТ.	КГ
53472	CRWS6TB	0,467	20	9,75
Состав: 8, 10, 12, 13, 14, 17 мм				

Ключи гаечные комбинированные трещоточные с реверсом

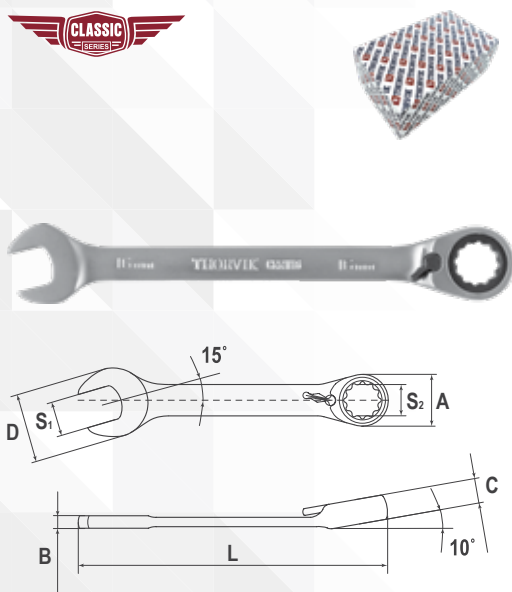

Код	Арт.	S1xS2, мм	Кол-во зубцов	L, мм	A, мм	B, мм	C, мм	D, мм	кг	шт.	кг
53487	CRRW08	8	48	140	18.3	5.3	7.2	18.0	0,036	250	9,88
53488	CRRW09	9	48	150	20.0	5.7	7.5	20.0	0,044	250	12,15
53489	CRRW10	10	60	160	21.5	6.0	7.8	22.0	0,059	250	15,52
53490	CRRW11	11	72	165	23.5	6.2	8.4	24.5	0,066	250	17,77
53491	CRRW12	12	72	170	25.0	6.5	8.8	26.0	0,082	250	22,17
53492	CRRW13	13	72	180	26.4	6.8	9.1	28.0	0,095	250	24,72
53493	CRRW14	14	72	190	28.0	7.2	9.4	30.8	0,108	100	11,61
53494	CRRW15	15	72	200	30.0	7.5	9.8	33.0	0,128	100	13,79
53495	CRRW16	16	72	210	31.5	7.8	10.2	34.5	0,144	100	16,05
53496	CRRW17	17	72	225	33.0	8.1	10.5	37.0	0,178	100	19,04
53497	CRRW18	18	72	235	35.0	8.5	10.8	39.5	0,207	100	22,1
53498	CRRW19	19	72	245	36.5	8.8	11.2	40.8	0,243	100	24,7
53499	CRRW21	21	72	290	42.5	9.5	13.5	44.8	0,382	50	19,54
53500	CRRW22	22	72	290	42.5	9.5	13.5	44.8	0,349	50	18,92
53501	CRRW24	24	89	332	48.5	9.5	14.5	52.8	0,52	50	26,49

Наборы ключей гаечных комбинированных трещоточных с реверсом

Набор ключей гаечных комбинированных трещоточных с реверсом в сумке

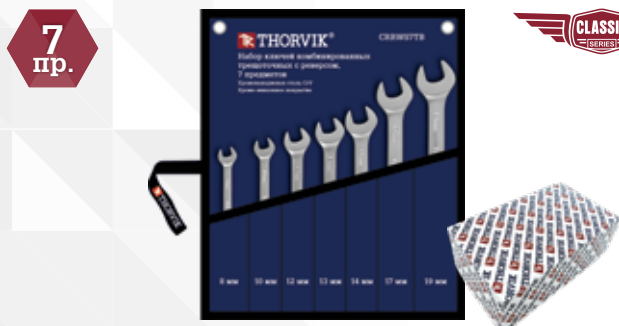

Код	Артикул	кг	шт.	кг
53467	CRRWS7TB	0,92	20	19,11
Состав: 8, 10, 12, 13, 14, 17, 19 мм				

Ключи гаечные комбинированные трещоточные карданные

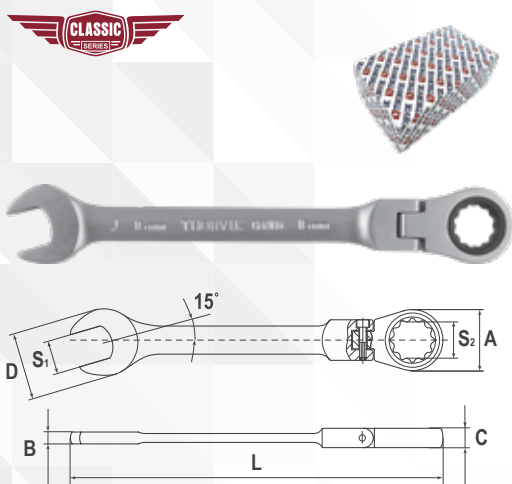

Код	Арт.	S1xS2, мм	Кол-во зубцов	L, мм	A, мм	B, мм	C, мм	D, мм	кг	шт.	кг
53475	CFRW08	8	72	138	18.3	5.3	7.2	18.0	0,046	250	12,1
53476	CFRW09	9	48	148	20.0	5.7	7.5	20.0	0,054	250	14,282
53477	CFRW10	10	72	158	21.5	6.0	7.8	22.0	0,068	250	17,66
53478	CFRW11	11	72	163	23.5	6.2	8.4	24.5	0,088	250	21,61
53479	CFRW12	12	72	168	25.0	6.5	8.8	26.0	0,095	200	19,875
53480	CFRW13	13	72	178	26.4	6.8	9.1	28.0	0,114	100	11,805
53481	CFRW14	14	72	188	28.0	7.2	9.4	30.8	0,129	100	13,888
53482	CFRW15	15	72	196	30.0	7.5	9.8	33.0	0,15	100	15,817
53483	CFRW16	16	72	208	31.5	7.8	10.2	34.5	0,176	100	18,335
53484	CFRW17	17	72	223	33.0	8.1	10.5	37.0	0,208	100	21,875
53485	CFRW18	18	72	233	35.0	8.5	10.8	39.5	0,238	100	24,68
53486	CFRW19	19	72	243	36.5	8.8	11.2	40.8	0,251	100	26,993

Наборы ключей гаечных комбинированных трещоточных карданных

Набор ключей гаечных комбинированных трещоточных карданных в сумке

7 пр.



Код	Артикул	КГ	ШТ.	КГ
53466	CFRWS7TB	1,05	20	21,45
Состав: 8, 10, 12, 13, 14, 17, 19 мм				

КЛЮЧИ ГАЕЧНЫЕ КАРДАНЫЕ

Гаечный ключ, объединяющий в своей конструкции вороток, удлинитель с шарниром и торцевой головкой. Ключи изготовлены из хромованадиевой стали, закалены, имеют хромоникелевое покрытие. Используется при массовом производстве и применении на однотипных или сопредельных по размерам крепежах вместо сборного инструмента. Удобен в ограниченном рабочем пространстве.

Ключи гаечные комбинированные карданные

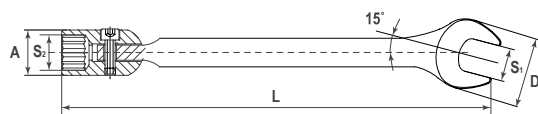
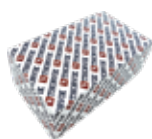

Код	Арт.	S1xS2, мм	L, мм	A, мм	B, мм	КГ	ШТ.	КГ
53529	CSW08	8	166	13.2	19	0,048	250	13,807
53530	CSW09	9	167	14.0	19	0,051	250	14,479
53531	CSW10	10	175	15.0	23	0,071	125	9,845
53532	CSW11	11	175	16.0	23	0,077	125	10,385
53533	CSW12	12	200	18.0	27	0,109	125	14,511
53534	CSW13	13	212	19.0	29	0,13	100	14,037
53535	CSW14	14	222	20.0	31	0,157	100	16,972
53536	CSW15	15	227	21.2	33	0,174	100	19,14
53537	CSW16	16	234	23.0	38	0,231	100	24,105
53538	CSW17	17	234	24.0	38	0,227	100	24,07
53539	CSW18	18	249	25.0	42	0,27	100	29
53540	CSW19	19	249	26.0	42	0,274	100	29,895

Наборы ключей гаечных комбинированных карданных

Набор ключей гаечных комбинированных карданных в сумке

9 пр.

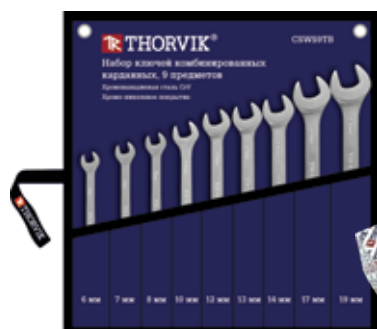

Код	Артикул	КГ	ШТ.	КГ
53473	CSWS9TB	1,25	20	26,08
Состав: 6, 7, 8, 10, 12, 13, 14, 17, 19 мм				

Ключи гаечные карданные

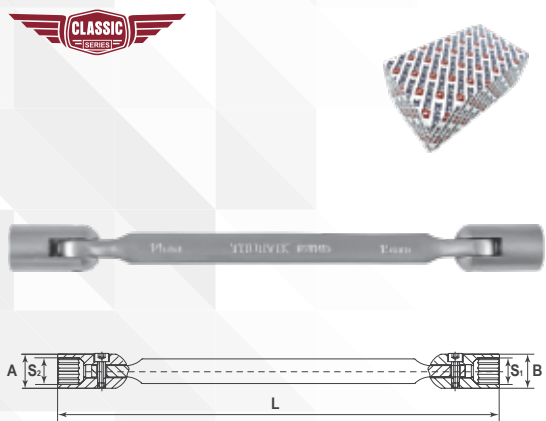

Код	Арт.	S1xS2, мм	L, мм	A, мм	B, мм	кг	шт.	кг
53541	DSW0607	6x7	180	11.0	12.0	0,059	150	10,22
53542	DSW0809	8x9	188	13.2	14.0	0,078	150	12,96
53543	DSW0810	8x10	190	13.2	15.0	0,084	150	13,63
53544	DSW1011	10x11	207	15.0	16.0	0,116	150	18,9
53545	DSW1012	10x12	211	15.0	18.0	0,125	150	20,24
53546	DSW1113	11x13	220	16.0	19.0	0,16	150	25,55
53547	DSW1213	12x13	224	18.0	19.0	0,171	150	27,24
53548	DSW1214	12x14	225	18.0	20.0	0,177	150	27,71
53549	DSW1317	13x17	255	19.0	24.0	0,264	50	13,74
53550	DSW1415	14x15	249	20.0	21.2	0,225	50	12
53551	DSW1417	14x17	255	20.0	24.0	0,272	50	14,03
53552	DSW1617	16x17	262	23.0	24.0	0,313	50	16,22
53553	DSW1719	17x19	277	24.0	26.0	0,354	50	17,74
53554	DSW1819	18x19	281	25.0	26.0	0,375	50	19,81
53555	DSW1922	19x22	300	26.0	30.0	0,501	50	26,2

Наборы ключей гаечных карданных

Набор ключей гаечных карданных в сумке

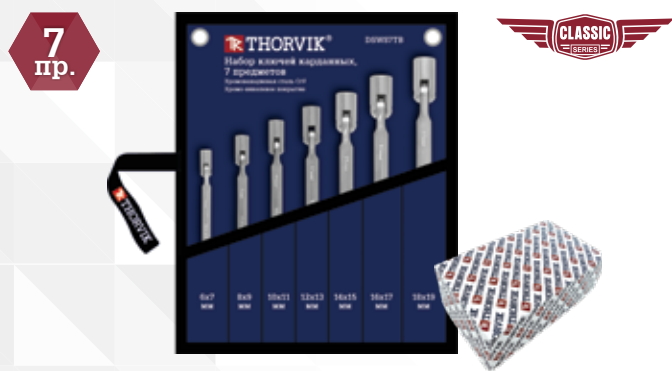

Код	Артикул	кг	шт.	кг
53474	DSWS7TB	1,46	16	24,22
Состав: 6x7, 8x9, 10x11, 12x13, 14x15, 16x17, 18x19 мм				

КЛЮЧИ РАЗВОДНЫЕ

Ассортимент разводных гаечных ключей THORVIK® включает семь типоразмеров, обеспечивающих обслуживание резьбовых элементов в большом диапазоне. Инструменты изготовлены из легированной высококачественной хромованадиевой стали по стандарту DIN 3117, полностью соответствуют требованиям ГОСТ 7275-75. Разводные ключи THORVIK® снабжены точными деталями механизма перемещения подвижной губки, что обеспечивает минимальные рабочие зазоры и плавную регулировку. Изделия имеют защитное фосфатное покрытие, снабжены метрической размерной шкалой.

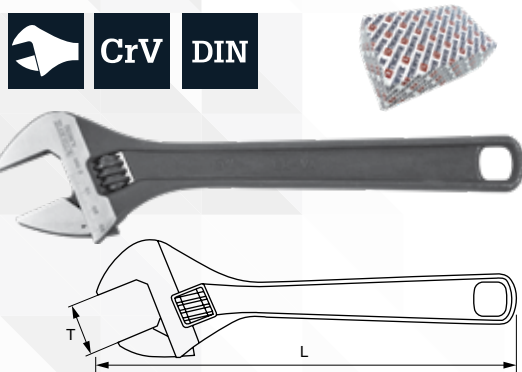

Код	Артикул	L, мм	T, мм	кг	шт.	кг
52251	AJW100	100	13	0,06	10/200	0,80/15
52252	AJW150	150	22	0,132	6/96	0,94/15
52253	AJW200	200	27	0,24	6/60	1,60/16
52254	AJW250	250	30	0,42	6/48	2,75/22
52255	AJW300	300	34	0,662	6/36	4,33/26
52256	AJW375	375	46	1,39	6/18	9,00/27
52257	AJW450	450	52	1,632	2/12	3,67/22

КЛЮЧИ ТРУБНЫЕ РЫЧАЖНЫЕ

Ключи трубные рычажные - это универсальные инструменты. Благодаря особой конструкции захвата позволяют обслуживать не только круглые детали, но и профилированные резьбовые крепежные элементы.

F-образный тип с расположением губок под углом 90°

Индукционно закаленные до высокой твердости зубчатые рабочие поверхности с углом наклона зубьев, который позволяет достичь максимально возможное усилие захвата

S-образный тип губок позволяет обслуживать трубы и крепежные детали различного профиля



Расположение губок под углом 45° для удобной работы в труднодоступных местах

Инструменты изготовлены из легированной хромованадиевой стали, по стандарту DIN 5234 (Form A, C), что соответствует техническим условиям ГОСТ 18981-73

Магтовое защитное покрытие предотвращает появление сколов на корпусе инструмента

Ключи трубные рычажные тип F

DIN5234 Form A

ТУ ГОСТ

ТИП F 90°

CrV

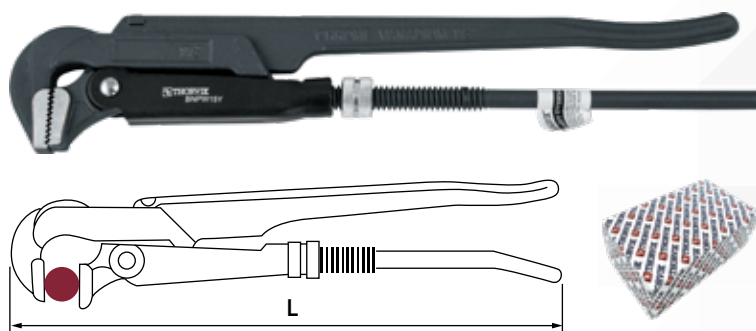

Код	Арт.	№	Диапазон, мм	L, мм	кг	шт.	кг
52275	BNPW01L	1	10 - 36	300	0,83	36	31,0
52279	BNPW15L	2	20 - 50	400	1,35	24	33,5
52277	BNPW02L	3	20 - 63	500	2,54	12	31,5

Ключи трубные рычажные 45° тип S

DIN5234 Form C

ТУ ГОСТ

ТИП S 45°

CrV

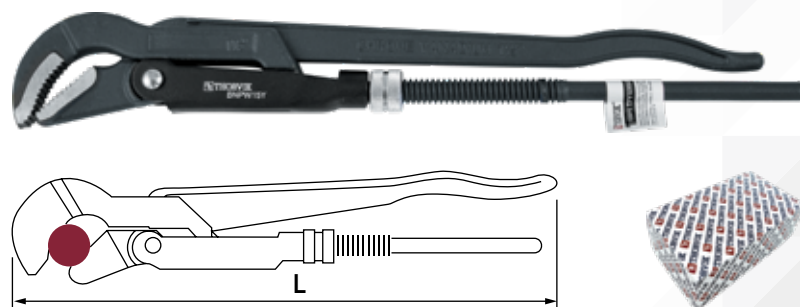

Код	Арт.	№	Диапазон, мм	L, мм	кг	шт.	кг
52276	BNPW01Y	1	10 - 36	300	0,61	36	23,0
52280	BNPW15Y	2	20 - 50	400	1,1	24	27,5
52278	BNPW02Y	3	20 - 63	500	1,75	12	22,0

КЛЮЧИ ТРУБЧАТЫЕ

Трубчатые ключи, благодаря полой конструкции обладают небольшим весом. Ключи имеют технологические отверстия под вороток, применяемый в качестве привода. В силу конструктивных особенностей, данный тип ключей имеет определенные ограничения по прилагаемой к ним максимально допустимой нагрузке. Тонкостенный рабочий профиль позволяет работать в труднодоступных местах, где стандартный гаечный ключ или торцевая головка функционально не способны выполнить рабочий процесс. Наличие в теле ключа внутренней полости значительно расширяет область применения такого изделия.

Ключи трубчатые усиленные

CrV DIN



Код	Артикул	Размер, мм	S1, мм	S2, мм	D1, мм	D2, мм	D3, мм	кг	шт.	кг
53779	SBS0607	105	6	7	6,3	11	10	0,4	250	10,858
53780	SBS0809	110	7	9	6,3	11	13	0,54	200	12,18
53781	SBS0810	120	8	10	6,3	12,7	13	0,68	200	13,332
53782	SBS1011	120	8	11	6,3	14	16	0,066	150	10,898
53783	SBS1012	140	10	12	8,5	16	19	0,082	150	13,332
53784	SBS1314	140	10	14	8,5	16	20,5	0,11	100	17,32
53785	SBS1415	145	14	15	8,5	19	21,5	0,13	100	14,406
53786	SBS1617	155	16	17	10,5	19	24	0,18	100	16,68
53787	SBS1719	165	17	19	12,5	22,2	26	0,21	50	11,832
53788	SBS1819	165	18	19	12,5	25,4	28,5	0,252	80	21,414
53789	SBS1922	175	19	22	14,5	31,7	34,5	0,25	60	16
53790	SBS2122	175	21	22	16,5	31,7	42	0,29	50	15,938
53791	SBS2224	185	22	24	16,5	31,7	42	0,352	50	18,936
53792	SBS2427	195	24	27	16,5	31,7	42	0,446	24	11,464
53793	SBS3032	210	30	32	16,5	31,7	42	0,716	24	18,72

Наборы ключей трубчатых усиленных

Набор ключей трубчатых усиленных в сумке 6-19мм

7 пр.



CrV DIN

Код	Артикул	кг	шт.	кг
53794	SBSS7TB	0,982	10	10,344

Состав: 6x7, 8x9, 10x11, 12x13, 14x15, 16x17, 18x19 мм

Ключи трубчатые свечные

Ключ трубчатый свечной двусторонний



DIN

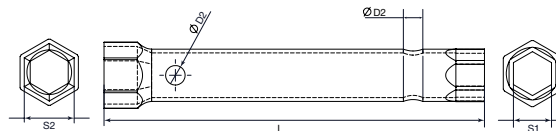

Код	Артикул	Размер, мм	S1, мм	S2, мм	D1, мм	D2, мм	кг	шт.	кг
53742	SPS162116	160	16	22	22	8	0,128	10	1,31/13,74

Ключи трубчатые свечные



DIN

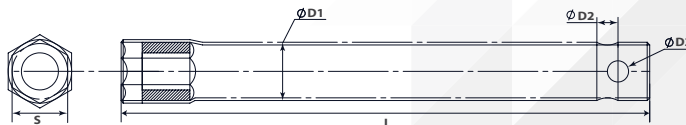

Код	Артикул	Размер, мм	S, мм	D1, мм	D2, мм	кг	шт.	кг
53740	SPS1520	200	16	19	8	0,13	10	1,37/14,276
53741	SPS2120	200	21	22	8	0,162	10	1,652/17,14
53739	SPS1425	250	14	19	8	0,162	10	1,732/18,022
53742	SPS1628	280	16	22	8	128	10	1,31/13,74
53744	SPS2128	280	21	22	8	0,228	10	1,884/19,648

Ключи трубчатые ступичные

Ключи трубчатые ступичные восьмигранные



DIN

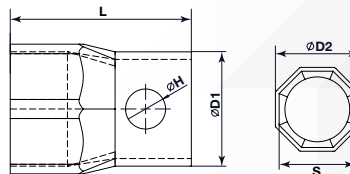

Код	Артикул	Размер, мм	S, мм	H, мм	D1, мм	D2, мм	кг	шт.	кг
53755	BS8P80	90	80	21	76	88	0,036	20	0,698/14,78
53756	BS8P82	90	82	21	76	90	0,038	20	0,0,7/14,95
53757	BS8P86	130	86	21	89	94	0,068	20	1,004/21,174
53758	BS8P95	130	95	21	89	103	0,084	20	1,048/22,204
53759	BS8P102	130	102	21	101	110	0,09	16	1,118/19,2
53760	BS8P104	130	104	21	101	112	0,118	16	1,124/19,31
53761	BS8P110	130	110	21	114	118	0,166	12	1,446/18,436
53762	BS8P115	130	115	21	114	123	0,09	12	1,452/18,438

Ключ трубчатый ступичный восьмигранный двусторонний



DIN

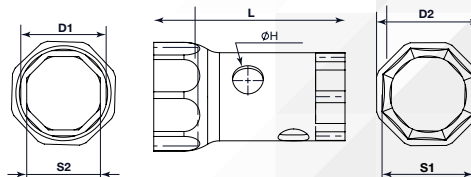

Код	Артикул	Размер, мм	S1, мм	S2, мм	H, мм	D1, мм	D2, мм	кг	шт.	кг
53763	BS8P5062	130	62	50	21	58	70	0,722	30	0,698/21,876

Ключ трубчатый ступичный шестигранный с двумя штифтами



DIN

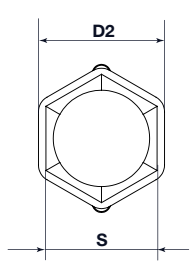
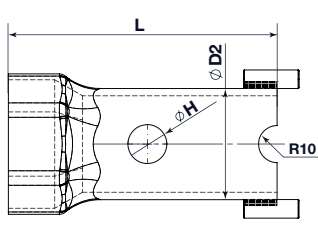

Код	Артикул	Размер, мм	S1, мм	H, мм	D1, мм	D2, мм	кг	шт.	кг
53764	BS6P55B	145	55	21	60	63	0,5	42	/21,876

Ключи трубчатые ступичные шестигранные



DIN

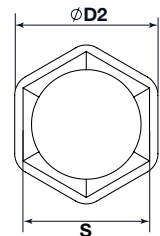
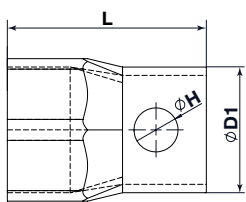

Код	Артикул	Размер, мм	S, мм	H, мм	D1, мм	D2, мм	кг	шт.	кг
53745	BS6P36	90	36	21	38	44	0,036	60	0,296/18,294
53746	BS6P55	90	55	21	60	63	0,038	25	0,85/21,982
53747	BS6P60	90	60	21	60	68	0,068	42	0,522/22,776
53748	BS6P65	90	65	21	76	73	0,084	30	0,622/19,815
53749	BS6P75	130	75	21	76	83	0,09	20	0,966/20,142
53750	BS6P80	130	80	21	89	88	0,118	20	0,996/24,266
53751	BS6P85	130	85	21	89	93	0,166	20	0,944/21,27
53752	BS6P90	130	90	21	89	98	0,09	16	1,032/17,855
53753	BS6P95	130	95	21	101	103	0,118	16	1,104/18,982
53754	BS6P105	130	105	21	114	113	0,166	16	1,448/24,345

INFO

КЛЮЧИ ТРУБЧАТЫЕ

Трубчатые ключи имеют на обоих концах рабочие профили разного размера, как правило, это соседние значения в размерном ряду.

Основное преимущество трубчатых ключей перед торцевыми гаечными ключами и торцевыми головками, это наличие в теле ключа внутренней полости, в которой может поместиться не только шпилька, но верхняя часть датчика, свечи и т.д., что значительно расширяет область применения такого изделия.

Усиленные трубчатые ключи изготовлены из хромованадиевой стали методом горячей штамповки и закалены до твердости 40-45 HRC.

Головки торцевые

Торцевые головки THORVIK® изготовлены с применением технологий, позволяющих передавать усилия, превышающие расчетные по современным стандартам на 30%. Широкий диапазон размеров, типов и профилей, высокая точность обработки, качественная хромованадиевая сталь и устойчивое хромоникелевое покрытие делают инструмент надежным и долговечным. Торцевые головки THORVIK® являются основой для создания систем сборного слесарно-монтажного инструмента. Изделия производятся на современном оборудовании по стандарту DIN 3124, в соответствии с ГОСТ 25604-83.



3/8" Размер привода 3/8" (в дюймах)

1/4" Размер привода 1/4" (в дюймах)

1/2" Размер привода 1/2" (в дюймах)

1" Размер привода 1" (в дюймах)

6 Торцевые головки с 6-гранным профилем

12 Торцевые головки с 12-гранным профилем

MP Торцевые головки MultiProf

TORX® Торцевые головки TORX®

CrV Хромованадиевая сталь

DIN Соответствие стандарту DIN

ГОСТ Соответствие инструмента ТУ ГОСТа



Масса одного изделия.



Количество штук в упаковке / транспортировочной коробке.



Масса упаковки (брутто) / транспортировочной коробки (брутто).

ГОЛОВКИ ТОРЦЕВЫЕ 1/4"DR

Головки торцевые 1/4"DR

CrV 1/4" 6 DIN ГОСТ

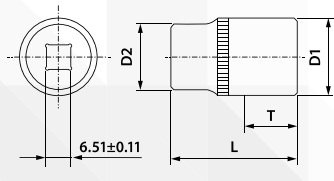
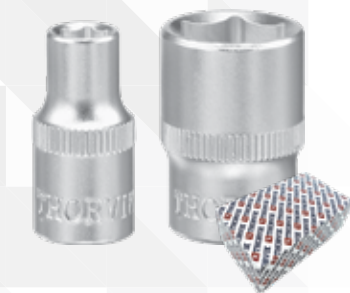

Код	Арт.	Раз-мер, мм	D2, мм	D1, мм	T, мм	L, мм	ПДН (DIN), кгс/м	КГ	ШТ.	КГ
54017	S11S11040	4	-	-	-	-	-	0.010	500	6,2
54018	S11S11045	4,50	-	-	-	-	-	0.010	500	6,1
52064/54019	FS01405/S11S11050	5	11,84	8,1	9,04	25	1.5	0.010	200	2,2
54020	S11S11055	5,5	-	-	-	-	-	0,01	500	7,3
52065/54021	FS01406/ S11S11060	6	11,81	9,3	10,11	25	2.0	0.010	500	5,7
52066 / 54022	FS01407 / S11S11070	7	11,82	10,6	11,04	25	2.7	0.010	1000	12,2
52067 / 54023	FS01408 / S11S11080	8	11,4	11,9	11,12	25	3.4	0.010	1000	11,7
52068 / 54024	FS01409 / S11S11090	9	11,9	12,9	11,15	25	4.1	0.015	300	4,1
52069 / 54025	FS01410 / S11S11100	10	12,1	13,9	13,02	25	4.9	0.015	1000	13,2
52070 / 54026	FS01411 / S11S11110	11	14,1	15,9	13,05	25	5.8	0.020	200	3,9
52071 / 54027	FS01412 / S11S11120	12	15,1	16,9	13,04	25	6.7	0.020	1000	22,1
52072 / 54028	FS01413 / S11S11130	13	16,1	17,9	13,02	25	6.9	0.022	1000	24,2
54029	S11S11140	14	-	-	-	-	-	0,034	500	18,25

*Данные уточняются

Головки торцевые глубокие 1/4"DR

CrV 1/4" 6 DIN ГОСТ

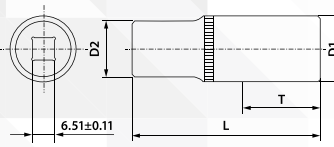
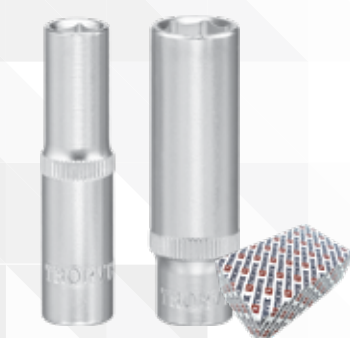

Код	Арт.	Раз-мер, мм	D2, мм	D1, мм	T, мм	L, мм	ПДН (DIN), кгс/м	КГ	ШТ.	КГ
54030	S11S21040	4	-	-	-	-	-	0,019	250	5,975
54031	S11S21045	4,5	-	-	-	-	-	0,019	250	5,975
52073/ 54032	FS11405 / S11S21050	5	11,84	8,1	11,51	50	1.5	0,02	200	4,5
52074 / 54034	FS11406 / S11S21060	6	11,81	9,3	11,8	50	2.0	0,025	200	4,9
52075 / 54035	FS11407 / S11S21070	7	11,82	10,6	11,8	50	2.7	0,025	800	20,1
52076 / 54036	FS11408 / S11S21080	8	11,4	11,9	11,4	50	3.4	0,02	1000	24,3
52077 / 54037	FS11409 / S11S21090	9	11,9	12,9	11,8	50	4.1	0,02	200	6,1
52078 / 54038	FS11410 / S11S21100	10	12,1	13,9	12,5	50	4.9	0,035	600	22,2
52079 / 54039	FS11411 / S11S21110	11	14,1	15,9	14,1	50	5.8	0,04	200	8,8
52080 / 54040	FS11412 / S11S21120	12	15,1	16,9	11,5	50	6.7	0,054	300	14,5
52081 / 54041	FS11413 / S11S21130	13	16,1	17,9	16,1	50	6.9	0,05	400	21
54042	S11S21140	14	-	-	-	-	-	0,067	250	17,75

*Данные уточняются

Головки торцевые 12-гранные 1/4"DR

CrV 1/4" 12 DIN ГОСТ

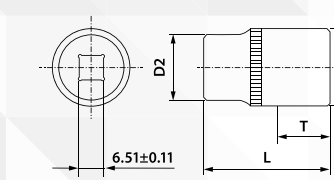

Код	Арт.	Раз-мер, мм	D2, мм	D1, мм	T, мм	L, мм	КГ	ШТ.	КГ
52963 / 54043	FS21404 / S11S12040	4	11,8	6,8	8,1	24,8	0,01	300	3,88
52964 / 54044	FS21445 / S11S12045	4,5	11,9	7,3	9,9	24,8	0,01	300	3,35
52965 / 54045	FS21405 / S11S12050	5	11,9	8,1	7,9	24,8	0,01	300	3,46
52966 / 54046	FS21455 / S11S12055	5,5	11,8	8,7	13,5	24,7	0,01	300	3,44
52967 / 54047	FS21406 / S11S12060	6	11,9	9,3	8,5	24,8	0,01	300	3,62
52968 / 54048	FS21407 / S11S12070	7	11,9	10,7	13,2	24,8	0,01	300	3,64
52969 / 54049	FS21408 / S11S12080	8	11,3	11,8	10,3	24,9	0,01	300	3,42
52970 / 54050	FS21409 / S11S12090	9	12,1	13,4	10,1	24,9	0,01	300	3,99
52971 / 54051	FS21410 / S11S12100	10	12	13,9	13,1	24,9	0,01	300	3,91
52972 / 54052	FS21411 / S11S12110	11	15	16,7	12,3	24,9	0,02	300	6,55
52973 / 54053	FS21412 / S11S12120	12	16	17,8	13,5	24,9	0,02	363	8,01
52974 / 54054	FS21413 / S11S12130	13	16	17,8	12,8	24,5	0,02	390	9,58
52975 / 54055	FS21414 / S11S12140	14	17,9	19,8	13,8	24,6	0,03	300	10,06

Головки торцевые глубокие 12-гранные 1/4"DR

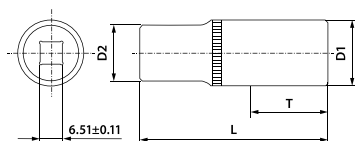

CrV 1/4" 12 DIN ГОСТ

Код	Арт.	Размер, мм	D2, мм	D1, мм	T, мм	L, мм	кг	шт.	кг
54056	S11S22040	4	-	-	-	-	0,02	250	6,225
54057	S11S22045	4,5	-	-	-	-	0,02	250	5,85
54058	S11S22050	5	-	-	-	-	0,02	250	6,575
54059	S11S22055	5,5	-	-	-	-	0,02	250	6,075
52976 /	FS31406 / S11S22060	6	11,8	10,3	14,9	50,3	0,02	200	5,16
52977 / 54061	FS31407 / S11S22070	7	11,8	10,7	22,1	49,9	0,02	200	5,07
52978 / 54062	FS31408 / S11S22080	8	11,3	11,9	20,3	49,9	0,02	200	5,01
52979 / 54063	FS31409 / S11S22090	9	11,9	13,5	17,5	49,9	0,03	200	6,5
52980 / 54064	FS31410 / S11S22100	10	12,5	14,7	20,9	50	0,04	200	8,5
52981 / 54065	FS31411 / S11S22110	11	21,7	16,4	13,3	50	0,04	300	12,98
52982 / 54066	FS31412 / S11S22120	12	12,8	17,8	13,9	37,9	0,05	300	15,6
52983 / 54067	FS31413 / S11S22130	13	21,9	18,8	14,9	38,1	0,05	300	15,32
54068	S11S22140	14	-	-	-	-	0,06	250	17,5

*Данные уточняются

Головки торцевые MultiProf 1/4"DR

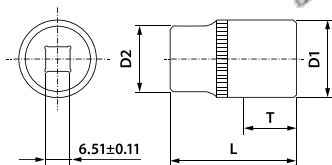

CrV 1/4" MP DIN ГОСТ

Код	Арт.	Размер, мм	D2, мм	D1, мм	T, мм	L, мм	кг	шт.	кг
52920	MP01404	4	11,9	6,9	9,8	24,9	0,01	300	3,24
52921	MP01445	4,5	11,9	7,4	8,0	24,9	0,01	300	3,23
52922	MP01405	5	11,9	8,1	8,5	24,9	0,01	300	3,28
52923	MP01455	5,5	11,9	8,9	11,2	25,0	0,01	300	3,4
52924	MP01406	6	11,8	9,5	9,2	24,9	0,01	300	3,6
52925	MP01407	7	11,6	10,7	10,7	24,9	0,01	300	4,34
52926	MP01408	8	11,9	12,9	10,3	24,9	0,01	300	4,19
52927	MP01409	9	12,1	13,4	10,1	24,9	0,01	300	4,5
52928	MP01410	10	13,9	13,9	10,1	24,9	0,02	300	6,01
52929	MP01411	11	15,0	16,7	12,3	24,9	0,02	363	8,25
52930	MP01412	12	16,0	17,2	13,5	24,9	0,02	390	9,55
52931	MP01413	13	18,0	18,5	12,9	24,7	0,03	300	9,97
52932	MP01414	14	18,0	19,8	12,7	24,9	0,03	300	9,64

Головки торцевые глубокие MultiProf 1/4"DR

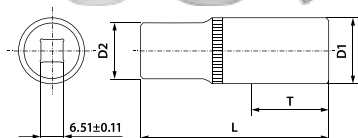

CrV 1/4" MP DIN ГОСТ

Код	Арт.	Размер, мм	D2, мм	D1, мм	T, мм	L, мм	кг	шт.	кг
52933	MP11406	6	11,9	9,3	17,3	50,2	0,02	200	4,86
52934	MP11407	7	11,9	10,7	22,1	49,9	0,02	200	5,04
52935	MP11408	8	11,9	12,1	17,5	49,9	0,03	200	7,13
52936	MP11409	9	11,9	13,4	12,0	49,9	0,03	200	6,69
52937	MP11410	10	14,0	14,7	18,5	50,1	0,04	300	13,2
52938	MP11411	11	15,0	15,9	20,5	49,9	0,05	300	15,5
52939	MP11412	12	15,9	17,2	19,5	49,9	0,05	300	15,91
52940	MP11413	13	15,9	18,5	19,5	49,8	0,06	300	18,25

Головки торцевые внешний TORX® 1/4"DR



CrV	1/4"	DIN	ГОСТ		
Код	Арт.	Раз-мер, мм	кг	шт.	кг
54069	S11S1304	E4	0,02	50/250	6,1
54070	S11S1305	E5	0,021	50/250	6,25
54071	S11S1306	E6	0,021	50/250	6,35
54072	S11S1307	E7	0,022	50/250	6,5
54073	S11S1308	E8	0,023	50/250	6,85
54074	S11S1310	E10	0,032	50/250	9,05

Головки торцевые глубокие внешний TORX® 1/4"DR



CrV	1/4"	DIN	ГОСТ		
Код	Арт.	Раз-мер, мм	кг	шт.	кг
54075	S11S2304	E4	-	-	-
54076	S11S2305	E5	-	-	-
54077	S11S2306	E6	-	-	-
54078	S11S2307	E7	-	-	-
54079	S11S2308	E8	-	-	-
54080	S11S2310	E10	-	-	-

*Данные уточняются

ГОЛОВКИ ТОРЦЕВЫЕ 1/2"DR

Головки торцевые 1/2"DR



CrV	1/2"		DIN	ГОСТ						
Код	Арт.	Раз-мер, мм	D2, мм	D1, мм	T, мм	L, мм	ПДН (DIN), кгс/м	кг	шт.	кг
52089 / 54103	FS01208 / S13S1108	8	21,8	13,1	13,81	38	14,8	0,05	400	20,1
52090 / 54104	FS01209 / S13S1109	9	21,8	14,3	13,81	38	17,8	0,05	400	20,6
52091 / 54105	FS01210 / S13S1110	10	21,8	15,3	13,81	38	21,3	0,05	400	20,5
52092 / 54106	FS01211 / S13S1111	11	21,8	16,3	14,01	38	25,0	0,05	400	20,9
52093 / 54107	FS01212 / S13S1112	12	21,8	17,8	14,31	38	28,8	0,05	400	21,3
52094 / 54108	FS01213 / S13S1113	13	21,8	19,1	14,33	38	33,2	0,055	400	21,9
52095 / 54109	FS01214 / S13S1114	14	21,8	20,3	14,21	38	37,8	0,055	400	22,5
52096 / 54110	FS01215 / S13S1115	15	20,9	21,6	14,11	38	42,5	0,055	400	22
52097 / 54111	FS01216 / S13S1116	16	20,8	21,8	13,85	38	47,8	0,05	400	20,08
52098 / 54112	FS01217 / S13S1117	17	21,8	23,8	14,31	38	53,1	0,065	300	19,7
52099 / 54113	FS01218 / S13S1118	18	23,9	25,4	14,41	38	56,9	0,075	300	24,1
52100 / 54114	FS01219 / S13S1119	19	23,9	25,8	14,91	38	56,9	0,065	300	20,3
54115	S13S1120	20	-	-	-	-	-	0,08	200	17
52101 / 54116	FS01221 / S13S1121	21	25,9	27,8	15,86	38	56,9	0,085	300	26,3
52102 / 54117	FS01222 / S13S1122	22	26,1	29,8	15,58	38	56,9	0,095	200	19,6
54118	S13S1123	23	-	-	-	-	-	0,1	200	25
52103 / 54119	FS01224 / S13S1124	24	27,9	31,8	15,91	38	56,9	0,11	200	22,4
54120	S13S1125	25	-	-	-	-	-	0,03	50	7,35
52104 / 54121	FS01227 / S13S1127	27	30,9	35,7	19,01	42	56,9	0,155	160	26
54122	S13S1128	28	-	-	-	-	-	-	-	-
52105 / 54123	FS01230 / S13S1130	30	34	39,7	22,01	44	56,9	0,2	120	25
52106 / 54124	FS01232 / S13S1132	32	36	41,8	21,81	44	56,9	0,225	100	23,4
54125	S13S1134	34	-	-	-	-	-	0,2	40	10,436
54126	S13S1136	36	-	-	-	-	-	0,2	40	12,94

*Данные уточняются

Головки торцевые глубокие 1/2"DR
CrV 1/2" 6 DIN ГОСТ

Код	Арт.	Раз-мер, ММ	D2, ММ	D1, ММ	T, ММ	L, ММ	ПДН (DIN), КГС/М	КГ	ШТ.	КГ
54127	S13S2108	8	-	-	-	-	-	0,1	100	10,67
54128	S13S2109	9	-	-	-	-	-	0,1	100	10,84
52107 / 54129	FS11210 / S13S2110	10	21,9	15,3	19,42	76,9	21,3	0,095	200	19,6
54130	S13S2111	11	-	-	-	-	-	0,1	100	9,6
52108 / 54131	FS11212 / S13S2112	12	21,9	17,8	18,34	76,9	28,8	0,1	200	20,8
52109 / 54132	FS11213 / S13S2113	13	21,9	19,1	19,25	76,9	33,2	0,105	200	22,2
52110 / 54133	FS11214 / S13S2114	14	21,9	20,3	33,01	76,9	37,8	0,11	200	23,4
52111 / 54134	FS11215 / S13S2115	15	21,9	21,6	33,01	76,9	42,5	0,11	200	23
52112 / 54135	FS11216 / S13S2116	16	21,9	21,8	31,41	76,9	47,8	0,1	200	20,8
52113 / 54136	FS11217 / S13S2117	17	21,7	23,8	31,41	76,9	53,1	0,125	200	25,5
52114 / 54137	FS11218 / S13S2118	18	22,9	25,4	31,02	76,9	56,9	0,15	160	24,6
52115 / 54138	FS11219 / S13S2119	19	23,8	25,8	31,61	76,9	56,9	0,14	160	23,3
54139	S13S2120	20	-	-	-	-	-	0,1	100	18,4
52116 / 54140	FS11221 / S13S2121	21	25,8	27,8	31,62	76,9	56,9	0,165	120	20,4
52117 / 54141	FS11222 / S13S2122	22	26	29,8	32,91	76,9	56,9	0,185	120	23,1
52118 / 54142	FS11224 / S13S2124	24	28	31,8	32,68	76,9	56,9	0,21	100	21,7
54143	S13S2127	27	-	-	-	-	-	0,3	25	7,725
54144	S13S2130	30	-	-	-	-	-	0,3	20	7,9
54145	S13S2132	32	-	-	-	-	-	0,4	20	8,6

*Данные уточняются

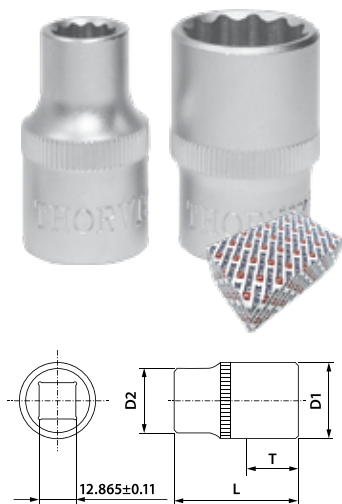
Головки торцевые 12-гранные 1/2"DR
CrV 1/2" 12 DIN ГОСТ

Код	Арт.	Раз-мер, ММ	D2, ММ	D1, ММ	T, ММ	L, ММ	КГ	ШТ.	КГ
54146	S13S1208	8	-	-	-	-	0,04	200	10,98
54147	S13S1209	9	-	-	-	-	0,04	200	10,7
52984 / 54148	FS21210 / S13S1210	10	21,9	15,3	14,4	38,1	0,05	300	15,44
52985 / 54149	FS21211 / S13S1211	11	21,7	16,6	13,9	38,1	0,05	300	15,54
52986 / 54150	FS21212 / S13S1212	12	21,7	17,8	14,3	38,1	0,05	300	15,94
52987 / 54151	FS21213 / S13S1213	13	21,7	18,8	13,8	38,1	0,05	300	16,32
52988 / 54152	FS21214 / S13S1214	14	21,9	20,3	14,1	38,2	0,05	300	16,42
52989 / 54153	FS21215 / S13S1215	15	20,8	21,9	14,9	37,9	0,05	300	16,18
52990 / 54154	FS21216 / S13S1216	16	22	21,8	14,1	38,1	0,05	300	15,12
52991 / 54155	FS21217 / S13S1217	17	22,9	23,8	15	37,9	0,06	300	20,75
52992 / 54156	FS21218 / S13S1218	18	23,3	25,8	14,8	38	0,08	300	24,75
52993 / 54157	FS21219 / S13S1219	19	23,3	25,8	15,4	38,3	0,06	300	19,55
52994 / 54158	FS21220 / S13S1220	20	26,1	27,8	16,2	38	0,08	300	16,95
52995 / 54159	FS21221 / S13S1221	21	26,1	29,8	19,9	38,1	0,08	300	24,75
52996 / 54160	FS21222 / S13S1222	22	26	29,8	15,7	37,9	0,09	200	18,43
54161	S13S1223	23	-	-	-	-	0,1	200	23,34
52997 / 54162	FS21224 / S13S1224	24	28,1	31,9	17,3	38,2	0,1	200	21,27
53998 / 54163	FS21227 / S13S1227	27	-	35,8	18,2	42,2	0,15	100	15,34
54164	S13S1228	28	-	35,8	-	-	0,1	40	7,76
52999 / 54165	FS21230 / S13S1230	30	34,1	39,9	22	43,2	0,19	100	19,76
53001 / 54166	FS21232 / S13S1232	32	36	41,7	22,3	44,1	0,21	100	21,67
52999	FS21230	30	34,1	39,9	22,0	43,2	0,19	100	19,76

*Данные уточняются

Головки торцевые глубокие 12-гранные 1/2"DR

CrV 1/2" 12

DIN ГОСТ

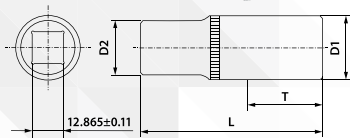
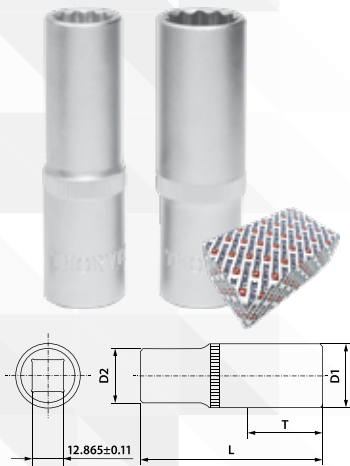

Код	Арт.	Размер, мм	D2, мм	D1, мм	T, мм	L, мм	кг	шт.	кг
54167	S13S2208	8	-	-	-	-	0,09	100	10,68
54168	S13S2209	9	-	-	-	-	0,09	100	10,5
54169	S13S2210	10	-	-	-	-	0,09	100	10,09
54170	S13S2211	11	-	-	-	-	0,09	100	10,31
54171	S13S2212	12	-	-	-	-	0,011	100	11,1
54172	S13S2213	13	-	-	-	-	0,011	100	11,84
53002 / 54173	FS31214 / S13S2214	14	20,9	21,7	36,1	77,3	0,11	200	23,31
53003 / 54174	FS31215 / S13S2215	15	20,9	21,8	32,1	76,9	0,11	200	22,85
54175	S13S2216	16	-	-	-	-	0,09	100	10,4
53004 / 54176	FS31217 / S13S2217	17	22,2	23,8	31,8	77,3	0,12	200	25,65
54177	S13S2218	18	-	-	-	-	0,14	100	15
54178 / 53005	FS31219 / S13S2219	19	24	25,9	36,2	77,1	0,14	160	23,28
54179	S13S2220	20	-	-	-	-	0,15	100	16,9
54180	S13S2221	21	-	-	-	-	0,15	100	16
53006 / 54181	FS31222 / S13S2222	22	26	29,8	33,3	76,9	0,18	120	22,79
54182	S13S2224	24	-	-	-	-	0,2	100	22,11
54183	S13S2227	27	-	-	-	-	0,262	25	7,55
54184	S13S2230	30	-	-	-	-	0,32	20	7,4
54185	S13S2232	32	-	-	-	-	0,346	20	7,92

*Данные уточняются

Головки торцевые MultiProf 1/2"DR

CrV 1/2" MP

DIN ГОСТ

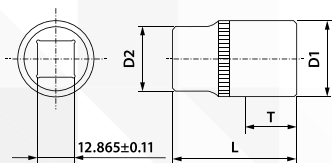

Код	Арт.	Размер, мм	D2, мм	D1, мм	T, мм	L, мм	кг	шт.	кг
52941	MP01210	10	21,8	15,5	14,2	38,2	0,05	300	15,37
52942	MP01211	11	21,8	16,5	14,4	38,0	0,05	300	15,54
52943	MP01212	12	21,9	17,9	14,9	38,1	0,05	300	15,41
52944	MP01213	13	21,9	19,1	14,3	38,0	0,05	300	15,79
52945	MP01214	14	21,9	20,3	14,2	37,9	0,05	300	16,34
52946	MP01215	15	20,7	21,8	15,8	37,9	0,05	300	15,55
52947	MP01216	16	21,0	23,8	14,2	38,1	0,06	324	20,23
52948	MP01217	17	21,9	23,7	13,7	39,9	0,06	324	20
52949	MP01218	18	22,9	25,8	14,1	38,0	0,07	300	22,72
52950	MP01219	19	23,0	25,9	16,9	38,0	0,06	300	18,61
52951	MP01220	20	26,0	27,8	18,5	38,1	0,08	196	16,21
52952	MP01221	21	26,1	29,9	18,1	38,0	0,09	200	18,94
52953	MP01222	22	26,1	29,8	18,1	38,5	0,08	200	17,42
52954	MP01224	24	26,0	27,8	18,5	38,1	0,10	200	20,15
52955	MP01227	27	31,1	36,0	19,9	42,2	0,14	100	14,79
52956	MP01230	30	34,0	39,8	20,7	43,7	0,18	100	18,75
52957	MP01232	32	36,1	41,8	20,6	43,8	0,20	100	20,61

INFO

THORVIK® «MULTIPROF»

Революционная система слесарно-монтажного инструмента THORVIK® «MultiProf» в состоянии избавить пользователя от необходимости приобретения большого количества инструментов. Один номинальный размер головки THORVIK® «MultiProf» подходит для восьми различных профилей и применяется для гаек и головок болтов 6-и и 12-гранных метрических размеров, 6-и и 12-гранных дюймовых размеров, внешний TORX®, SPLINE®, головок крепежа четырех- и трехгранных. Система THORVIK® «MultiProf» также способна справиться с поврежденным (скругленным до 30%) крепежом. Пятно контакта с крепежом распределено по большей площади в отличие от стандартного профиля, имеющего точечные пятна контакта. Система слесарно-монтажного инструмента THORVIK® «MultiProf» имеет широкую область применения: рекомендована к эксплуатации в условиях промышленных предприятий с высокой степенью интенсивности использования ручного инструмента, организаций технического обслуживания авиационной, автотранспортной, сельскохозяйственной, бытовой техники и т.п.

Головки торцевые глубокие MultiProf 1/2"DR

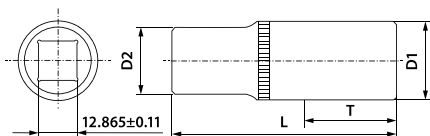

CrV 1/2" DIN ГОСТ MP

Код	Арт.	Размер, мм	D2, мм	D1, мм	T, мм	L, мм	кг	шт.	кг
52958	MP11214	14	21,7	20,4	30,9	78,2	0,11	200	22,64
52959	MP11215	15	21,1	21,9	31,9	77,3	0,11	200	22,32
52960	MP11217	17	22,1	23,9	31,9	77,1	0,12	200	24,47
52961	MP11219	19	23,9	27,8	35,6	77,1	0,14	160	23,43
52962	MP11222	22	26,2	29,8	28,3	77,2	0,18	120	22,6

Головки торцевые внешний TORX® 1/2"DR



CrV 1/2" DIN ГОСТ

Код	Арт.	Размер, мм	кг	шт.	кг
54186	S13S1310	E10	0,05	200	11,7
54187	S13S1311	E11	0,1	200	21,76
54188	S13S1312	E12	0,05	200	11,96
54189	S13S1314	E14	0,05	200	11,8
54190	S13S1316	E16	0,05	200	12,2
54191	S13S1318	E18	0,06	200	14,74
54192	S13S1320	E20	0,07	200	15,56
54193	S13S1322	E22	0,08	200	17,94
54194	S13S1324	E24	0,09	200	20,8

Головки торцевые глубокие внешний TORX® 1/2"DR



CrV 1/2" DIN ГОСТ

Код	Арт.	Размер, мм	кг	шт.	кг
54195	S13S2308	E8	-	-	-
54196	S13S2310	E10	-	-	-
54197	S13S2311	E11	-	-	-
54198	S13S2312	E12	-	-	-
54199	S13S2314	E14	-	-	-
54200	S13S2316	E16	-	-	-
54201	S13S2318	E18	-	-	-
54202	S13S2320	E20	-	-	-
54203	S13S2322	E22	-	-	-
54204	S13S2324	E24	-	-	-

*Данные уточняются

ГОЛОВКИ ТОРЦЕВЫЕ 3/8"DR

Головки тоцевые 3/8"DR



NEW



CrV 3/8" 6 ГОСТ DIN

Код	Арт.	Раз- мер, мм	D2, мм	D1, мм	T, мм	L, мм	кг	шт.	кг
54232	S12S1106	6	-	-	-	-	0,022	300	7,81
54233	S12S1107	7	-	-	-	-	0,023	300	7,96
54234	S12S1108	8	-	-	-	-	0,023	300	7,96
54235	S12S1109	9	-	-	-	-	0,023	300	8,17
54236	S12S1110	10	-	-	-	-	0,025	300	8,5
54237	S12S1111	11	-	-	-	-	0,024	300	8,38
54238	S12S1112	12	-	-	-	-	0,029	300	9,7
54239	S12S1113	13	-	-	-	-	0,03	300	10,18
54240	S12S1114	14	-	-	-	-	0,03	300	11,59
54241	S12S1115	15	-	-	-	-	0,03	200	8,72
54242	S12S1116	16	-	-	-	-	0,03	200	8,16
54243	S12S1117	17	-	-	-	-	0,04	200	9,9
54244	S12S1118	18	-	-	-	-	0,05	200	12
54245	S12S1119	19	-	-	-	-	0,05	200	11,84
54246	S12S1120	20	-	-	-	-	0,06	200	13,6
54247	S12S1121	21	-	-	-	-	0,06	200	13,96
54248	S12S1122	22	-	-	-	-	0,07	200	15,7
54249	S12S1123	23	-	-	-	-	0,08	200	18,3
54250	S12S1124	24	-	-	-	-	0,08	200	18,92

*Данные уточняются

Головки торцевые глубокие 3/8"DR



NEW



CrV 3/8" 6 ГОСТ DIN

Код	Арт.	Раз- мер, мм	D2, мм	D1, мм	T, мм	L, мм	кг	шт.	кг
54251	S12S2108	8	-	-	-	-	0,5	150	8,695
54252	S12S2109	9	-	-	-	-	0,05	150	9,1
54253	S12S2110	10	-	-	-	-	0,05	150	9,145
54254	S12S2111	11	-	-	-	-	0,05	150	9,37
54255	S12S2112	12	-	-	-	-	0,06	150	11,14
54256	S12S2113	13	-	-	-	-	0,07	150	11,8
54257	S12S2114	14	-	-	-	-	0,07	150	12,55
54258	S12S2115	15	-	-	-	-	0,09	100	10,63
54259	S12S2116	16	-	-	-	-	0,08	100	9,6
54260	S12S2117	17	-	-	-	-	0,1	100	11,46
54261	S12S2118	18	-	-	-	-	0,13	100	14
54262	S12S2119	19	-	-	-	-	0,12	100	13,4
54263	S12S2120	20	-	-	-	-	0,14	100	15,85
54264	S12S2121	21	-	-	-	-	0,13	100	14
54265	S12S2122	22	-	-	-	-	0,16	100	17,7
54266	S12S2124	24	-	-	-	-	0,18	100	19,5

*Данные уточняются

Головки торцевые 12-гранные 3/8"DR

CrV 3/8" 12 ГОСТ DIN

Код	Арт.	Раз-мер, ММ	D2, ММ	D1, ММ	T, ММ	L, ММ	КГ	ШТ.	КГ
54267	S12S1206	6	-	-	-	-	0,022	300	7,9
54268	S12S1207	7	-	-	-	-	0,022	300	7,72
54269	S12S1208	8	-	-	-	-	0,022	300	7,9
54270	S12S1209	9	-	-	-	-	0,022	300	7,9
54271	S12S1210	10	-	-	-	-	0,024	300	8,2
54272	S12S1211	11	-	-	-	-	0,024	300	8,41
54273	S12S1212	12	-	-	-	-	0,028	300	9,55
54274	S12S1213	13	-	-	-	-	0,03	300	10
54275	S12S1214	14	-	-	-	-	0,03	300	11,17
54276	S12S1215	15	-	-	-	-	0,03	200	8,56
54277	S12S1216	16	-	-	-	-	0,03	200	8,4
54278	S12S1217	17	-	-	-	-	0,04	200	9,74
54279	S12S1218	18	-	-	-	-	0,05	200	11,28
54280	S12S1219	19	-	-	-	-	0,05	200	11,6
54281	S12S1220	20	-	-	-	-	0,06	200	13,3
54282	S12S1221	21	-	-	-	-	0,06	200	13,4
54283	S12S1222	22	-	-	-	-	0,07	200	14,6
54284	S12S1223	23	-	-	-	-	0,08	200	18,3
54285	S12S1224	24	-	-	-	-	0,08	200	17,56

*Данные уточняются

Головки торцевые 12-гранные глубокие 3/8"DR

CrV 3/8" 12 ГОСТ DIN

Код	Арт.	Раз-мер, ММ	D2, ММ	D1, ММ	T, ММ	L, ММ	КГ	ШТ.	КГ
54286	S12S2210	6	-	-	-	-	0,058	150	9,46
54287	S12S2212	7	-	-	-	-	0,062	150	10,315
54288	S12S2213	8	-	-	-	-	0,072	150	11,5
54289	S12S2214	9	-	-	-	-	0,074	150	11,095
54290	S12S2215	10	-	-	-	-	0,09	100	10
54291	S12S2216	11	-	-	-	-	0,084	100	9,21
54292	S12S2217	12	-	-	-	-	0,104	100	11,3
54293	S12S2218	13	-	-	-	-	0,122	100	13,15
54294	S12S2219	14	-	-	-	-	0,124	100	13,2
54295	S12S2220	15	-	-	-	-	0,146	100	15,6
54296	S12S2221	16	-	-	-	-	0,142	100	15,27
54297	S12S2222	17	-	-	-	-	0,164	100	17,3
54298	S12S2224	18	-	-	-	-	0,182	100	18,98

*Данные уточняются

Головки торцевые внешний TORX® 3/8"DR

CrV 3/8" DIN ГОСТ



Код	Арт.	Раз-мер, ММ	D2, ММ	D1, ММ	T, ММ	L, ММ	КГ	ШТ.	КГ
54299	S12S1304	E4	-	-	-	-	0,02	300	8,86
54300	S12S1305	E5	-	-	-	-	0,02	300	8,5
54301	S12S1306	E6	-	-	-	-	0,02	300	8,77
54302	S12S1307	E7	-	-	-	-	0,02	300	8,2
54303	S12S1308	E8	-	-	-	-	0,02	300	8,8
54304	S12S1310	E10	-	-	-	-	0,02	300	8,8
54305	S12S1311	E11	-	-	-	-	0,02	300	8,71
54306	S12S1312	E12	-	-	-	-	0,02	300	7,6
54307	S12S1314	E14	-	-	-	-	0,03	300	10,27
54308	S12S1316	E16	-	-	-	-	0,03	200	8,76
54309	S12S1318	E18	-	-	-	-	0,04	200	10,5
54310	S12S1320	E20	-	-	-	-	0,06	200	13,16

*Данные уточняются

Головки торцевые глубокие внешний TORX® 3/8"DR

CrV 3/8" DIN ГОСТ



ТОВАР
В ПРОИЗВОДСТВЕ!



Код	Арт.	Раз-мер, ММ	D2, ММ	D1, ММ	T, ММ	L, ММ	КГ	ШТ.	КГ
54311	S12S2308	E8	-	-	-	-	-	-	-
54312	S12S2310	E10	-	-	-	-	-	-	-
54313	S12S2311	E11	-	-	-	-	-	-	-
54314	S12S2312	E12	-	-	-	-	-	-	-
54315	S12S2314	E14	-	-	-	-	-	-	-
54316	S12S2316	E16	-	-	-	-	-	-	-
54317	S12S2318	E18	-	-	-	-	-	-	-
54318	S12S2320	E20	-	-	-	-	-	-	-

*Данные уточняются

Головки торцевые свечные

CrV 3/8" 1/2" DIN ГОСТ

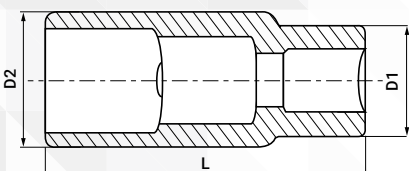
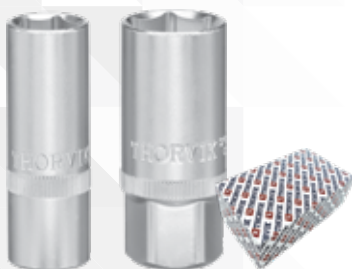

Код	Арт.	Раз-мер, ММ	DR	D2, ММ	D1, ММ	L, ММ	КГ	ШТ.	КГ
54334	S2S3116	16	3/8	-	-	-	0,095	100	10,59
54335	S2S3121	21	3/8	-	-	-	0,13	100	14,6
52119 / 54229	SPS1216 / S3S3116	16	1/2	21.8	21.8	65	0,095	240	23,3
52120 / 54230	SPS1221 / S3S3121	21	1/2	23.6	27.7	65	0,14	160	23,6

*Данные уточняются

ГОЛОВКИ ТОРЦЕВЫЕ 1"DR

Головки тоцевые 6-гр. для ручного гайковерта 1"DR

CrV 1" 6 DIN

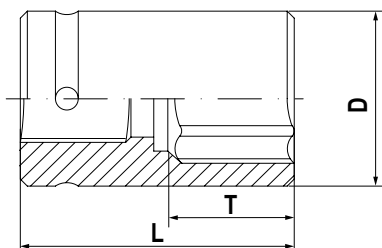

Код	Арт.	Размер, мм	D, мм	T, мм	L, мм	кг	шт.	кг
52755	LSWS00124	24	40	25	78	0,5544	50	27,72
52756	LSWS00127	27	44	27	78	0,592	50	29,6
52757	LSWS00130	30	47	30	78	0,6104	50	30,52
52758	LSWS00132	32	48,5	30	78	0,6324	50	31,62
52759	LSWS00133	33	49	30	78	0,648	50	32,4
52760	LSWS00134	34	50	32	78	0,6988	50	34,94
52761	LSWS00136	36	52	32	78	0,7112	50	35,56
52762	LSWS00138	38	55	45	78	0,8128	50	40,64
52763	LSWS00141	41	58	45	78	0,8736	50	43,68
52764	LSWS00146	46	68	45	80	1,1138	32	35,64
52765	LSWS00150	50	72	45	80	1,175	32	37,6
52766	LSWS00152	52	75	45	80	1,3781	32	44,1
52767	LSWS00155	55	78	45	80	1,3238	32	42,36
52768	LSWS00160	60	84	45	80	1,4344	18	25,82
52769	LSWS00165	65	89	48	90	1,9356	18	34,84
52770	LSWS00170	70	94	48	90	2,2889	18	41,2
52771	LSWS00175	75	104	48	90	2,0533	18	36,96

Головки тоцевые 4-гр. для ручного гайковерта 1"DR



CrV 1" 4 DIN

Код	Артикул	Размер, мм
52892	LSWS00117	17
52893	LSWS00119	19
52772	LSWS00121	21
52773	LSWS00122	22

Набор головок торцевых для ручного гайковерта

11 пр.



CrV 1" 21-50 мм

Код	Артикул
52774	LSWS11S

Состав (11 предметов):
 Головки торцевые 4-гр. для ручного гайковерта, 2 шт.: 21, 22 мм;
 Головки торцевые 6-гр. для ручного гайковерта, 9 шт.:
 27, 30, 32, 33, 36, 38, 41, 46, 50 мм;
 Пластиковый кейс.

ГОЛОВКИ ТОРЦЕВЫЕ УДАРНЫЕ 1/2"DR

Головки тоцевые ударные глубокие 1/2"DR

CrMo 1/2" 6 DIN

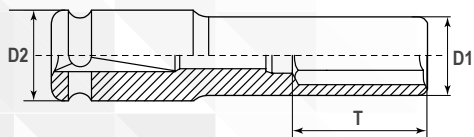

Код	Арт.	Размер, мм	D2, мм	D1, мм	T, мм	L, мм	кг	шт.	кг
53431	IS11208	8	24	15	22	78	0,108	100	11,69
53432	IS11209	9	24	16	26	78	0,110	100	11,556
53433	IS11210	10	24	17,5	26	78	0,126	100	13,032
53434	IS11211	11	24	18,5	26	78	0,124	100	12,862
53435	IS11212	12	24	20	26	78	0,140	100	14,418
53436	IS11213	13	24	21	26	78	0,146	100	15,1
53437	IS11214	14	24	22	30	78	0,152	100	15,634
53438	IS11215	15	24	23	30	78	0,154	100	15,845
53439	IS11216	16	24	24	30	78	0,156	100	15,608
53440	IS11217	17	26	26	30	78	0,184	100	18,852
53446	IS11218	18	28	28	30	78	0,220	100	22,488
53447	IS11219	19	30	30	36	78	0,264	100	27,048
53448	IS11220	20	30	30	36	78	0,254	100	26,048
53449	IS11221	21	32	32	36	78	0,294	100	30,042
53450	IS11222	22	32	32	36	78	0,282	50	14,61
53451	IS11223	23	32	32	36	78	0,266	50	13,84
53452	IS11224	24	32	34	36	78	0,298	50	15,442
53453	IS11225	25	32	36	38	78	0,306	50	15,904
53454	IS11226	26	32	38	38	78	0,354	50	18,258
53455	IS11227	27	32	39	38	78	0,370	50	18,994
53456	IS11228	28	32	40	38	78	0,366	50	19,596
53457	IS11229	29	32	41	38	78	0,388	50	20,148
53458	IS11230	30	32	42	38	78	0,406	50	20,625
53459	IS11232	32	32	44	40	78	0,424	25	11
53460	IS11234	34	34	46	40	78	0,474	25	12,096
53461	IS11236	36	34	49	40	78	0,480	25	12,71
53462	IS11238	38	38	53	40	78	0,610	25	15,665

Набор головок торцевых ударных глубоких

10 пр.



CrMo 1/2"

Код	Артикул	кг	шт.	кг
53463	ISS11210	2,33	10	23,736
Состав: 10, 12, 13, 14, 17, 18, 19, 21, 22, 24 мм, пластиковый кейс				

Головки тоцевые ударные 1/2"DR

CrMO 1/2" 6 DIN

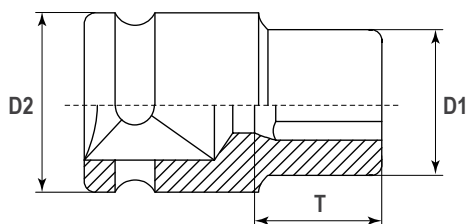

Код	Арт.	Размер, мм	D2, мм	D1, мм	T, мм	L, мм	кг	шт.	кг
53403	IS01208	8	24	14	9	38	0,070	200	14,584
53404	IS01209	9	24	16	12	38	0,062	200	12,724
53405	IS01210	10	25	16	12	38	0,068	200	14,046
53406	IS01211	11	25	18	12	38	0,070	200	14,5
53407	IS01212	12	25	19	12	38	0,070	200	14,552
53408	IS01213	13	25	20	12	38	0,070	200	14,648
53409	IS01214	14	25	22	12	38	0,076	200	15,554
53410	IS01215	15	25	24	12	38	0,082	200	16,65
53411	IS01216	16	25	25	12	38	0,080	200	16,554
53412	IS01217	17	26	26	13	38	0,090	200	18,26
53413	IS01218	18	28	28	13	38	0,108	200	22,138
53414	IS01219	19	30	30	13	38	0,124	200	25,478
53415	IS01220	20	30	30	13	38	0,118	200	24,256
53417	IS01221	21	32	32	16	38	0,138	200	28,364
53418	IS01222	22	32	32	18	38	0,132	100	13,598
53419	IS01223	23	30	34	18	38	0,138	100	14,733
53420	IS01224	24	30	35	20	42	0,166	100	16,79
53421	IS01225	25	30	36	20	42	0,152	100	16,012
53422	IS01226	26	32	36	22	42	0,188	100	19,518
53423	IS01227	27	32	38	22	42	0,182	100	18,845
53424	IS01228	28	32	40	22	42	0,188	100	19,842
53425	IS01229	29	32	41	22	42	0,200	100	20,545
53426	IS01230	30	32	41	22	42	0,198	100	20,6
53427	IS01232	32	32	44	25	45	0,228	50	11,864
53428	IS01234	34	34	46	26	50	0,306	50	15,512
53429	IS01236	36	34	49	28	50	0,326	50	16,632

Набор головок торцевых ударных

10 пр.



CrMO 1/2"

Код	Артикул	кг	шт.	кг
53430	ISS01210	1,360	10	14,036

Состав: 10, 12, 13, 14, 17, 18, 19, 21, 22, 24 мм, пластиковый кейс

Приводы, воротки, трещотки

Вспомогательный инструмент, который применяется для передачи крутящего момента на торцевую головку, является частью сборного слесарно-монтажного инструмента. Ассортиментная линейка приводов THORVIK® представлена разнообразными по области применения, конструкции и технологии исполнения изделиями, включает в себя различные воротки, удлинители, трещоточные рукоятки и адаптеры. Инструменты этой группы удовлетворят потребности пользователя, как по удобству применения, так и по характеристикам, отвечающим за прочность и надежность изделий.



CrV Хромованадиевая сталь

1/4" Размер привода 1/4" (в дюймах)

1/2" Размер привода 1/2" (в дюймах)

3/8" Размер привода 3/8" (в дюймах)



Масса одного изделия.



Количество штук в упаковке / транспортировочной коробке.



Масса упаковки (брутто) / транспортировочной коробки (брутто).

ВОРОТКИ

Воротки шарнирные «гибкая рукоятка»

CrV **1/4"** **3/8"** **1/2"**

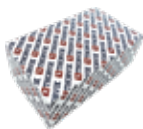

Код	Арт.	DR	L, ММ	КГ	ШТ.	КГ
54081	S1H1	1/4	-	-	200	-
54319	S2H125	3/8	250	-	60	-
52125 / 54206	FH12380 / S3H138	1/2	380	0,62	10/40	6,275/25,5
54205	S3H125	1/2	250	-	40	-
54207	S3H145	1/2	450	-	-	-
54208	S3H160	1/2	600	-	-	-



К данному изделию доступны запасные части и ремонтные комплекты:

Ремонтный комплект для воротка шарнирного S1H1, 1/4"DR

Код 54342; Артикул S1H1RK

Ремонтный комплект для воротка шарнирного S2H1, 3/8"DR

Код 54343; Артикул S2H1RK

Ремонтный комплект для воротка шарнирного S3H1, 1/2"DR, 250/380/450 мм

Код 54340; Артикул S3H1RK1

Ремонтный комплект для воротка шарнирного S3H1, 1/2"DR, 600 мм

Код 54341; Артикул S3H1RK2

*Данные уточняются

Воротки Т-образные

CrV **1/4"** **3/8"** **1/2"**

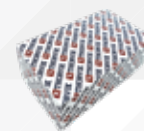

Код	Арт.	DR	L, ММ	КГ	ШТ.	КГ
52085 / 54082	TH14011 / S1H3	1/4	110	0,045	100/400	4,57/18,7
54320	S2H316	3/8	-	0,069	40	3,76
52121 / 54209	TH12250 / S3H325	1/2	250	0,355	10/50	3,62/18,5
54210	S3H325	1/2	300	0,33	40	14,20

*Данные уточняются

Воротки Г-образные



CrV **3/8"** **1/2"**

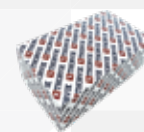

Код	Арт.	DR	L, ММ	КГ	ШТ.	КГ
54330	S2H4250	3/8	250	-	60	-
54222	S3H425	1/2	250	0,035	40	18,20

*Данные уточняются

Рукоятка отверточная

CrV **1/4"**

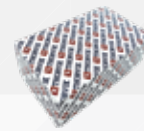

Код	Арт.	DR	L, ММ	КГ	ШТ.	КГ
52088 / 54083	SH14150 / S1H21	1/4	150	0,085	50/200	4,4/18,2

Рукоятка отверточная с двухкомпонентной ручкой



CrV 1/4"

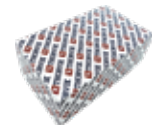

Код	Арт.	DR	L, мм	кг	шт.	кг
54084	S1H22	1/4	-	0,06	100	7,50

*Данные уточняются

РУКОЯТКИ ТРЕЩОТЧНЫЕ

Рукоятки трещоточные

CrV 1/4" 3/8" 1/2"

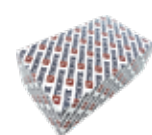

Код	Арт.	DR	L, мм	кг	шт.	кг
53644 / 54085	RH01472 / S1R172	1/4	150	0,13	10/100	14,42
52082	RH01445	1/4	150	0,135	10/100	1,405/14
54321	S2R172	3/8	210	0,322	40	13,50
53645 / 54211	RH01272 / S3R172	1/2	250	0,492	20	21,50
52126	RH01245	1/2	250	0,5	10/40	5,095/21,5



К данному изделию доступны запасные части и ремонтные комплекты:

Ремонтный комплект для трещоточной рукоятки S1R, 1/4"DR, 72 зубца
Код 54339; Артикул S1R72RK

Ремонтный комплект для трещоточной рукоятки S2R, 3/8"DR, 72 зубца
Код 54338; Артикул S2R72RK

Ремонтный комплект для трещоточной рукоятки S3R, 1/2"DR, 72 зубца
Код 54337; Артикул S3R72RK

Рукоятки трещоточные с металлической ручкой



CrV 1/4" 3/8" 1/2"

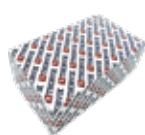

Код	Арт.	DR	L, мм	кг	шт.	кг
54086	S1R372	1/4	140	0,152	100	15,74
54322	S2R372	3/8	200	0,35	30	10,84
54212	S3R372	1/2	250	0,602	20	12,54



К данному изделию доступны запасные части и ремонтные комплекты:

Ремонтный комплект для трещоточной рукоятки S1R, 1/4"DR, 72 зубца
Код 54339; Артикул S1R72RK

Ремонтный комплект для трещоточной рукоятки S2R, 3/8"DR, 72 зубца
Код 54338; Артикул S2R72RK

Ремонтный комплект для трещоточной рукоятки S3R, 1/2"DR, 72 зубца
Код 54337; Артикул S3R72RK

Рукоятки трещоточные изогнутой формы

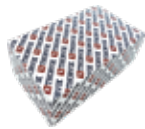

CrV 1/4" 3/8" 1/2"

Код	Арт.	DR	L, ММ	КГ	ШТ.	КГ
54087	S1R272	1/4	150	0,132	40	4,25
54323	S2R272	3/8	215	0,127	30	8,76
54213	S3R272	1/2	250	0,516	20	10,76



К данному изделию доступны запасные части и ремонтные комплекты:

Ремонтный комплект для трещоточной рукоятки S1R, 1/4"DR, 72 зубца
Код 54339; Артикул S1R72RK

Ремонтный комплект для трещоточной рукоятки S2R, 3/8"DR, 72 зубца
Код 54338; Артикул S2R72RK

Ремонтный комплект для трещоточной рукоятки S3R, 1/2"DR, 72 зубца
Код 54337; Артикул S3R72RK

Рукоятки трещоточные с шарниром

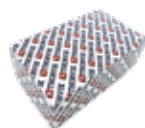

CrV 1/4" 3/8" 1/2"

Код	Арт.	DR	L, ММ	КГ	ШТ.	КГ
54088	S1R472	1/4	180	0,174	50	9,36
53374 / 54324	FRH3872 / S2R472	3/8	240	0,38	30	11,94
54214	S3R472	1/2	-	-	20	-

*Данные уточняются



К данному изделию доступны запасные части и ремонтные комплекты:

Ремонтный комплект для трещоточной рукоятки S1R, 1/4"DR, 72 зубца
Код 54339; Артикул S1R72RK

Ремонтный комплект для трещоточной рукоятки S2R, 3/8"DR, 72 зубца
Код 54338; Артикул S2R72RK

Ремонтный комплект для трещоточной рукоятки S3R, 1/2"DR, 72 зубца
Код 54337; Артикул S3R72RK

Рукоятки трещоточные телескопические

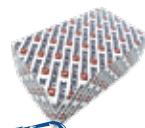

CrV 1/4" 3/8" 1/2"

Код	Арт.	DR	L, ММ	КГ	ШТ.	КГ
54089	S1R572	1/4	-	-	50	-
54325	S2R572	3/8	-	-	30	-
54215	S3R572	1/2	-	-	20	-

*Данные уточняются



К данному изделию доступны запасные части и ремонтные комплекты:

Ремонтный комплект для трещоточной рукоятки S1R, 1/4"DR, 72 зубца
Код 54339; Артикул S1R72RK

Ремонтный комплект для трещоточной рукоятки S2R, 3/8"DR, 72 зубца
Код 54338; Артикул S2R72RK

Ремонтный комплект для трещоточной рукоятки S3R, 1/2"DR, 72 зубца
Код 54337; Артикул S3R72RK

УДЛИНИТЕЛИ

Удлинитель

CrV 1/4" 3/8" 1/2"

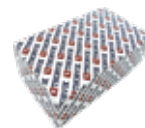

Код	Арт.	DR	L, мм	КГ	ШТ.	КГ
52083 / 54090	EB14050 / S11E1050	1/4	50	-	200	4,82
54091	S11E1075	1/4	75	0,03	200	7,68
52084/54092	EB14100/S11E1100	1/4	100	0,04	200	9,80
54093	S11E1150	1/4	150	0,06	200	13,80
54326	S12E1075	3/8	75	0,06	200	14,6
54327	S12E1150	3/8	150	0,15	60	9,22
54328	S12E1200	3/8	200	0,18	60	11,92
54329	S12E1250	3/8	250	0,2	60	13,62
54216	S13E1075	1/2	75	0,1	100	12,78
52122 / 54217	EB12125 / S13E1125	1/2	125	0,2	50	9,7
52123 / 54218	EB12250 / S13E1250	1/2	250	0,39	25	9,75

Удлинитель с шаром

CrV 1/4" 1/2"

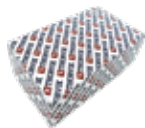

Код	Арт.	DR	L, мм	КГ	ШТ.	КГ
54099	S11E3050	1/4	50	-	200	-
54100	S11E3075	1/4	75	0,118	200	12,78
54101	S11E3100	1/4	100	-	200	-
54102	S11E3150	1/4	150	-	200	-
54219	S13E3075	1/2	75	0,1	100	12,78
54220	S13E3125	1/2	125	0,1	50	10,7
54221	S13E3250	1/2	250	0,3	25	10,75

*Данные уточняются

Удлинитель для ударного инструмента 1/2"DR, 125 мм



CrMO 1/2"

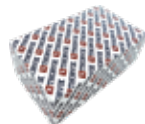

Код	Арт.	DR	L, мм	КГ	ШТ.	КГ
53464	IEB12125	1/2	125	0,230	50	12,164

Удлинитель гибкий

CrV 1/4"

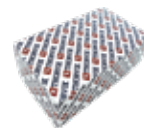

Код	Арт.	DR	L, мм	КГ	ШТ.	КГ
52087 / 54094	FEB1415 / S11E2150	1/4	150	0,06	50/400	3,04/24,8

ШАРНИРЫ КАРДАННЫЕ

Шарниры карданные



CrV 1/4" 3/8" 1/2"

Код	Арт.	DR	L, ММ	КГ	ШТ.	КГ
52086 / 54098	UJ14000 / S11J	1/4	35	0,025	100/500	2,5/12,8
54336	S12J	3/8	70	0,88	150	-
52124 / 54231	UJ12000 / S13J	1/2	70	0,155	30/120	4,725/19,2

*Данные уточняются

Шарнир карданный для ударного инструмента 1/2"DR



CrMo 1/2"

Код	Арт.	DR	L, ММ	КГ	ШТ.	КГ
53465	IUJ12000	1/2	65	0,164	50	8,654

Переходники

Переходник 1/4"(F) x 3/8"(M)



Код	Арт.	КГ	ШТ.	КГ
54096	S1A21	0,01	500	8,1

Переходник 3/8"(F) x 1/4"(M)



Код	Арт.	КГ	ШТ.	КГ
54097	S1A12	0,01	500	9,1

Переходник 1/2"(F) x 1/4"(M)

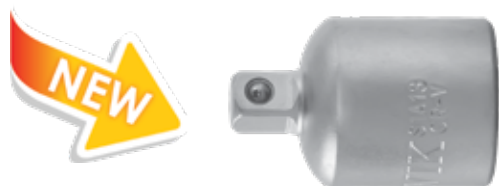

Код	Арт.	КГ	ШТ.	КГ
54227	S1A13	0,04	200	9,88

Переходник 1/2"(F) x 3/8"(M)



Код	Арт.	КГ	ШТ.	КГ
54226	S1A23	0,05	200	10,8

Переходники для бит

Переходник для бит 1/4"SDR x 1/4" HDR

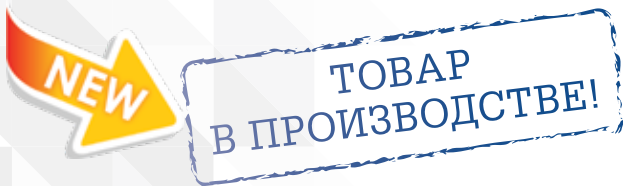

Код	Арт.	КГ	ШТ.	КГ
54095	S1A1H1	0,01	500	8

Переходник для бит 3/8"SDR x 5/16" HDR



Код	Арт.	КГ	ШТ.	КГ
54332	S1A2H8	0,03	300	12,31

Переходник для бит 3/8"SDR x 10 мм HDR



Код	Арт.	КГ	ШТ.	КГ
54333	S1A2H10	0,02	300	8,89

Переходник 3/8"(F) x 1/2"(M)



Код	Арт.	КГ	ШТ.	КГ
54228	S1A32	0,04	200	9,6

Переходник для бит 1/2"SDR x 5/16" HDR

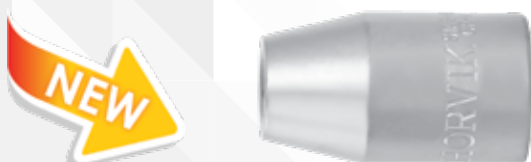

Код	Арт.	КГ	ШТ.	КГ
54224	S1A3H8	0,06	200	14,18

Переходник для бит 1/2"SDR x 10 мм HDR



Код	Арт.	КГ	ШТ.	КГ
54225	S1A3H10	0,049	200	10,8

Переходники 3-х сторонние

Переходник 3-х сторонний 3/8"DR



Код	Арт.	КГ	ШТ.	КГ
54331	S1AТ23	0,07	300	22

Переходник 3-х сторонний 1/2"(M) x 3/8"(F)



Код	Арт.	КГ	ШТ.	КГ
54223	S1AТ32	0,06	200	14,3

Наборы инструментов

Инструментальные наборы THORVIK® - это высокое качество изделий, входящих в состав наборов, удобные прочные кейсы для хранения, оптимальная комплектация, позволяющая удовлетворить потребность мастера при обслуживании техники и обеспечить всем необходимым рабочее место при производстве комплексных слесарно-монтажных или механосборочных работ.

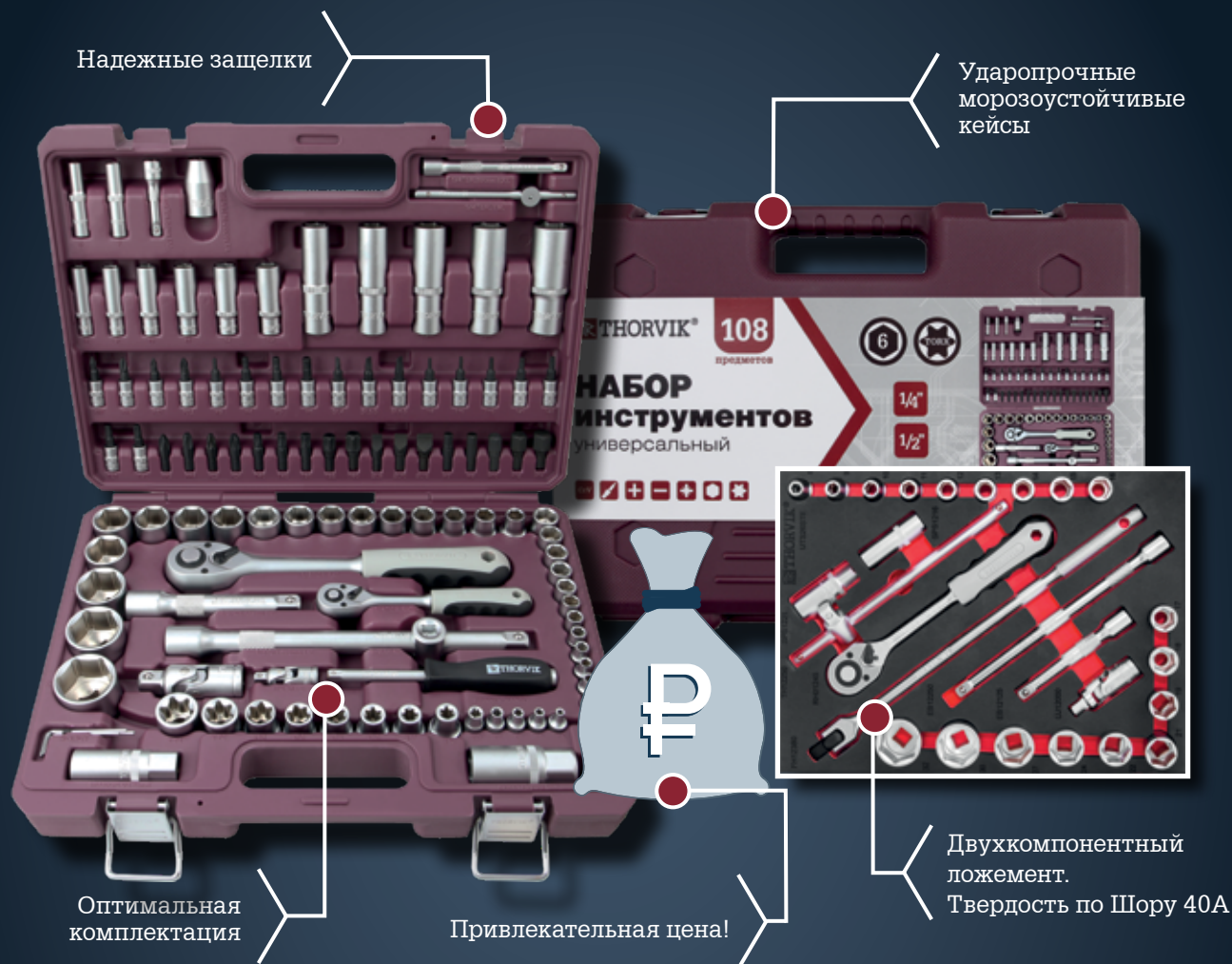
CrV

хромованадиевая сталь

1/4"

размер привода 1/4" (в дюймах)

3/8"

размер привода 3/8" (в дюймах)

1/2"

размер привода 1/2" (в дюймах)



свечные головки



торцевые головки с шестигранным профилем



торцевые головки с двенадцатигранным профилем



торцевые головки с MultiProf



TORX®



E-TORX®



HEX



PHILLIPS® (крест)



SL (штиц прямой)



POZIDRIV®



SPLINE



гаечный ключ



ключ разрезной



ключ разводной



пассатижи



клещи переставные



ударный инструмент

кг

Масса одного изделия.

шт.

 Количество штук в упаковке /
 транспортировочной коробке.

кг

 Масса упаковки (брутто) /
 транспортировочной коробки (брутто).

НАБОРЫ ИНСТРУМЕНТОВ В КЕЙСЕ

Набор инструментов 1/4"DR

38 пр.

CrV 1/4" 6

NEW 54001



Код	Артикул	КГ	ШТ.	КГ
52056 / 54001	UTS0038 / TS038	1,22	10	12,20
Состав (38 предметов):				
Головки торцевые 1/4"DR, 13 шт.		4, 4.5, 5, 5.5, 6, 7, 8, 9, 10, 11, 12, 13, 14 мм		
Головки торцевые глубокие 1/4"DR, 8 шт.		5, 6, 7, 8, 9, 10, 12, 13 мм		
Насадки с вставками 1/4"DR, 12 шт.		(PH) 1, 2, 3; (H) 3, 4, 5, 6, 7, 8 мм; (SL) 4, 5.5, 7 мм		
Удлинитель 1/4"DR		50 мм		
Трещоточная рукоятка 1/4"DR		150 мм, 48 зубцов		
Шарнир карданный 1/4"DR		35 мм		
Вороток т-образный 1/4"DR		110 мм		
Кейс пластиковый				

* Обновленная версия наборов с артикулом TS может отличаться от наборов серии UTS - габаритами, весовыми данными и внешним видом.

Набор инструментов 1/4" DR

57 пр.

CrV 1/4" 6

NEW 54003



Код	Артикул	КГ	ШТ.	КГ
52058 / 54003	UTS0057 / TS057	1,44	10 / 10	14,4 / 16
Состав (57 предметов):				
Головки торцевые 1/4"DR, 13 шт.		4, 4.5, 5, 5.5, 6, 7, 8, 9, 10, 11, 12, 13, 14 мм		
Головки торцевые глубокие 1/4"DR, 8 шт.		6, 7, 8, 9, 10, 11, 12, 13 мм		
Головки торцевые 1/4"DR внешний TORX®, 5 шт.		E4, E5, E6, E7, E8		
Трещоточная рукоятка 1/4"DR		150 мм, 48 зубцов		
Вороток т-образный 1/4"DR		110 мм		
Шарнир карданный 1/4"DR		35 мм		
Удлинитель 1/4"DR		75 мм		
Гибкий удлинитель 1/4"DR		150 мм		
Отверточная рукоятка 1/4"DR		150 мм		
Переходник для вставок-бит 1/4"DR x 1/4"HDR				
Вставки-биты 1/4"HDR l=25 мм, 24 шт.		(PH) 0, 1, 2, 3; (PZ) 0, 1, 2; (H) 3, 4, 5, 6, 7, 8 мм; (T) T8, T9, T10, T15, T20, T25, T27, T30; (SL) 4, 5.5, 7 мм		
Кейс пластиковый				

* Обновленная версия наборов с артикулом TS может отличаться от наборов серии UTS - габаритами, весовыми данными и внешним видом.

Набор инструментов универсальный 1/4", 1/2"DR

56 пр.

CrV 1/4" 1/2" 6

NEW 54002



Код	Артикул	КГ	ШТ.	КГ
52057 / 54002	UTS0056 / TS056	6	4 / 10	24 / 22,4
Состав (56 предметов):				
Головки торцевые 1/4"DR, 6 шт.		8, 9, 10, 11, 12, 13 мм		
Отверточная рукоятка 1/4"DR		150 мм		
Переходник для вставок-бит 1/4"DR x 1/4"HDR				
Вставки-биты 1/4"HDR l=25 мм, 14 шт.		(PH) 1, 2, 3; (SL) 3, 4, 5, 6 мм; (TORX®) T10, T15, T20, T25, T27, T30, T40		
Головки торцевые 1/2"DR, 10 шт.		10, 12, 13, 14, 15, 17, 19, 22, 24, 27 мм		
Головки свечные 1/2"DR, 2 шт.		16, 21 мм		
Трещоточная рукоятка 1/2"DR		250 мм, 48 зубцов		
Удлинитель 1/2"DR		125 мм		
Шарнир карданный 1/2"DR		70 мм		
Ключи шестигранные, 4 шт.		1.5, 2, 3, 4 мм		
Ключи комбинированные, 6 шт.		10, 12, 13, 14, 15, 17 мм		
Молоток		0,3 кг		
Пассатижи		180 мм		
Клещи переставные		250 мм		
Отвертки, 5 шт.		(PH) 2 x 38 мм, 2 x 100 мм; (PZ) 3 x 200 мм; (SL) 6 x 38 мм, 6 x 100 мм		
Кейс пластиковый				

* Обновленная версия наборов с артикулом TS может отличаться от наборов серии UTS - габаритами, весовыми данными и внешним видом.

Набор инструментов универсальный 1/4", 1/2"DR

72 пр.



NEW
54004



Код	Артикул	КГ	ШТ.	КГ
52059 / 54004	UTS0072 / TS072	7,7	3 / 3	23,1 / 22,9
Состав (72 предмета):				
Головки торцевые 1/4"DR, 10 шт.		4, 5, 6, 7, 8, 9, 10, 11, 12, 13 мм		
Головки торцевые глубокие 1/4"DR, 5 шт.		5, 6, 7, 8, 10 мм		
Трещоточная рукоятка 1/4"DR		150 мм, 48 зубцов		
Шарнир карданный 1/4"DR		35 мм		
Удлинитель 1/4"DR		75 мм		
Отверточная рукоятка		150 мм		
Переходник для вставок-бит 1/4"DR x 1/4"HDR				
Вставки-биты 1/4"HDR l=25 мм, 14 шт.		(PH) 1, 2, 3; (SL) 3, 4, 5, 6 мм; (TORX®) T10, T15, T20, T25, T27, T30, T40		
Головки торцевые 1/2"DR, 13 шт.		10, 11, 12, 13, 14, 15, 17, 19, 22, 24, 27, 30, 32 мм		
Головки свечные 1/2"DR, 2 шт.		16, 21 мм		
Трещоточная рукоятка 1/2"DR		250 мм, 48 зубцов		
Удлинитель 1/2"DR		125 мм		
Шарнир карданный 1/2"DR		70 мм		
Ключи торцевые шестигранные, 3 шт.		1,5, 2, 3, мм		
Ключи комбинированные, 8 шт.		10, 11, 12, 13, 14, 15, 17, 19 мм		
Молоток		0,3 кг		
Ручные тиски		250 мм		
Пассатижи		180 мм		
Клещи переставные		250 мм		
Отвертки, 5 шт.		(PH) 2 x 38 мм, 2 x 100 мм; (PZ) 3 x 200 мм; (SL) 6 x 38 мм, 6 x 100 мм		
Кейс пластиковый				

* Обновленная версия наборов с артикулом TS может отличаться от наборов серии UTS - габаритами, весовыми данными и внешним видом.

Набор инструментов универсальный 1/4", 1/2"DR

77 пр.



NEW
54005



Код	Артикул	КГ	ШТ.	КГ
52802 / 54005	UTS0077 / TS077	8	2 / 2	16,18 / 16,4
Состав (77 предметов):				
Головки торцевые 1/4"DR, 9 шт.		4, 5, 6, 7, 8, 9, 10, 11, 12 мм		
Головки торцевые глубокие 1/4"DR, 4 шт.		8, 10, 12, 13 мм		
Трещоточная рукоятка 1/4"DR		150 мм, 48 зубцов		
Шарнир карданный 1/4"DR		35 мм		
Удлинитель 1/4"DR		75 мм		
Гибкий удлинитель 1/4"DR		150 мм		
Отверточная рукоятка		150 мм		
Переходник для вставок-бит 1/4"DR x 1/4"HDR				
Вставки-биты 1/4"HDR l=25 мм, 18 шт.		(PH) 1, 2, 3; (H) 3, 4, 5, 6; (SL) 3, 4, 5, 6; (T) T10, T15, T20, T25, T27, T30, T40		
Головки торцевые 1/2"DR, 13 шт.		12, 13, 14, 15, 17, 18, 19, 21, 22, 24, 27, 30, 32 мм		
Головки свечные 1/2"DR, 2 шт.		16, 21 мм		
Трещоточная рукоятка 1/2"DR		250 мм, 48 зубцов		
Шарнир карданный 1/2"DR		70 мм		
Удлинитель 1/2"DR, 2 шт.		125, 250 мм		
Переходник трехсторонний 1/2"DR				
Ключи торцевые шестигранные, 3 шт.		1,5, 2, 3, мм		
Ключи комбинированные, 8 шт.		8, 10, 12, 13, 14, 15, 17, 19 мм		
Молоток		0,3 кг		
Пассатижи		180 мм		
Клещи переставные		250 мм		
Отвертки, 5 шт.		(PH) 1x75 мм, 2x100 мм, 3x150 мм; (SL) 4x100 мм, 6x150 мм		
Кейс пластиковый				

* Обновленная версия наборов с артикулом TS может отличаться от наборов серии UTS - габаритами, весовыми данными и внешним видом.

Набор инструментов универсальный 1/4", 1/2"DR с головками торцевыми 12-гранными

77 пр.



Код	Артикул	КГ	ШТ.	КГ
52803/54006	UTS0077/12 / TS077/12	8	02.фев	16,8 /16,4
Состав (77 предметов):				
Головки торцевые 12-гранные 1/4"DR, 9 шт.		4, 5, 6, 7, 8, 9, 10, 11, 12 мм		
Головки торцевые глубокие 12-гранные 1/4"DR, 4 шт.		8, 10, 12, 13 мм		
Трещоточная рукоятка 1/4"DR		150 мм, 48 зубцов		
Шарнир карданный 1/4"DR		35 мм		
Удлинитель 1/4"DR		75 мм		
Гибкий удлинитель 1/4"DR		150 мм		
Отверточная рукоятка		150 мм		
Переходник для вставок-бит 1/4"DR x 1/4"HDR				
Вставки-биты 1/4"HDR l=25 мм, 18 шт.		(PH) 1, 2, 3; (H) 3, 4, 5, 6; (SL) 3, 4, 5, 6; (T) T10, T15, T20, T25, T27, T30, T40		
Головки торцевые 12-гранные 1/2"DR, 13 шт.		12, 13, 14, 15, 17, 18, 19, 21, 22, 24, 27, 30, 32 мм		
Головки свечные 1/2"DR, 2 шт.		16, 21 мм		
Трещоточная рукоятка 1/2"DR		250 мм, 48 зубцов		
Шарнир карданный 1/2"DR		70 мм		
Удлинитель 1/2"DR, 2 шт.		125, 250 мм		
Переходник трехсторонний 1/2"DR				
Ключи торцевые шестигранные, 3 шт.		1,5, 2, 3 мм		
Ключи комбинированные, 8 шт.		8, 10, 12, 13, 14, 15, 17, 19 мм		
Молоток		0,3 кг		
Пассатижи		180 мм		
Клещи переставные		250 мм		
Отвертки, 5 шт.		(PH) 1x75 мм, 2x100 мм, 3x150 мм; (SL) 4x100 мм, 6x150 мм		
Кейс пластиковый				

* Обновленная версия наборов с артикулом TS может отличаться от наборов серии UTS - габаритами, весовыми данными и внешним видом.

Набор инструментов универсальный 1/4", 1/2"DR с головками торцевыми MultiProf

77 пр.



Код	Артикул	КГ	ШТ.	КГ
52804	UTS0077MP	8,00	2	16,80
Состав (77 предметов):				
Головки торцевые MultiProf 1/4"DR, 9 шт.		4, 5, 6, 7, 8, 9, 10, 11, 12 мм		
Головки торцевые глубокие MultiProf 1/4"DR, 4 шт.		8, 10, 12, 13 мм		
Трещоточная рукоятка 1/4"DR		150 мм, 48 зубцов		
Шарнир карданный 1/4"DR		35 мм		
Удлинитель 1/4"DR		75 мм		
Гибкий удлинитель 1/4"DR		150 мм		
Отверточная рукоятка		150 мм		
Переходник для вставок-бит 1/4"DR x 1/4"HDR				
Вставки-биты 1/4"HDR l=25 мм, 18 шт.		(PH) 1, 2, 3; (H) 3, 4, 5, 6; (SL) 3, 4, 5, 6; (T) T10, T15, T20, T25, T27, T30, T40		
Головки торцевые MultiProf 1/2"DR, 13 шт.		12, 13, 14, 15, 17, 18, 19, 21, 22, 24, 27, 30, 32 мм		
Головки свечные 1/2"DR, 2 шт.		16, 21 мм		
Трещоточная рукоятка 1/2"DR		250 мм, 48 зубцов		
Шарнир карданный 1/2"DR		70 мм		
Удлинитель 1/2"DR, 2 шт.		125, 250 мм		
Переходник трехсторонний 1/2"DR				
Ключи торцевые шестигранные, 3 шт.		1,5, 2, 3 мм		
Ключи комбинированные, 8 шт.		8, 10, 12, 13, 14, 15, 17, 19 мм		
Молоток		0,3 кг		
Пассатижи		180 мм		
Клещи переставные		250 мм		
Отвертки, 5 шт.		(PH) 1x75 мм, 2x100 мм, 3x150 мм; (SL) 4x100 мм, 6x150 мм		
Кейс пластиковый				

Набор инструментов универсальный 1/4", 1/2"DR

82 пр.



NEW
54007



Код	Артикул	кг	шт.	кг
52060 / 54007	UTS0082 / TS082	6	4 / 4	24 / 25,2
Состав (82 предмета):				
Головки торцевые 1/4"DR, 13 шт.		4, 4.5, 5, 5.5, 6, 7, 8, 9, 10, 11, 12, 13, 14 мм		
Трещоточная рукоятка 1/4"DR		150 мм, 48 зубцов		
Вороток т-образный 1/4"DR		110 мм		
Шарнир карданный 1/4"DR		35 мм		
Удлинители 1/4"DR, 2 шт.		50, 100 мм		
Гибкий удлинитель 1/4"DR		150 мм		
Отверточная рукоятка 1/4"DR		150 мм		
Переходник для механизированного инструмента		HDR 1/4" x SDR 1/4"		
Насадки со вставками-битами 1/4"DR l=25 мм, 17 шт.		(PH) 1, 2; (PZ) 1, 2; (H) 3, 4, 5, 6 мм; (SL) 4, 5.5, 7 мм; (T) T8, T10, T15, T20, T25, T30		
Головки торцевые 1/2"DR, 12 шт.		14, 15, 16, 17, 18, 19, 21, 22, 24, 27, 30, 32 мм		
Головки свечные 1/2"DR, 2 шт.		16, 21 мм		
Трещоточная рукоятка 1/2"DR		250 мм, 48 зубцов		
Удлинители 1/2"DR, 2 шт.		125, 250 мм		
Шарнир карданный 1/2"DR		70 мм		
Переходник трехсторонний 1/2"DR				
Переходник для вставок-бит 1/2"DR x 5/16"HDR				
Вставки-биты 5/16" HDR l=30 мм, 15 шт.		(PH) 3, 4; (PZ) 3, 4; (T) T40, T45, T50, T55; (SL) 8, 10, 12 мм; (H) 8, 10, 12, 14 мм		
Ключи комбинированные, 9 шт.		8, 10, 11, 12, 13, 14, 17, 19, 22 мм		
Кейс пластиковый				

* Обновленная версия наборов с артикулом TS может отличаться от наборов серии UTS - габаритами, весовыми данными и внешним видом.

Набор инструментов универсальный 1/4", 1/2"DR с головками торцевыми 12-гранными

82 пр.



NEW
54008



Код	Артикул	кг	шт.	кг
52805 / 54008	UTS0082/12 / TS082/12	5,68	04. апр	23,5 / 25,2
Состав (82 предмета):				
Головки торцевые 12-гранные 1/4"DR, 13 шт.		4, 4.5, 5, 5.5, 6, 7, 8, 9, 10, 11, 12, 13, 14 мм		
Трещоточная рукоятка 1/4"DR		150 мм, 48 зубцов		
Вороток т-образный 1/4"DR		110 мм		
Шарнир карданный 1/4"DR		35 мм		
Удлинители 1/4"DR, 2 шт.		50, 100 мм		
Гибкий удлинитель 1/4"DR		150 мм		
Отверточная рукоятка 1/4"DR		150 мм		
Переходник для механизированного инструмента		HDR 1/4" x SDR 1/4"		
Насадки со вставками-битами 1/4"DR l=25 мм, 17 шт.		(PH) 1, 2; (PZ) 1, 2; (H) 3, 4, 5, 6 мм; (SL) 4, 5.5, 7 мм; (T) T8, T10, T15, T20, T25, T30		
Головки торцевые 12-гранные 1/2"DR, 12 шт.		14, 15, 16, 17, 18, 19, 21, 22, 24, 27, 30, 32 мм		
Головки свечные 1/2"DR, 2 шт.		16, 21 мм		
Трещоточная рукоятка 1/2"DR		250 мм, 48 зубцов		
Удлинители 1/2"DR, 2 шт.		125, 250 мм		
Шарнир карданный 1/2"DR		70 мм		
Переходник трехсторонний 1/2"DR				
Переходник для вставок-бит 1/2"DR x 5/16"HDR				
Вставки-биты 5/16" HDR l=30 мм, 15 шт.		(PH) 3, 4; (PZ) 3, 4; (T) T40, T45, T50, T55; (SL) 8, 10, 12 мм; (H) 8, 10, 12, 14 мм		
Ключи комбинированные, 9 шт.		8, 10, 11, 12, 13, 14, 17, 19, 22 мм		
Кейс пластиковый				

* Обновленная версия наборов с артикулом TS может отличаться от наборов серии UTS - габаритами, весовыми данными и внешним видом.

Набор инструментов универсальный 1/4", 1/2"DR с головками торцевыми MultiProf

82 пр.



Код	Артикул	КГ	ШТ.	КГ
52806	UTS0082MP	5,63	4	23,30
Состав (82 предмета):				
Головки торцевые MultiProf 1/4"DR, 13 шт.	4, 4.5, 5, 5.5, 6, 7, 8, 9, 10, 11, 12, 13, 14 мм			
Трещоточная рукоятка 1/4"DR	150 мм, 48 зубцов			
Вороток т-образный 1/4"DR	110 мм			
Шарнир карданный 1/4"DR	35 мм			
Удлинитель 1/4"DR, 2 шт.	50, 100 мм			
Гибкий удлинитель 1/4"DR	150 мм			
Отверточная рукоятка 1/4"DR	150 мм			
Переходник для механизированного инструмента	HDR 1/4" x SDR 1/4"			
Насадки со вставками-битами 1/4"DR l=25 мм, 17 шт.	(PH) 1, 2; (PZ) 1, 2; (H) 3, 4, 5, 6 мм; (SL) 4, 5.5, 7 мм; (T) T8, T10, T15, T20, T25, T30			
Головки торцевые MultiProf 1/2"DR, 12 шт.	14, 15, 16, 17, 18, 19, 21, 22, 24, 27, 30, 32 мм			
Головки свечные 1/2"DR, 2 шт.	16, 21 мм			
Трещоточная рукоятка 1/2"DR	250 мм, 48 зубцов			
Удлинители 1/2"DR, 2 шт.	125, 250 мм			
Шарнир карданный 1/2"DR	70 мм			
Переходник трехсторонний 1/2"DR				
Переходник для вставок-бит 1/2"DR x 5/16"HDR				
Вставки-биты 5/16" HDR l=30 мм, 15 шт.	(PH) 3, 4; (PZ) 3, 4; (T) T40, T45, T50, T55; (SL) 8, 10, 12 мм; (H) 8, 10, 12, 14 мм			
Ключи комбинированные, 9 шт.	8, 10, 11, 12, 13, 14, 17, 19, 22 мм			
Кейс пластиковый				

Набор инструментов универсальный 1/4", 1/2"DR

94 пр.



NEW
54009



Код	Артикул	КГ	ШТ.	КГ
52061 / 54009	UTS0094 / TS094	6,2	4 / 4	24,8 / 26,2
Состав (94 предмета):				
Головки торцевые 1/4"DR, 13 шт.	4, 4.5, 5, 5.5, 6, 7, 8, 9, 10, 11, 12, 13, 14 мм			
Головки торцевые глубокие 1/4"DR, 8 шт.	6, 7, 8, 9, 10, 11, 12, 13 мм			
Трещоточная рукоятка 1/4"DR	150 мм, 48 зубцов			
Шарнир карданный 1/4"DR	35 мм			
Вороток Т-образный 1/4"DR	110 мм			
Удлинители 1/4"DR, 2 шт.	50 и 100 мм			
Отверточная рукоятка 1/4"DR	150 мм			
Насадки с вставками 1/4"DR, 18 шт.	(PH) 1, 2; (PZ) 1, 2; (H) 3, 4, 5, 6 мм; (SL) 4, 5.5, 6.5; (T) T8, T10, T15, T20, T25, T27, T30			
Головки торцевые 1/2"DR, 17 шт.	10, 11, 12, 13, 14, 15, 16, 17, 18, 19, 20, 21, 22, 24, 27, 30, 32 мм			
Головки торцевые глубокие 1/2"DR, 5 шт.	14, 15, 17, 19, 22 мм			
Головки свечные 1/2"DR, 2 шт.	16, 21 мм			
Трещоточная рукоятка 1/2"DR	250 мм, 48 зубцов			
Шарнир карданный 1/2"DR	70 мм			
Удлинители 1/2"DR, 2 шт.	125 и 250 мм			
Переходник трехсторонний 1/2"DR				
Переходник для бит 1/2"DR x 5/16"HDR				
Вставки-биты 5/16" HDR l=30 мм, 16 шт.	(PH) 3, 4; (PZ) 3, 4; (SL) 8, 10, 12 мм; (T) T40, T45, T50, T55; (H) 7, 8, 10, 12, 14 мм			
Ключи торцевые шестигранные, 3 шт.	1.5, 2, 2.5 мм			
Кейс пластиковый				

* Обновленная версия наборов с артикулом TS может отличаться от наборов серии UTS - габаритами, весовыми данными и внешним видом.

Набор инструментов универсальный 1/4", 1/2"DR с головками торцевыми 12-гранными

94 пр.



NEW
54010



Код	Артикул	КГ	ШТ.	КГ
52807 / 54010	UTS0094/12 / TS094/12	5,98	4 / 4	24,7 / 26,2
Состав (94 предмета):				
Головки торцевые 12-гранные 1/4"DR, 13 шт.		4, 4.5, 5, 5.5, 6, 7, 8, 9, 10, 11, 12, 13, 14 мм		
Головки торцевые глубокие 12-гранные 1/4"DR, 8 шт.		6, 7, 8, 9, 10, 11, 12, 13 мм		
Трещоточная рукоятка 1/4"DR		150 мм, 48 зубцов		
Шарнир карданный 1/4"DR		35 мм		
Вороток Т-образный 1/4"DR		110 мм		
Удлинитель 1/4"DR, 2 шт.		50 и 100 мм		
Отверточная рукоятка 1/4"DR		150 мм		
Насадки с вставками 1/4"DR, 18 шт.		(PH) 1, 2; (PZ) 1, 2; (H) 3, 4, 5, 6 мм; (SL) 4, 5.5, 6.5 (T) T8, T10, T15, T20, T25, T27, T30		
Головки торцевые 12-гранные, 17 шт.		10, 11, 12, 13, 14, 15, 16, 17, 18, 19, 20, 21, 22, 24, 27, 30, 32 мм		
Головки торцевые глубокие 1/2"DR, 5 шт.		14, 15, 17, 19, 22 мм		
Головки свечные 1/2"DR, 2 шт.		16, 21 мм		
Трещоточная рукоятка 1/2"DR		250 мм, 48 зубцов		
Шарнир карданный 1/2"DR		70 мм		
Удлинитель 1/2"DR, 2 шт.		125 и 250 мм		
Переходник трехсторонний 1/2"DR				
Переходник для бит 1/2"DR x 5/16"HDR				
Вставки-биты 5/16"HDR l=30 мм, 16 шт.		(PH) 3, 4; (PZ) 3, 4; (SL) 8, 10, 12 мм; (T) T40, T45, T50, T55; (H) 7, 8, 10, 12, 14 мм		
Ключи торцевые шестигранные, 3 шт.		1.5, 2, 2.5 мм		
Кейс пластиковый				

* Обновленная версия наборов с артикулом TS может отличаться от наборов серии UTS - габаритами, весовыми данными и внешним видом.

Набор инструментов универсальный 1/4", 1/2"DR с головками торцевыми MultiProf

94 пр.



Код	Артикул	КГ	ШТ.	КГ
52808	UTS0094MP	5,95	4	24,60
Состав (94 предмета):				
Головки торцевые MultiProf 1/4"DR, 13 шт.		4, 4.5, 5, 5.5, 6, 7, 8, 9, 10, 11, 12, 13, 14 мм		
Головки торцевые глубокие MultiProf 1/4"DR, 8 шт.		6, 7, 8, 9, 10, 11, 12, 13 мм		
Трещоточная рукоятка 1/4"DR		150 мм, 48 зубцов		
Шарнир карданный 1/4"DR		35 мм		
Вороток Т-образный 1/4"DR		110 мм		
Удлинитель 1/4"DR, 2 шт.		50 и 100 мм		
Отверточная рукоятка 1/4"DR		150 мм		
Насадки с вставками 1/4"DR, 18 шт.		(PH) 1, 2; (PZ) 1, 2; (H) 3, 4, 5, 6 мм; (SL) 4, 5.5, 6.5; (T) T8, T10, T15, T20, T25, T27, T30		
Головки торцевые MultiProf 1/2"DR, 17 шт.		10, 11, 12, 13, 14, 15, 16, 17, 18, 19, 20, 21, 22, 24, 27, 30, 32 мм		
Головки торцевые глубокие MultiProf 1/2"DR, 5 шт.		14, 15, 17, 19, 22 мм		
Головки свечные 1/2"DR, 2 шт.		16, 21 мм		
Трещоточная рукоятка 1/2"DR		250 мм, 48 зубцов		
Шарнир карданный 1/2"DR		70 мм		
Удлинитель 1/2"DR, 2 шт.		125 и 250 мм		
Переходник трехсторонний 1/2"DR				
Переходник для бит 1/2"DR x 5/16"HDR				
Вставки-биты 5/16"HDR l=30 мм, 16 шт.		(PH) 3, 4; (PZ) 3, 4; (SL) 8, 10, 12 мм; (T) T40, T45, T50, T55; (H) 7, 8, 10, 12, 14 мм		
Ключи торцевые шестигранные, 3 шт.		1.5, 2, 2.5 мм		
Кейс пластиковый				

Набор инструментов универсальный 1/4", 1/2"DR

101 пр.



NEW
54011



Код	Артикул	КГ	ШТ.	КГ
52799 / 54011	UTS0101 / TS101	7,87	2 / 2	20,53 / 20,2
Состав (101 предмет):				
Головки торцевые 1/4"DR, 9 шт.		4, 4.5, 5, 5.5, 6, 7, 8, 9, 10 мм		
Головки торцевые 1/4"DR внешний TORX®, 6 шт.		E4, E5, E6, E7, E8, E10		
Трещоточная рукоятка 1/4"DR		150 мм, 48 зубцов		
Вороток Т-образный 1/4"DR		110 мм		
Шарнир карданный 1/4"DR		35 мм		
Удлинитель 1/4"DR, 2 шт.		75, 150 мм		
Гибкий удлинитель 1/4"DR		150 мм		
Отверточная рукоятка 1/4"DR		150 мм		
Переходник для вставок-бит 1/4"DR x 1/4"HDR				
Вставки-биты 1/4"HDR, l=25 мм, 20 шт.		(H) 3, 4, 5, 6, 7, 8, 10, 12; (T) T15, T20, T25, T27, T30, T40, T45, T50; (XZN) M6, M8, M10, M12		
Головки торцевые 1/2"DR, 20 шт.		8, 9, 10, 11, 12, 13, 14, 15, 16, 17, 18, 19, 20, 21, 22, 23, 24, 27, 30, 32 мм		
Головки торцевые 1/2"DR внешний TORX®, 5 шт.		E11, E12, E14, E16, E18		
Головки свечные 1/2"DR, 2 шт.		16, 21 мм		
Трещоточная рукоятка 1/2"DR		250 мм, 48 зубцов		
Шарнир карданный 1/2"DR		70 мм		
Удлинитель 1/2"DR, 2 шт.		125 и 250 мм		
Удлинитель 1/2"DR с шаром		50 мм		
Ключи комбинированные, 14 шт.		8, 10, 11, 12, 13, 14, 15, 16, 17, 18, 19, 21, 22, 24 мм		
Ключи разрезные, 4 шт.:		8x10, 11x13, 12x14, 17x19 мм		
Пассатижи		180 мм		
Ключ разводной		200 мм		
Отвертки, 4 шт.		(PH) 1x75 мм, 2x100 мм; (SL) 5x125 мм, 6x150 мм		
Рукоятка магнитная телескопическая				
Кейс пластиковый				

* Обновленная версия наборов с артикулом TS может отличаться от наборов серии UTS - габаритами, весовыми данными и внешним видом.

Набор инструментов универсальный 1/4", 1/2"DR

108 пр.



NEW
54012



Код	Артикул	КГ	ШТ.	КГ
52062 / 54012	UTS0108 / TS108	6,82	4	27,30
Состав (108 предметов):				
Головки торцевые 1/4"DR, 13 шт.		4, 4.5, 5, 5.5, 6, 7, 8, 9, 10, 11, 12, 13, 14 мм		
Головки торцевые глубокие 1/4"DR, 8 шт.		6, 7, 8, 9, 10, 11, 12, 13 мм		
Головки торцевые 1/4"DR внешний TORX®, 5 шт.		E4, E5, E6, E7, E8		
Трещоточная рукоятка 1/4"DR		150 мм, 48 зубцов		
Вороток Т-образный 1/4"DR		110 мм		
Шарнир карданный 1/4"DR		35 мм		
Удлинитель 1/4"DR, 2 шт.		50, 100 мм		
Отверточная рукоятка 1/4"DR		150 мм		
Насадки с вставками 1/4"DR, 18 шт.		(PH) 1, 2; (PZ) 1, 2; (H) 3, 4, 5, 6 мм; (SL) 4, 5.5, 6.5 мм; (T) T8, T10, T15, T20, T25, T27, T30		
Головки торцевые 1/2"DR, 17 шт.		10, 11, 12, 13, 14, 15, 16, 17, 18, 19, 20, 21, 22, 24, 27, 30, 32 мм		
Головки торцевые глубокие 1/2"DR, 5 шт.		14, 15, 17, 19, 22 мм		
Головки торцевые 1/2"DR внешний TORX®, 8 шт.		E10, E11, E12, E14, E16, E18, E20, E24		
Головки свечные 1/2"DR, 2 шт.		16, 21 мм		
Трещоточная рукоятка 1/2"DR		250 мм, 48 зубцов		
Шарнир карданный 1/2"DR		70 мм		
Удлинитель 1/2"DR, 2 шт.		125 и 250 мм		
Переходник трехсторонний 1/2"DR				
Переходник для бит 1/2"DR x 5/16"HDR				
Вставки-биты 5/16"HDR l=30 мм, 17 шт.		(PH) 3, 4; (PZ) 3, 4; (T) T40, T45, T50, T55, T60; (SL) 8, 10, 12 мм; (H) 7, 8, 10, 12, 14 мм		
Ключи торцевые шестигранные, 3 шт.		1.5, 2, 2.5 мм		
Кейс пластиковый				

* Обновленная версия наборов с артикулом TS может отличаться от наборов серии UTS - габаритами, весовыми данными и внешним видом.

Набор инструментов универсальный 1/4", 1/2"DR с головками торцевыми 12-гранными

108 пр.



Код	Артикул	КГ	шт.	КГ
52809 / 54013	UTS0108 / 12 / TS108/12	6,5	4 / 4	26,8 / 29
Состав (108 предметов):				
Головки торцевые 12-гранные 1/4"DR, 13 шт.		4, 4.5, 5, 5.5, 6, 7, 8, 9, 10, 11, 12, 13, 14 мм		
Головки торцевые глубокие 12-гранные 1/4"DR, 8 шт.		6, 7, 8, 9, 10, 11, 12, 13 мм		
Головки торцевые 1/4"DR внешний TORX®, 5 шт.		E4, E5, E6, E7, E8		
Трещоточная рукоятка 1/4"DR		150 мм, 48 зубцов		
Вороток Т-образный 1/4"DR		110 мм		
Шарнир карданный 1/4"DR		35 мм		
Удлинители 1/4"DR, 2 шт.		50, 100 мм		
Отверточная рукоятка 1/4"DR		150 мм		
Насадки с вставками 1/4"DR, 18 шт.		(PH) 1, 2; (PZ) 1, 2; (H) 3, 4, 5, 6 мм; (SL) 4, 5.5, 6.5 мм; (T) T8, T10, T15, T20, T25, T27, T30		
Головки торцевые 12-гранные 1/2"DR, 17 шт.		10, 11, 12, 13, 14, 15, 16, 17, 18, 19, 20, 21, 22, 24, 27, 30, 32 мм		
Головки торцевые глубокие 12-гранные 1/2"DR, 5 шт.		14, 15, 17, 19, 22 мм		
Головки торцевые 1/2"DR внешний torx®, 8 шт.		E10, E11, E12, E14, E16, E18, E20, E24		
Головки свечные 1/2"DR, 2 шт.		16, 21 мм		
Трещоточная рукоятка 1/2"DR		250 мм, 48 зубцов		
Шарнир карданный 1/2"DR		70 мм		
Удлинители 1/2"DR, 2 шт.		125 и 250 мм		
Переходник трехсторонний 1/2"DR				
Переходник для бит 1/2"DR x 5/16"HDR				
Вставки-биты 5/16"HDR l=30 мм, 17 шт.		(PH) 3, 4; (PZ) 3, 4; (T) T40, T45, T50, T55, T60; (SL) 8, 10, 12 мм; (H) 7, 8, 10, 12, 14 мм		
Ключи торцевые шестигранные, 3 шт.		1.5, 2, 2.5 мм		
Кейс пластиковый				

* Обновленная версия наборов с артикулом TS может отличаться от наборов серии UTS - габаритами, весовыми данными и внешним видом.

Набор инструментов универсальный 1/4", 1/2"DR с головками торцевыми MultiProf

108 пр.



Код	Артикул	КГ	шт.	КГ
52810	UTS0108MP	6,55	4	27,00
Состав (108 предметов):				
Головки торцевые MultiProf 1/4"DR, 13 шт.		4, 4.5, 5, 5.5, 6, 7, 8, 9, 10, 11, 12, 13, 14 мм		
Головки торцевые глубокие MultiProf 1/4"DR, 8 шт.		6, 7, 8, 9, 10, 11, 12, 13 мм		
Головки торцевые 1/4"DR внешний TORX®, 5 шт.		E4, E5, E6, E7, E8		
Трещоточная рукоятка 1/4"DR		150 мм, 48 зубцов		
Вороток Т-образный 1/4"DR		110 мм		
Шарнир карданный 1/4"DR		35 мм		
Удлинители 1/4"DR, 2 шт.		50, 100 мм		
Отверточная рукоятка 1/4"DR		150 мм		
Насадки с вставками 1/4"DR, 18 шт.		(PH) 1, 2; (PZ) 1, 2; (H) 3, 4, 5, 6 мм; (SL) 4, 5.5, 6.5 мм; (T) T8, T10, T15, T20, T25, T27, T30		
Головки торцевые MultiProf 1/2"DR, 17 шт.		10, 11, 12, 13, 14, 15, 16, 17, 18, 19, 20, 21, 22, 24, 27, 30, 32 мм		
Головки торцевые глубокие MultiProf 1/2"DR, 5 шт.		14, 15, 17, 19, 22 мм		
Головки торцевые 1/2"DR внешний TORX®, 8 шт.		E10, E11, E12, E14, E16, E18, E20, E24		
Головки свечные 1/2"DR, 2 шт.		16, 21 мм		
Трещоточная рукоятка 1/2"DR		250 мм, 48 зубцов		
Шарнир карданный 1/2"DR		70 мм		
Удлинители 1/2"DR, 2 шт.		125 и 250 мм		
Переходник трехсторонний 1/2"DR				
Переходник для бит 1/2"DR x 5/16"HDR				
Вставки-биты 5/16"HDR l=30 мм, 17 шт.		(PH) 3, 4; (PZ) 3, 4; (T) T40, T45, T50, T55, T60; (SL) 8, 10, 12 мм; (H) 7, 8, 10, 12, 14 мм		
Ключи торцевые шестигранные, 3 шт.		1.5, 2, 2.5 мм		
Кейс пластиковый				

Набор инструментов универсальный 1/4", 1/2"DR

127 пр.



NEW
54014



Код	Артикул	кг	шт.	кг
52800 / 54014	UTS0127 / TS127	15,67	1/1	16,44 / 16,4
Состав (127 предметов):				
Головки торцевые 1/4"DR, 12 шт.		4, 4.5, 5, 5.5, 6, 7, 8, 9, 10, 11, 12, 13 мм		
Головки торцевые глубокие 1/4"DR, 5 шт.		7, 8, 10, 12, 13 мм		
Головки торцевые 1/4"DR внешний TORX®, 5 шт.		E4, E5, E6, E7, E8		
Трещоточная рукоятка 1/4"DR		150 мм, 48 зубцов		
Вороток Т-образный 1/4"DR		110 мм		
Шарнир карданный 1/4"DR		35 мм		
Удлинитель 1/4"DR		75 мм		
Удлинители с шаром 1/4"DR, 2 шт.		50, 150 мм		
Гибкий удлинитель 1/4"DR		150 мм		
Головки торцевые 1/2"DR, 18 шт.		8, 9, 10, 11, 12, 13, 14, 15, 16, 17, 18, 19, 21, 22, 24, 27, 30, 32 мм		
Головки торцевые глубокие 1/2"DR, 7 шт.		10, 12, 13, 14, 15, 17, 19 мм		
Головки торцевые 1/2"DR внешний TORX®, 8 шт.		E10, E12, E14, E16, E18, E20, E22, E24		
Головки свечные 1/2"DR, 2 шт.		16, 21 мм		
Трещоточная рукоятка 1/2"DR		250 мм, 48 зубцов		
Шарнир карданный 1/2"DR		70 мм		
Вороток Т-образный 1/2"DR		250 мм		
Вороток гибкая рукоятка 1/2"DR		380 мм		
Удлинители 1/2"DR, 2 шт.		125, 250 мм		
Удлинитель с шаром 1/2"DR		50 мм		
Ключи комбинированные, 19 шт.		6, 7, 8, 9, 10, 11, 12, 13, 14, 15, 16, 17, 19, 21, 22, 24, 27, 30, 32 мм		
Ключи разрезные, 5 шт.		8x10, 9x11, 12x13, 14x17, 17x19 мм		
Набор ключей торцевых шестигранных, 9 пр.		1.5, 2, 2.5, 3, 4, 5, 6, 8, 10 мм		
Набор ключей торцевых TORX®, 7 пр.		T10, T15, T20, T25, T27, T30, T40		
Набор кернов и зубил, 5 пр.		зубило, крейцмейсель, выколотка, керн, бородок		
Молоток		0,5 кг		
Пассатижи		180 мм		
Бокорезы		160 мм		
Клещи переставные		250 мм		
Отвертки, 6 шт.		(PH) 1x75 мм, 2x38 мм, 2x100 мм; (SL) 5x38 мм, 5x75 мм, 6x100 мм		
Рукоятка магнитная телескопическая				
Кейс пластиковый				

* Обновленная версия наборов с артикулом TS может отличаться от наборов серии UTS - габаритами, весовыми данными и внешним видом.



Набор инструментов универсальный 1/4", 1/2"DR

128
пр.



NEW
54015

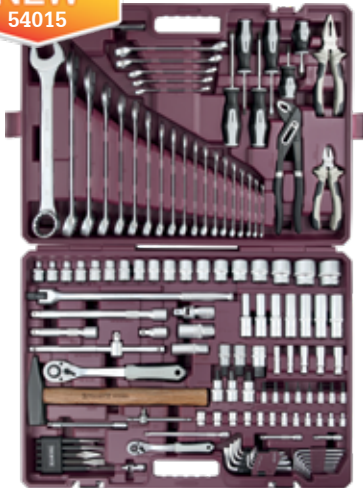

Код	Артикул	кг	шт.	кг
52801 / 54015	UTS0128 / TS128	15,77	1/1	16,54 / 16,4
Состав (128 предметов):				
Головки торцевые 1/4"DR, 12 шт.		4, 4,5, 5, 5,5, 6, 7, 8, 9, 10, 11, 12, 13 мм		
Головки торцевые глубокие 1/4"DR, 5 шт.		7, 8, 10, 12, 13 мм		
Трещоточная рукоятка 1/4"DR		150 мм, 48 зубцов		
Вороток Т-образный 1/4"DR		110 мм		
Шарнир карданный 1/4"DR		35 мм		
Удлинитель 1/4"DR		75 мм		
Удлинители с шаром 1/4"DR, 2 шт.		50, 150 мм		
Гибкий удлинитель 1/4"DR		150 мм		
Насадки со вставками-битами 1/4"DR, 8 шт.		(H) 4, 5, 6; (T) T10, T15, T20, T25, T27		
Головки торцевые 1/2"DR, 18 шт.		8, 9, 10, 11, 12, 13, 14, 15, 16, 17, 18, 19, 21, 22, 24, 27, 30, 32 мм		
Головки торцевые глубокие 1/2"DR, 7 шт.		10, 12, 13, 14, 15, 17, 19 мм		
Головки свечные 1/2"DR, 2 шт.		16, 21 мм		
Трещоточная рукоятка 1/2"DR		250 мм, 48 зубцов		
Шарнир карданный 1/2"DR		70 мм		
Вороток Т-образный 1/2"DR		250 мм		
Вороток гибкая рукоятка 1/2"DR		380 мм		
Удлинители 1/2"DR, 2 шт.		125, 250 мм		
Удлинитель с шаром 1/2"DR		50 мм		
Насадки со вставками-битами 1/2"DR, 6 шт.		(H) 7, 8, 10, 12, 14, 17		
Ключи комбинированные, 19 шт.		6, 7, 8, 9, 10, 11, 12, 13, 14, 15, 16, 17, 19, 21, 22, 24, 27, 30, 32 мм		
Ключи разрезные, 5 шт.		8x10, 9x11, 12x13, 14x17, 17x19 мм		
Набор ключей торцевых шестигранных, 9 пр.		1,5, 2, 2,5, 3, 4, 5, 6, 8,10 мм		
Набор ключей торцевых TORX®, 7 пр.		T10, T15, T20, T25, T27, T30, T40		
Набор кернов и зубил, 5 пр.		зубило, крейцмейсель, выколотка, керн, бородок		
Молоток		0,5 кг		
Пассатижи		180 мм		
Бокорезы		160 мм		
Клещи переставные		250 мм		
Отвертки, 6 шт.		(PH) 1x75 мм, 2x38 мм, 2x100 мм; (SL) 5x38 мм, 5x75 мм, 6x100 мм		
Рукоятка магнитная телескопическая				
Кейс пластиковый				

* Обновленная версия наборов с артикулом TS может отличаться от наборов серии UTS - габаритами, весовыми данными и внешним видом.



Набор инструментов универсальный 1/4", 3/8" и 1/2"DR

142
пр.



NEW
54016



Код	Артикул	кг	шт.	кг
54063 / 54016	UTS0142 / TS142	15,77	1/1	16,54 / 14,7
Состав (142 предмета):				
Головки торцевые 1/4"DR, 9 шт.		4, 4.5, 5, 5.5, 6, 7, 8, 9, 10 мм		
Головки торцевые 1/4"DR внешний TORX®, 5 шт.		E4, E5, E6, E7, E8		
Трещоточная рукоятка 1/4"DR		150 мм, 48 зубцов		
Вороток Т-образный 1/4"DR		110 мм		
Шарнир карданный 1/4"DR		35 мм		
Удлинитель 1/4"DR, 3 шт.		50, 100, 150 мм		
Гибкий удлинитель 1/4"DR		150 мм		
Отверточная рукоятка 1/4"DR		150 мм		
Переходник для вставок-бит 1/4"DR x 1/4"HDR				
Вставки-биты 1/4"HDR l=25 мм, 26 шт.		(PH) 0, 1, 2, 3; (PZ) 0, 1, 2, 3; (SL) 4, 5.5, 7; (H) 2, 3, 4, 5, 6, 7, 8, 10 мм; (T) T10, T15, T20, T25, T27, T30, T40		
Головки торцевые 12 гр. 3/8"DR, 15 шт.		6, 7, 8, 9, 10, 11, 12, 13, 14, 15, 17, 18, 19, 21, 22 мм		
Трещоточная рукоятка с гибкой головкой 3/8"DR		250 мм, 48 зубцов		
Удлинитель 3/8"DR, 2 шт.		75, 150 мм		
Шарнир карданный 3/8"DR		50 мм		
Переходник трехсторонний 3/8"DR				
Головки торцевые 1/2"DR, 19 шт.		8, 10, 12, 13, 14, 15, 16, 17, 18, 19, 20, 21, 22, 23, 24, 25, 27, 30, 32 мм		
Головки торцевые 1/2"DR внешний TORX®, 5 шт.		E10, E12, E14, E16, E20		
Головки свечные 1/2"DR, 2 шт.		16, 21 мм		
Трещоточная рукоятка 1/2"DR		250 мм, 48 зубцов		
Вороток гибкая рукоятка 1/2"DR		375 мм		
Вороток г-образный двусторонний 1/2"DR		250 мм		
Удлинитель 1/2"DR, 2 шт.		75, 250 мм		
Шарнир карданный 1/2"DR		70 мм		
Переходник трехсторонний 1/2"DR				
Ключи комбинированные, 17 шт.		6, 7, 8, 9, 10, 11, 12, 13, 14, 15, 16, 17, 18, 19, 21, 22, 24 мм		
Ключи разрезные, 5 шт.		8x10, 10x12, 11x13, 12x14, 17x19 мм		
Ключи торцевые шестигранные, 10 шт.		2.5, 3, 4, 5, 6, 7, 8, 10, 12, 14 мм		
Отвертки, 6 шт.		(PH) 2x38 мм, 2x100 мм, 2x100 мм (ударная); (SL) 6x38 мм, 6x150 мм, 6x150 мм (ударная)		
Молоток		0,3 кг		
Пассатижи		180 мм		
Ручные тиски		250 мм		
Кейс пластиковый				

* Обновленная версия наборов с артикулом TS может отличаться от наборов серии UTS - габаритами, весовыми данными и внешним видом.

Кейсы пластиковые



Код	Артикул	Наименование
52491	UTS0038BMC	Кейс пластиковый для набора UTS0038
52492	UTS0056BMC	Кейс пластиковый для набора UTS0056
52493	UTS0057BMC	Кейс пластиковый для набора UTS0057
52494	UTS0072BMC	Кейс пластиковый для набора UTS0072
52495	UTS0082BMC	Кейс пластиковый для набора UTS0082
52496	UTS0094BMC	Кейс пластиковый для набора UTS0094
52497	UTS0108BMC	Кейс пластиковый для набора UTS0108
52498	UTS0142BMC	Кейс пластиковый для набора UTS0142

Застежка для наборов THORVIK



Код	Артикул	Наименование
52499	UTS001	Застежка для наборов THORVIK

НАБОРЫ ИНСТРУМЕНТОВ В ЛОЖЕМЕНТАХ

Набор шарнирно-губцевого инструмента в EVA ложементе 280x375 мм

5 пр.



Код	Артикул	кг	шт.	кг
53658	UTS5STE	2,15	-	-
Состав (5 предметов):				
Пассатижи		180 мм		
Длинногубцы		180 мм		
Бокорезы		180 мм		
Ключ разводной		300 мм		
Клещи переставные		250 мм		
Ложемент EVA				

*Данные уточняются

Набор шарнирно-губцевого инструмента в EVA ложементе 280x375 мм

7 пр.



Код	Артикул	кг	шт.	кг
53809	UTS7STE	1,685	-	-
Состав (7 предметов):				
Пассатижи с двухкомпонентными рукоятками		200 мм		
Бокорезы с двухкомпонентными рукоятками		180 мм		
Длинногубцы с двухкомпонентными рукоятками		200 мм		
Щипцы загнутые 90° для стопорных колец с ПВХ рукоятками		сжим 180 мм, 12-65 мм		
Щипцы загнутые 90° для стопорных колец с ПВХ рукоятками		разжим 180 мм, 10-40 мм		
Щипцы прямые для стопорных колец с ПВХ рукоятками		сжим 180 мм, 12-65 мм		
Щипцы прямые для стопорных колец с ПВХ рукоятками		разжим 180 мм, 10-40 мм		
Ложемент EVA				

*Данные уточняются

Набор режущего инструмента в EVA ложементе 280x375 мм

8 пр.



Код	Артикул	кг	шт.	кг
53659	UTS8STE	1,25	-	-
Состав (8 предметов):				
Напильник личневый, плоский		200 мм		
Напильник личневый, полукруглый		200 мм		
Напильник личневый, круглый		200 мм,		
Напильник личневый, четырехгранный		200 мм		
Напильник личневый, трехгранный		200 мм		
Ножовка по металлу MICRA				
Полотно для ножовки по металлу (MHSB15)		150 мм 24 зуба на дюйм		
Ложемент EVA				

*Данные уточняются

Набор ключей комбинированных трещоточных в EVA ложементе 280x375 мм

11 пр.

NEW



CrV DIN

Код	Артикул	кг	шт.	кг
53589	UTS11STE	2,24	1	2,29
Состав (11 предметов):				
Ключи гаечные комбинированные трещоточные		8, 10, 12, 13, 14, 15, 16, 17, 19, 22, 24 мм		
Ложемент EVA				

Набор отверток стержневых в EVA ложементе 280x375 мм

14 пр.

NEW



CrV DIN

Код	Артикул	кг	шт.	кг
53661	UTS14STE	1,115	-	-
Состав (14 предметов):				
Отвертки стержневые шлицевые		SL3x75 мм, SL3x100 мм, SL4x100 мм, SL5x38 мм, SL3x125 мм, SL6x100 мм		
Отвертки стержневые крестовые		PH0x100 мм, PH1x75 мм, PH1x125 мм, PH2x38 мм, PH2x100 мм, PH2x150 мм, PH3x150 мм		
Ложемент EVA				

*Данные уточняются

Набор ключей рожковых и накидных изогнутых в EVA ложементе 280x375 мм

15 пр.

NEW



CrV DIN

Код	Артикул	кг	шт.	кг
53660	UTS15STE	2,47	-	-
Состав (15 предметов):				
Ключи гаечные рожковые		6x7, 8x10, 9x11, 12x13, 14x17, 19x22, 24x27 мм		
Ключи гаечные накидные изогнутые 75°		6x7, 8x9, 10x11, 12x13, 14x15, 17x19, 21x22, 24x27 мм		
Ложемент EVA				

*Данные уточняются

Набор ключей комбинированных в EVA ложементе 280x375 мм

17 пр.

NEW



CrV DIN

Код	Артикул	кг	шт.	кг
53662	UTS17STE	2,5	-	2,458
Состав (17 предметов):				
Ключи гаечные комбинированные		8, 9, 10, 11, 12, 13, 14, 15, 16, 17, 18, 19, 20, 21, 22, 23, 24 мм		
Ложемент EVA				

*Данные уточняются

Набор торцевых головок 1/4" с принадлежностями в EVA ложементе 280x375 мм

25 пр.



CrV 1/4" 6 ГОСТ DIN

Код	Артикул	кг	шт.	кг
53663	UTS25STE	1,409	-	-
Состав (25 предметов):				
Головки торцевые 1/4"DR		5, 6, 7, 8, 9, 10, 11, 12, 13 мм		
Головки торцевые глубокие 1/4"DR		5, 6, 7, 8, 9, 10, 11, 12, 13 мм		
Вороток Т-образный 1/4"DR		110 мм		
Рукоятка трещоточная 1/4"DR				
Удлинитель 1/4"DR		50, 100 мм		
Удлинитель гибкий 1/4"DR		150 мм		
Шарнир карданный 1/4"DR				
Набор ключей торцевых шестигранных с шаром		H1.5, H2, H2.5, H3, H4, H5, H7, H8, H10 мм		
Ложемент EVA				

*Данные уточняются

Набор торцевых головок 1/2" с принадлежностями в EVA ложементе 280x375 мм

26 пр.



CrV 1/2" 6 DIN

Код	Артикул	кг	шт.	кг
53664	UTS26STE	4,205	-	-
Состав (26 предметов):				
Головки торцевые 1/2"DR		8, 9, 10, 11, 12, 13, 14, 15, 16, 17, 18, 19, 21, 22, 24, 27, 30, 32 мм		
Головки торцевые свечные 1/2"DR		16, 21 мм		
Вороток шарнирный 1/2"DR		380 мм		
Вороток Т-образный 1/2"DR		250 мм		
Рукоятка трещоточная 1/2"DR				
Удлинитель 1/2"DR		125, 250 мм		
Шарнир карданный 1/2"DR				
Ложемент EVA				

*Данные уточняются

Набор отверток и торцевых ключей в EVA ложементе 280x375 мм

28 пр.

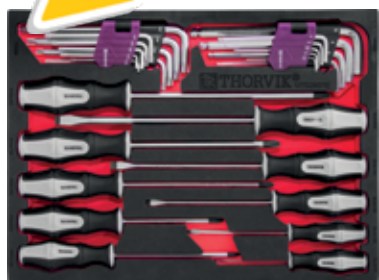

CrV 6 DIN

Код	Артикул	кг	шт.	кг
53665	UTS28STE	1,78	-	-
Состав (28 предметов):				
Отвертки стержневые шлицевые		SL3x75 мм, SL4x100 мм, SL5x125 мм, S6Lx150 мм, SL8x200 мм		
Отвертки стержневые крестовые		PH1x125 мм, PH2x100 мм, PH2x150 мм, PH3x150 мм, PH3x200 мм		
Набор ключей торцевых шестигранных с шаром		H1.5, H2, H2.5, H3, H4, H5, H6, H8, H10 мм		
Набор ключей торцевых Т-TORX® с центрированным штифтом		T10H, T15H, T20H, T25H, T27H, T30H, T40H, T45H, T50H		
Ложемент EVA				

*Данные уточняются

Инструмент для работы с внутренним профилем

Отвертки THORVIK® изготовлены в соответствии с требованиями стандарта DIN 5262, отвечают техническим условиям ГОСТ 17199-88. Изделия комплектуются высококачественными стержнями из хромованадиевой стали. Намагниченные рабочие части отверток в состоянии удерживать крепеж, что очень часто помогает при работе в труднодоступных местах. Эргономичные двухкомпонентные рукоятки удобно лежат в руке. Мы предлагаем несколько типов отверток THORVIK®, которые применяются для работы с резьбовыми крепежными деталями с внутренними рабочими профилями: шлиц прямой, Phillips® (крест), Pozidriv®.

По конструкции отвертки можно разделить на инструменты со скрытой установкой стержня в рукоятке, отвертки со сквозной установкой стержня, имеющие стальной затыльник и шести-гранный усилитель момента, и диэлектрические отвертки.



	SL (шлиц прямой)		TORX® tamperproof		Соответствует Закону о безопасности техники и продукции (GPSG)
	PHILLIPS® (крест)		Хромованадиевая сталь		Изоляция по IEC (МЭК) 60900 применима до 1000В пер. тока
	POZIDRIV®		Магнитный наконечник		Соответствие стандарту DIN
	HEX		Допустимо использование молотка		Соответствие инструмента ТУ ГОСТа
	TORX®		Испытано на соответствие нормам VDE		



Масса одного изделия.



Количество штук в упаковке / транспортировочной коробке.



Масса упаковки (брутто) / транспортировочной коробки (брутто).

ОТВЕРТКИ СТЕРЖНЕВЫЕ И НАБОРЫ ИЗ НИХ

Отвертки стержневые шлицевые

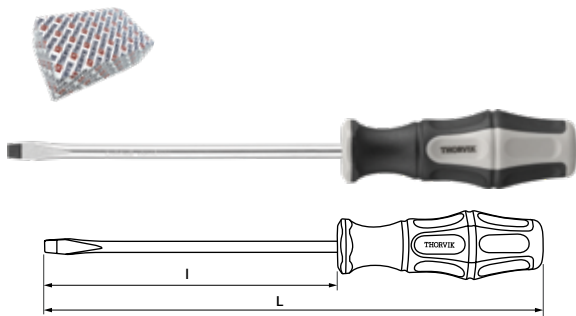

Код	Арт.			l, ММ	L, ММ			
		ММ	ММ			КГ	ШТ.	КГ
52130	SDL3075	3	0,5	75	157	0,03	12/240	8
52131	SDL3100	3	0,5	100	182	0,03	12/240	9
52132	SDL3150	3	0,5	150	232	0,04	12/240	9
52133	SDL4100	4	0,8	100	182	0,04	12/240	10
52144	SDL5038	5	1,2	38	98	0,04	12/240	12
52134	SDL5075	5	1,0	75	172	0,06	12/240	15
52135	SDL5100	5	1,0	100	197	0,06	12/240	16
52136	SDL5125	5	1,0	125	222	0,07	12/240	17
52137	SDL5150	5	1,0	150	247	0,07	12/240	17
53687	SDL6038	6	1,2	38	100	0,04	12/240	12
52138	SDL6100	6	1,2	100	206	0,09	12/120	11
52139	SDL6125	6	1,2	125	231	0,09	12/120	12
52140	SDL6150	6	1,2	150	256	0,10	12/120	13
52141	SDL6200	6	1,2	200	306	0,11	12/96	11
52142	SDL8150	8	1,6	150	264	0,14	6/96	15
52143	SDL8200	8	1,6	200	314	0,16	6/96	17

Отвертки стержневые шлицевые ударные, силовые под ключ

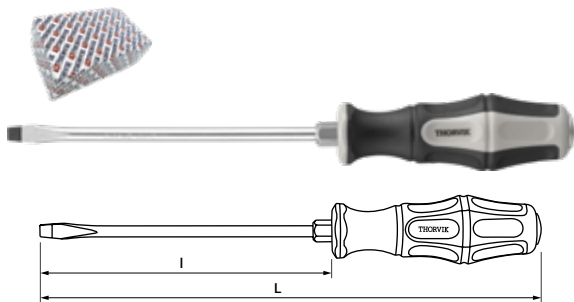

Код	Арт.			l, ММ	L, ММ				
		ММ	ММ			ММ	КГ	ШТ.	КГ
52163	SDLG575	5	1,0	75	172	8	0,08	12/240	23
52164	SDLG610	6	1,2	100	206	10	0,11	12/120	15
52165	SDLG615	6	1,2	150	256	10	0,12	12/120	17
52166	SDLG815	8	1,6	150	264	12	0,17	6/96	20
52167	SDLG820	8	1,6	200	314	12	0,19	6/96	22

Отвертки стержневые крестовые PHILLIPS®

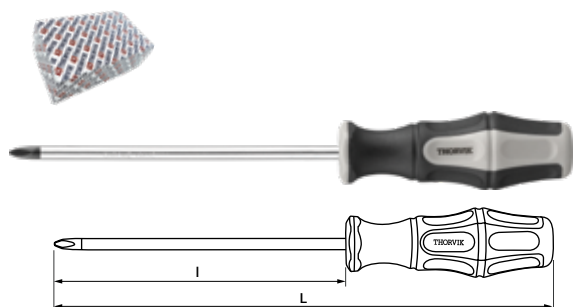

Код	Арт.		l, ММ	L, ММ			
			ММ	ММ	КГ	ШТ.	КГ
52145	SDP0075	PH0	75	157	0,03	12/240	8
52146	SDP0100	PH0	100	182	0,03	12/240	9
52147	SDP0150	PH0	150	232	0,04	12/240	9
52148	SDP1075	PH1	75	172	0,06	12/240	15
52149	SDP1100	PH1	100	197	0,06	12/240	16
52150	SDP1125	PH1	125	222	0,07	12/240	17
52151	SDP1150	PH1	150	247	0,07	12/240	17
52158	SDP2038	PH2	38	98	0,04	12/240	12
52152	SDP2100	PH2	100	206	0,09	12/120	11
52153	SDP2125	PH2	125	231	0,09	12/120	12
52154	SDP2150	PH2	150	256	0,10	12/120	13
52155	SDP2200	PH2	200	306	0,11	12/120	14
52156	SDP3150	PH3	150	264	0,14	6/96	15
52157	SDP3200	PH3	200	314	0,16	6/96	17

Отвертки стержневые крестовые PHILLIPS® ударные, силовые под ключ

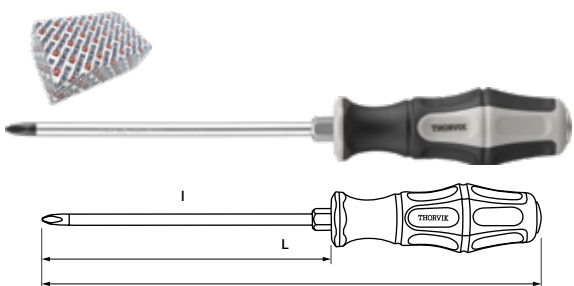

Код	Арт.		l, ММ	L, ММ				
			ММ	ММ	ММ	КГ	ШТ.	КГ
52168	SDPG175	PH1	75	172	8	0,08	12/240	23
52169	SDPG210	PH2	100	206	10	0,11	12/120	16
52170	SDPG215	PH2	150	256	10	0,12	12/120	17
52171	SDPG220	PH2	200	306	10	0,13	12/120	18

Наборы отверток стержневых

Набор отверток стержневых

6 пр.



Код	Артикул	кг	шт.	кг
52292	SDS06CP	0,62	20	13,5
Состав: SL5x75 мм, SL6x100 мм, SL8x150 мм, PH0x75 мм, PH1x75 мм, PH2x100 мм				

Набор отверток стержневых

7 пр.



Код	Артикул	кг	шт.	кг
52293	SDS07CO	0,62	12	8,4
Состав: SL3x75 мм, SL5.5x100 мм, SL6.5x125 мм, SL8x150 мм, PH0x75 мм., PH1x100 мм., PH2x125 мм				

Набор отверток стержневых на пластиковом держателе

6 пр.



Код	Артикул	кг	шт.	кг
52290	SDS06BC	0,53	24	13,7
Состав: SL5x75 мм, SL6x38 мм, SL6x100 мм, PH1x75 мм, PH2x38 мм, PH2x100 мм				

Набор отверток стержневых с крепежной планкой

6 пр.



Код	Артикул	кг	шт.	кг
52291	SDS06BH	0,55	24	14,1
Состав: SL3x75 мм, SL5x100 мм, SL6x125 мм, PH0x75 мм, PH1x100 мм, PH2x125 мм				

Набор отверток стержневых ударных, силовых под ключ

7 пр.



Код	Артикул	кг	шт.	кг
52288	SDGS7CP	0,79	12	10,6
Состав: SL4x100 мм, SL5.5x100 мм, SL6.5x125 мм, SL8x150 мм, PH0x60 мм, PH1x80 мм, PH2x100 мм				

Отвертки стержневые Pozidriv®

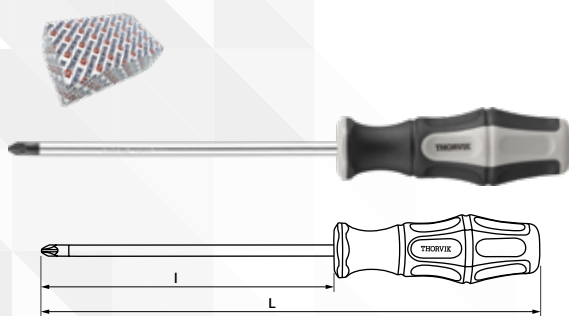

Код	Арт.	+	l, мм	L, мм	кг	шт.	кг
52159	SDZ0075	PZ0	75	157	0,03	12/240	8
52160	SDZ1100	PZ1	100	197	0,06	12/240	16
52161	SDZ2100	PZ2	100	206	0,09	12/120	11
52162	SDZ3150	PZ3	150	264	0,14	6/96	15
53688	SDZ3200	PZ3	200	315	0,16	6/96	17

ОТВЕРТКИ СТЕРЖНЕВЫЕ ДИЭЛЕКТРИЧЕСКИЕ И НАБОРЫ ИЗ НИХ

Отвертки стержневые шлицевые диэлектрические

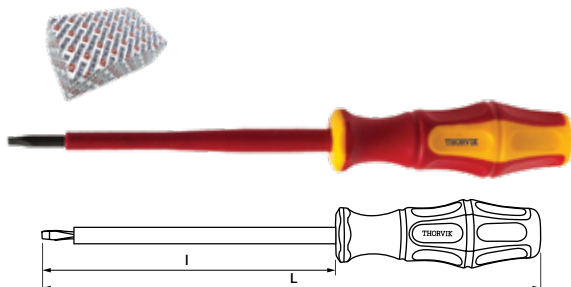

Код	Арт.	MM	MM	l, MM	L, MM	КГ	ШТ.	КГ
52172	SDLI275	2,5	0,4	75	165	0,05	12/240	13
52173	SDLI410	4	0,8	100	188	0,06	12/240	15
52174	SDLI512	5,5	1,0	125	225	0,08	12/240	19
52175	SDLI615	6,5	1,2	150	260	0,08	12/120	11
52176	SDLI817	8	1,6	175	295	0,09	6/96	9

Отвертки стержневые крестовые диэлектрические PHILLIPS®

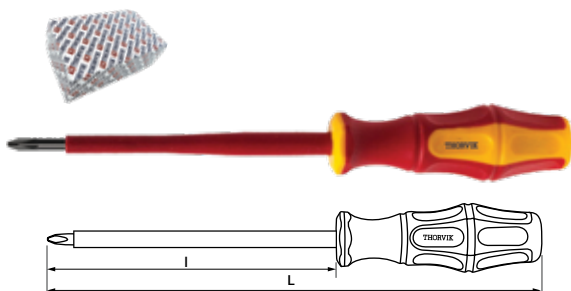

Код	Арт.	PH	l, MM	L, MM	КГ	ШТ.	КГ
52177	SDPI060	PH0	60	148	0,05	12/240	13
52178	SDPI180	PH1	80	180	0,06	12/240	15
52179	SDPI210	PH2	100	210	0,07	12/120	10
52180	SDPI315	PH3	150	270	0,09	6/96	9

Набор отверток стержневых диэлектрических

6 пр.



Код	Артикул	КГ	ШТ.	КГ
52289	SDIS6CP	0,52	24	13,6

Состав: SL4x100 мм, SL5.5x125 мм, PH1x80 мм, PH2x100 мм, PH3x150 мм, отвертка индикаторная

ОТВЕРТКА КАРМАННАЯ 4 В 1

Отвертка карманная 4 в 1

4 пр.

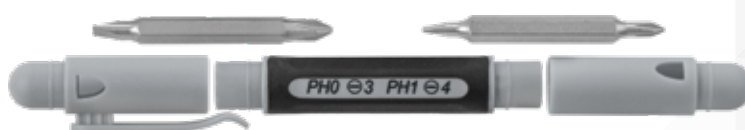

Код	Артикул	КГ	ШТ.	КГ
52287	SDS41PP	0,035	288	11,1

Состав: Корпус с двумя защитными колпачками, стержни двухсторонние, 2 шт.: PH0/SL3, PH1/SL4

КЛЮЧИ ТОРЦЕВЫЕ ШЕСТИГРАННЫЕ И НАБОРЫ ИЗ НИХ

Ключ торцевой шестигранный короткий

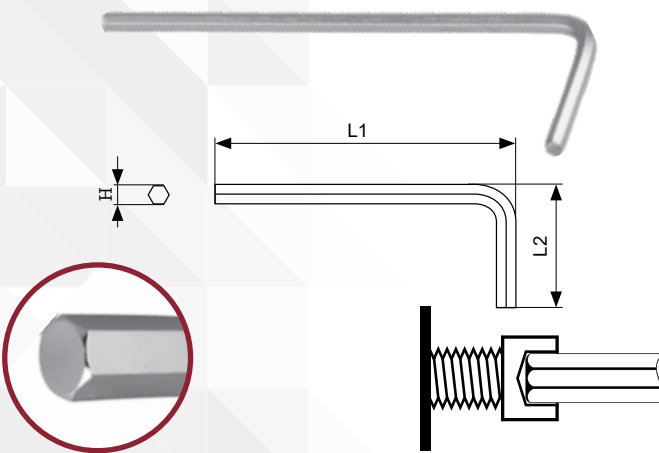

CrV

Код	Арт.	L1, мм	L2, мм	H	кг
53023	HKS15	46,5	15,5	H1,5	0,001
53024	HKS20	52	18	H2	0,0018
53025	HKS25	58,5	20,5	H2,5	0,003
53026	HKS30	66	23	H3	0,005
53027	HKS40	74	28	H4	0,01
53028	HKS50	85	33	H5	0,018
53029	HKS60	96	38	H6	0,029
53030	HKS70	102	41	H7	0,043
53031	HKS80	108	44	H8	0,061
53032	HKS100	122	50	H10	0,107

Ключ торцевой шестигранный

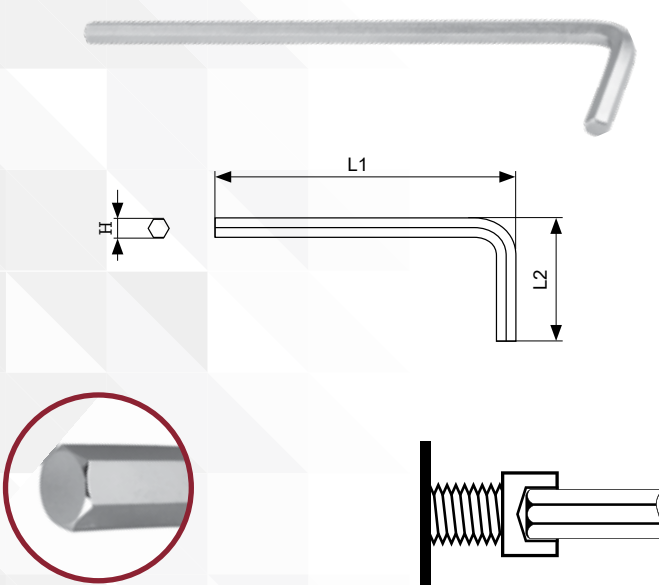

CrV

Код	Арт.	L1, мм	L2, мм	H	кг
53035	HK15	69,5	15,5	H1,5	0,002
53036	HK20	77	18	H2	0,004
53037	HK25	86,5	20,5	H2,5	0,005
53038	HK30	98	23	H3	0,006
53039	HK40	109	28	H4	0,015
53040	HK50	125	33	H5	0,025
53041	HK60	141	38	H6	0,040
53042	HK70	149	41	H7	0,06
53043	HK80	158	44	H8	0,080
53044	HK90	167	47	H9	0,11
53045	HK100	178	50	H10	0,140
53046	HK120	194	57	H12	0,245
53047	HK140	214	69	H14	0,375
53048	HK170	249	77	H17	0,615
53049	HK190	295	89	H19	0,855
53050	HK220	322	102	H22	1,350

Ключ торцевой шестигранный удлиненный

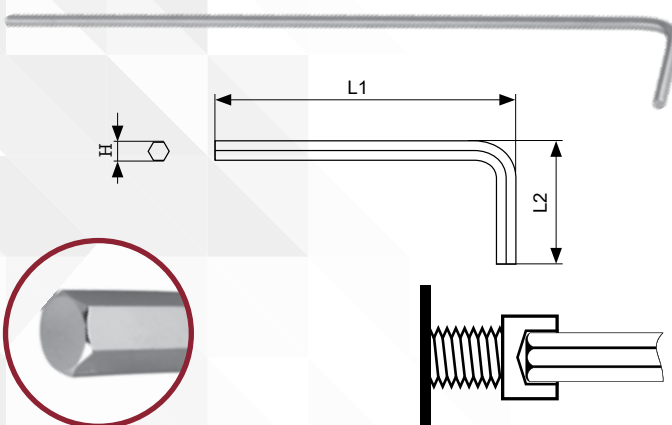

CrV

Код	Арт.	L1, мм	L2, мм	H	кг
53053	HKL15	91,5	15,5	H1,5	0,002
53054	HKL20	102	18	H2	0,004
53055	HKL25	114,5	20,5	H2,5	0,006
53056	HKL30	129	23	H3	0,008
53057	HKL40	144	28	H4	0,018
53058	HKL50	163	33	H5	0,032
53059	HKL60	184	38	H6	0,052
53060	HKL70	194	41	H7	0,077
53061	HKL80	206	44	H8	0,102
53062	HKL100	232	50	H10	0,172

Наборы ключей торцевых шестигранных

Набор ключей торцевых шестигранных коротких, Н1.5-Н10

9 пр.



CrV

Код	Артикул	кг	шт.	кг
53021	HK9S	0,25	60	16
Состав: Н1.5, Н2, Н2.5, Н3, Н4, Н5, Н6, Н8, Н10 мм				

Набор ключей торцевых шестигранных, Н1.5-Н10

10 пр.

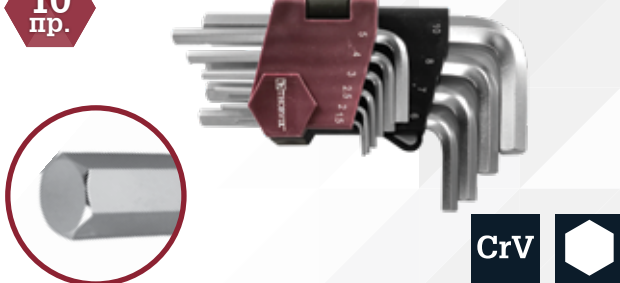

CrV

Код	Артикул	кг	шт.	кг
53022	HK10S	0,28	60	18
Состав: Н1.5, Н2, Н2.5, Н3, Н4, Н5, Н6, Н7, Н8, Н10 мм				

Набор ключей торцевых шестигранных, Н1.5-Н10

9 пр.



CrV

Код	Артикул	кг	шт.	кг
53033	HK9S	0,33	60	21
Состав: Н1.5, Н2, Н2.5, Н3, Н4, Н5, Н6, Н8, Н10 мм				

Набор ключей торцевых шестигранных, Н1.5-Н10

10 пр.



CrV

Код	Артикул	кг	шт.	кг
53034	HK10S	0,36	60	23
Состав: Н1.5, Н2, Н2.5, Н3, Н4, Н5, Н6, Н7, Н8, Н10 мм				

Набор ключей торцевых шестигранных удлиненных, Н1.5-Н10

9 пр.



CrV

Код	Артикул	кг	шт.	кг
53051	HKL9S	0,45	60	28
Состав: Н1.5, Н2, Н2.5, Н3, Н4, Н5, Н6, Н8, Н10 мм				

Набор ключей торцевых шестигранных удлиненных, Н1.5-Н10

10 пр.



CrV

Код	Артикул	кг	шт.	кг
53052	HKL10S	0,5	60	31
Состав: Н1.5, Н2, Н2.5, Н3, Н4, Н5, Н6, Н7, Н8, Н10 мм				

Ключ торцевой шестигранный короткий с шаром

CrV

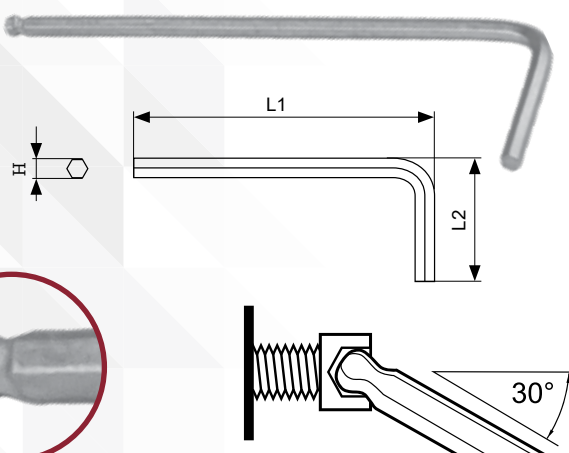

Код	Арт.	L1, ММ	L2, ММ		
53065	HKSB15	46,5	15,5	H1,5	0,001
53066	HKSB20	52	18	H2	0,0018
53067	HKSB25	58,5	20,5	H2,5	0,003
53068	HKSB30	66	23	H3	0,005
53069	HKSB40	74	28	H4	0,01
53070	HKSB50	85	33	H5	0,018
53071	HKSB60	96	38	H6	0,029
53072	HKSB70	102	41	H7	0,043
53073	HKSB80	108	44	H8	0,061
53074	HKSB100	122	50	H10	0,107

Ключ торцевой шестигранный с шаром

CrV

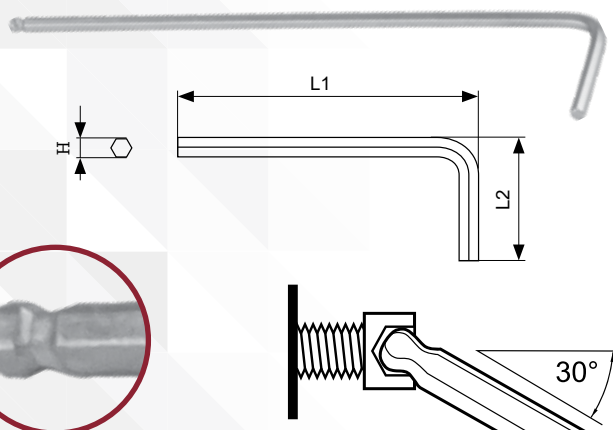

Код	Арт.	L1, ММ	L2, ММ		
53077	HKB15	69,5	15,5	H1,5	0,002
53078	HKB20	77	18	H2	0,004
53079	HKB25	86,5	20,5	H2,5	0,005
53080	HKB30	98	23	H3	0,006
53081	HKB40	109	28	H4	0,015
53082	HKB50	125	33	H5	0,025
53083	HKB60	141	38	H6	0,040
53084	HKB70	149	41	H7	0,06
53085	HKB80	158	44	H8	0,080
53086	HKB100	178	50	H9	0,14

Ключ торцевой шестигранный удлиненный с шаром

CrV

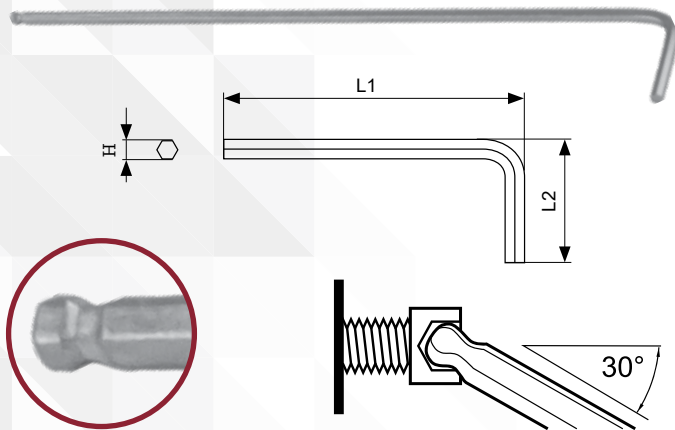

Код	Арт.	L1, ММ	L2, ММ		
53089	HKLB15	91,5	15,5	H1,5	0,002
53090	HKLB20	102	18	H2	0,004
53091	HKLB25	114,5	20,5	H2,5	0,006
53092	HKLB30	129	23	H3	0,008
53093	HKLB40	144	28	H4	0,018
53094	HKLB50	163	33	H5	0,032
53095	HKLB60	184	38	H6	0,052
53096	HKLB70	194	41	H7	0,077
53097	HKLB80	206	44	H8	0,102
53098	HKLB100	232	50	H10	0,172

Наборы ключей торцевых шестигранных с шаром

Набор ключей торцевых шестигранных коротких с шаром, Н1.5-Н10



Код	Артикул	кг	шт.	кг
53063	HKSB9S	0,25	60	16
Состав: Н1.5, Н2, Н2.5, Н3, Н4, Н5, Н6, Н8, Н10 мм				

Набор ключей торцевых шестигранных коротких с шаром, Н1.5-Н10



Код	Артикул	кг	шт.	кг
53064	HKSB10S	0,28	60	18
Состав: Н1.5, Н2, Н2.5, Н3, Н4, Н5, Н6, Н7, Н8, Н10 мм				

Набор ключей торцевых шестигранных с шаром, Н1.5-Н10



Код	Артикул	кг	шт.	кг
53075	HKB9S	0,33	60	21
Состав: Н1.5, Н2, Н2.5, Н3, Н4, Н5, Н6, Н8, Н10 мм				

Набор ключей торцевых шестигранных с шаром, Н1.5-Н10



Код	Артикул	кг	шт.	кг
53076	HKB10S	0,36	60	23
Состав: Н1.5, Н2, Н2.5, Н3, Н4, Н5, Н6, Н7, Н8, Н10 мм				

Набор ключей торцевых шестигранных удлиненных с шаром, Н1.5-Н10

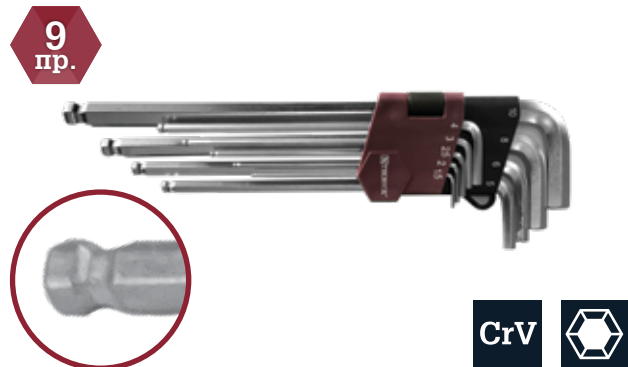

Код	Артикул	кг	шт.	кг
53087	HKLB9S	0,45	60	28
Состав: Н1.5, Н2, Н2.5, Н3, Н4, Н5, Н6, Н8, Н10 мм				

Набор ключей торцевых шестигранных удлиненных с шаром, Н1.5-Н10



Код	Артикул	кг	шт.	кг
53088	HKLB10S	0,5	60	31
Состав: Н1.5, Н2, Н2.5, Н3, Н4, Н5, Н6, Н7, Н8, Н10 мм				

Ключ торцевой шестигранный удлиненный дюймовый

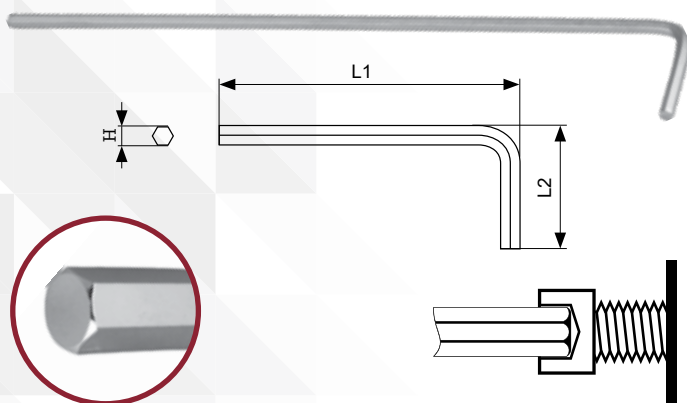

CrV

Код	Арт.	L1, ММ	L2, ММ	Н	КГ
53100	HKIL116	91,5	15,5	H1/16"	0,002
53101	HKIL564	102	18	H5/64"	0,004
53102	HKIL332	114,5	20,5	H3/32"	0,006
53103	HKIL18	129	23	H1/8"	0,008
53104	HKIL532	144	28	H5/32"	0,018
53105	HKIL316	152,5	30,5	H3/16"	0,032
53106	HKIL732	163,5	34,5	H7/32"	0,0403
53107	HKIL14	184	38	H1/4"	0,0597
53108	HKIL516	211	44	H5/16"	0,108
53109	HKIL38	232	50	H3/8"	0,17

Набор ключей торцевых шестигранных удлиненных дюймовых

Набор ключей торцевых шестигранных удлиненных дюймовых, H1/16"-H3/8



CrV

Код	Артикул	КГ	Пшт.	КГ
53099	HKIL10S	0,5	60	31

Состав: H1/16", H5/64", H3/32", H1/8", H5/32", H3/16", H7/32", H1/4", H5/16", H3/8"

КЛЮЧИ ТОРЦЕВЫЕ TORX® И НАБОРЫ ИЗ НИХ

Ключ торцевой TORX® короткий

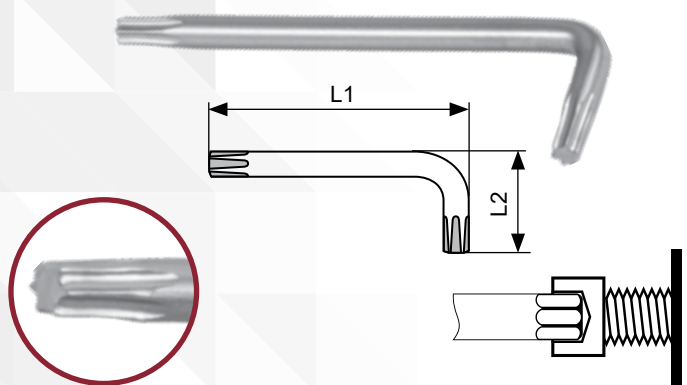

CrV

Код	Арт.	L1, ММ	L2, ММ	Н	КГ
53111	TKS10	48	17	T10	0,004
53112	TKS15	53,5	19,5	T15	0,004
53113	TKS20	60	22	T20	0,008
53114	TKS25	67,5	24,5	T25	0,012
53115	TKS27	75	29	T27	0,016
53116	TKS30	85,5	33,5	T30	0,020
53117	TKS40	97	39	T40	0,038
53118	TKS45	108	44	T45	0,055
53119	TKS50	121	49	T50	0,076

Ключ торцевой TORX®

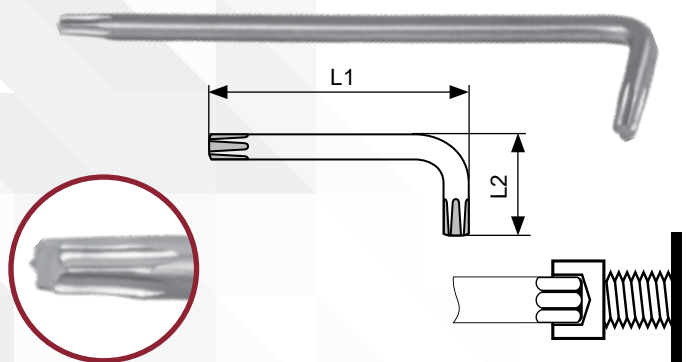

CrV

Код	Арт.	L1, ММ	L2, ММ	Н	КГ
53121	TK10	71	17	T10	0,005
53122	TK15	78,5	19,5	T15	0,006
53123	TK20	88	22	T20	0,010
53124	TK25	99,5	24,5	T25	0,013
53125	TK27	110	29	T27	0,019
53126	TK30	125,5	33,5	T30	0,026
53127	TK40	142	39	T40	0,048
53128	TK45	158	44	T45	0,073
53129	TK50	177	49	T50	0,102

Ключ торцевой TORX® удлиненный

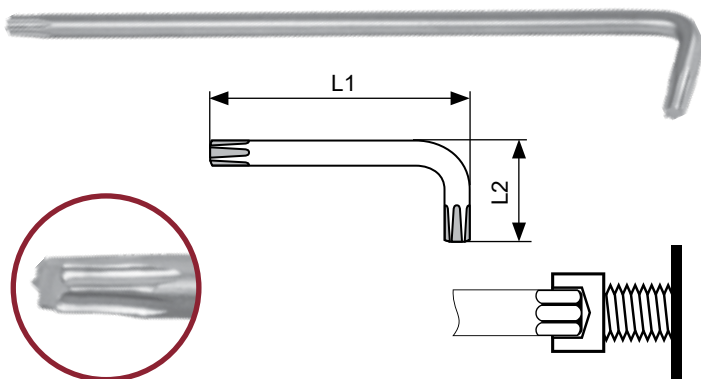

CrV

Код	Арт.	L1, мм	L2, мм	Н	кг
53131	TKL10	93	17	T10	0,006
53132	TKL15	103,5	19,5	T15	0,007
53133	TKL20	116	22	T20	0,013
53134	TKL25	130,5	24,5	T25	0,018
53135	TKL27	145	29	T27	0,025
53136	TKL30	163,5	33,5	T30	0,036
53137	TKL40	185	39	T40	0,065
53138	TKL45	206	44	T45	0,096
53139	TKL50	231	49	T50	0,133

Наборы ключей торцевых TORX®

Набор ключей торцевых TORX® коротких, T10-T50

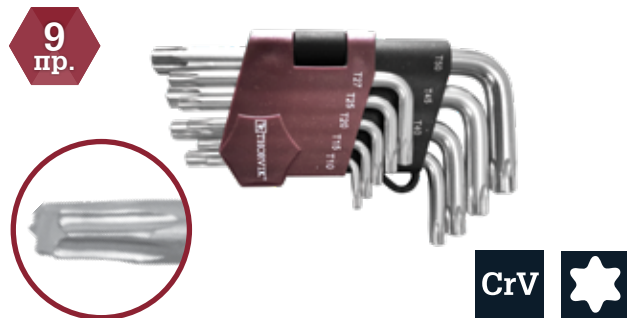

Код	Артикул	кг	шт.	кг
53110	TKS9S	0,25	60	16

Состав: T10, T15, T20, T25, T27, T30, T40, T45, T50

Набор ключей торцевых TORX®, T10-T50



Код	Артикул	кг	шт.	кг
53120	TK9S	0,33	60	21

Состав: T10, T15, T20, T25, T27, T30, T40, T45, T50

Набор ключей торцевых TORX® удлиненных, T10-T50



Код	Артикул	кг	шт.	кг
53130	TKL9S	0,45	60	28

Состав: T10, T15, T20, T25, T27, T30, T40, T45, T50

Ключ торцевой T-TORX® короткий с центрированным штифтом

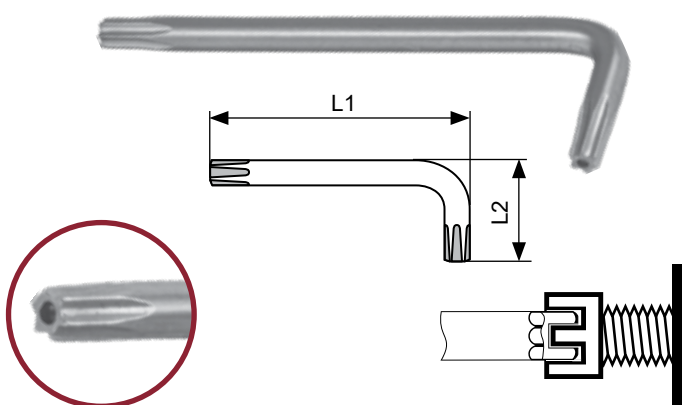

CrV

Код	Арт.	L1, мм	L2, мм	Н	кг
53141	TTKS10	48	17	T10H	0,004
53142	TTKS15	53,5	19,5	T15H	0,004
53143	TTKS20	60	22	T20H	0,008
53144	TTKS25	67,5	24,5	T25H	0,012
53145	TTKS27	75	29	T27H	0,016
53146	TTKS30	85,5	33,5	T30H	0,020
53147	TTKS40	97	39	T40H	0,038
53148	TTKS45	108	44	T45H	0,055
53149	TTKS50	121	49	T50H	0,076

Ключ торцевой T-TORX® с центрированным штифтом

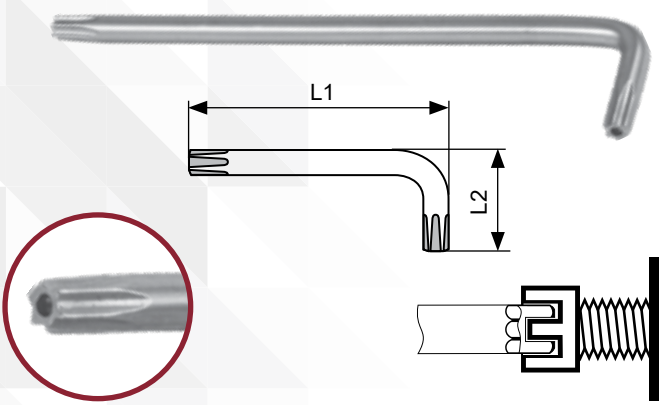

CrV

Код	Арт.	L1, ММ	L2, ММ		
53151	ТТК10	71	17	T10H	0,005
53152	ТТК15	78,5	19,5	T15H	0,006
53153	ТТК20	88	22	T20H	0,010
53154	ТТК25	99,5	24,5	T25H	0,013
53155	ТТК27	110	29	T27H	0,019
53156	ТТК30	125,5	33,5	T30H	0,026
53157	ТТК40	142	39	T40H	0,048
53158	ТТК45	158	44	T45H	0,073
53159	ТТК50	177	49	T50H	0,102

Ключ торцевой T-TORX® удлиненный с центрированным штифтом

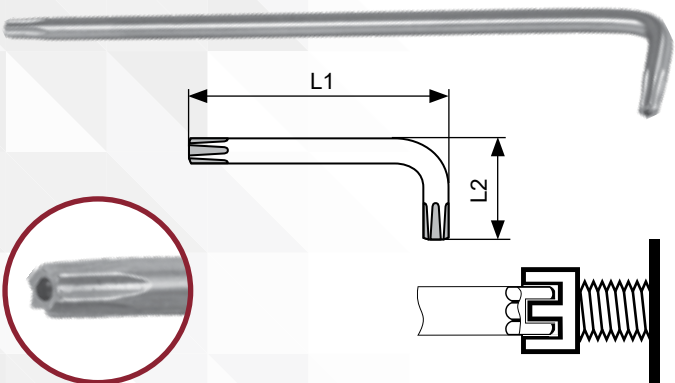

CrV

Код	Арт.	L1, ММ	L2, ММ		
53161	ТТКЛ10	93	17	T10H	0,006
53162	ТТКЛ15	103,5	19,5	T15H	0,007
53163	ТТКЛ20	116	22	T20H	0,013
53164	ТТКЛ25	130,5	24,5	T25H	0,018
53165	ТТКЛ27	145	29	T27H	0,025
53166	ТТКЛ30	163,5	33,5	T30H	0,036
53167	ТТКЛ40	185	39	T40H	0,065
53168	ТТКЛ45	206	44	T45H	0,096
53169	ТТКЛ50	231	49	T50H	0,133

Наборы ключей торцевых T-TORX® с центрированным штифтом

Набор ключей торцевых T-TORX® коротких с центрированным штифтом, T10H-T50H



Код	Артикул			
53140	ТТКС9S	0,25	60	16

Состав: T10H, T15H, T20H, T25H, T27H, T30H, T40H, T45H, T50H

Набор ключей торцевых T-TORX® с центрированным штифтом, T10H-T50H



Код	Артикул			
53150	ТТК9S	0,33	60	18

Состав: T10H, T15H, T20H, T25H, T27H, T30H, T40H, T45H, T50H

Набор ключей торцевых T-TORX® удлиненных с центрированным штифтом, T10H-T50H



Код	Артикул			
53160	ТТКЛ9S	0,45	60	21

Состав: T10H, T15H, T20H, T25H, T27H, T30H, T40H, T45H, T50H

Шарнирно-губцевый инструмент

Группа ручных инструментов, применяемых для фиксации предметов, резки, изгиба материалов. Для шарнирно-губцевого инструмента THORVIK® характерно высокое качество. Изделия производятся из легированной стали, имеют закаленные до высокой твердости рабочие поверхности и хромированный соединительный элемент, что обеспечивает их длительный срок эксплуатации. Инструменты снабжены двухкомпонентными эргономичными рукоятками, соответствуют всем современным техническим условиям и стандартам.



	Пассатижи		Клещи		Внутренний тип стопорного кольца
	Длинногубцы		Насечки на рабочих поверхностях		45° Угол загиба рабочих поверхностей
	Бокорезы		Профиль режущих кромок		90° Угол загиба рабочих поверхностей
	Шипцы		Внешний тип стопорного кольца		DIN Соответствие стандарту DIN
	Прямоугольная форма рабочих поверхностей		Овальная форма рабочих поверхностей		ТУ ГОСТ Соответствие инструмента ТУ ГОСТа

 кг
Масса одного изделия.

 шт.
Количество штук в упаковке / транспортировочной коробке.

 кг
Масса упаковки (брутто) / транспортировочной коробки (брутто).

ПАССАТИЖИ

Пассатижи с двухкомпонентными рукоятками

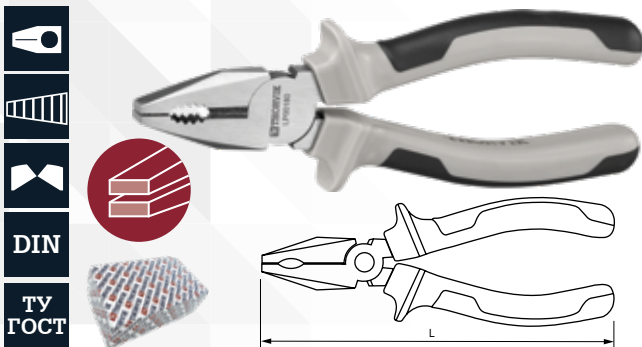

Код	Арт.	L, мм	кг	шт.	кг
52181	LP00150	160	0,23	60	14
52182	LP00180	180	0,28	60	17
52183	LP00200	200	0,35	60	21

БОКОРЕЗЫ

Бокорезы с двухкомпонентными рукоятками

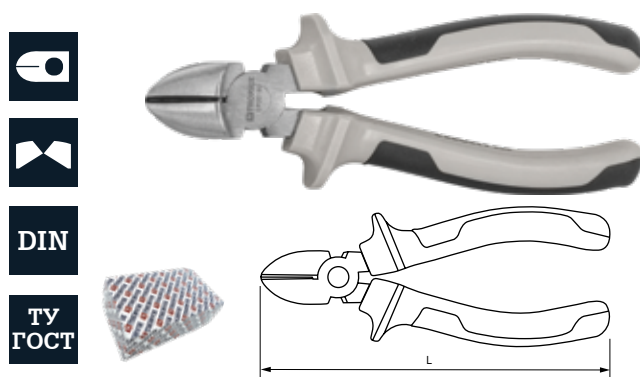

Код	Арт.	L, мм	кг	шт.	кг
52184	CP00150	160	0,22	60	13
52185	CP00180	180	0,28	60	17

ДЛИННОГУБЦЫ

Длинногубцы прямые с двухкомпонентными рукоятками

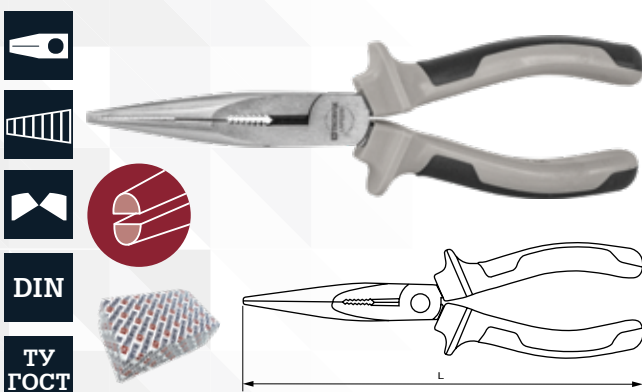

Код	Арт.	L, мм	кг	шт.	кг
52186	LNP0180	180	0,20	60	12
52187	LNP0200	200	0,22	60	13

Длинногубцы изогнутые 45° с двухкомпонентными рукоятками

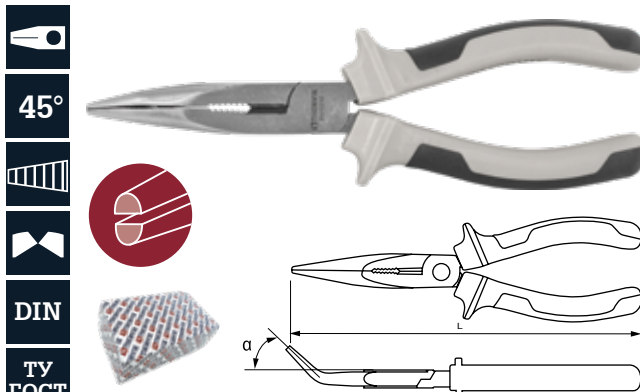

Код	Арт.	L, мм	α°	кг	шт.	кг
52188	BNP0150	160	45	0,17	60	10
52189	BNP0200	200	45	0,22	60	13

КЛЕЦИ ПЕРЕСТАВНЫЕ

Клецы переставные с коробчатым захватом и ПВХ рукоятками



Код	Арт.	L, мм	T, мм	кг	шт.	кг
52258	BJP0180	180	26	0,21	6/72	1,24/17
52259	BJP0250	250	33	0,37	6/60	2,20/24
52260	BJP0300	300	44	0,56	6/48	3,37/29
52261	BJP0400	400	71	1,32	4/20	5,28/28

ЩИПЦЫ ДЛЯ СТОПОРНЫХ КОЛЕЦ

Щипцы прямые для стопорных колец с ПВХ рукоятками, сжим

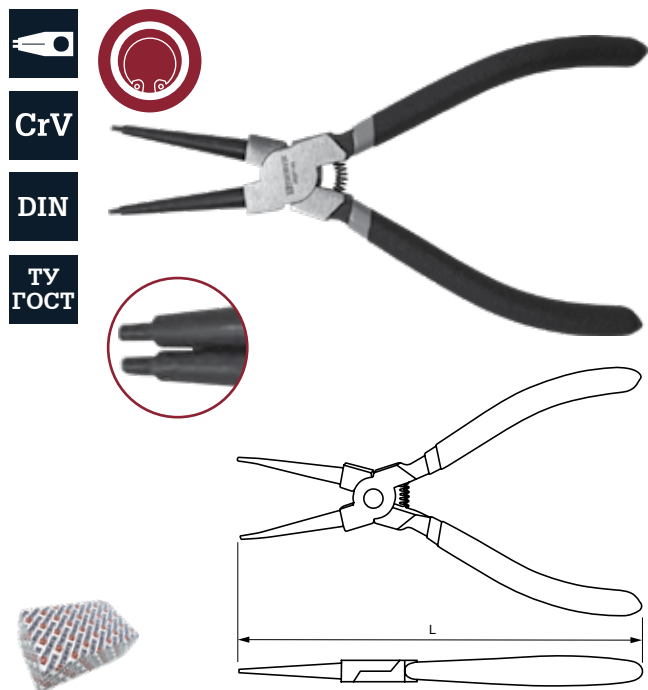

Код	Арт.	L, мм	Диапазон, мм	кг	шт.	кг
52192	IRSP180	180	12-32	0,25	60	15

Щипцы загнутые 90° для стопорных колец с ПВХ рукоятками, сжим

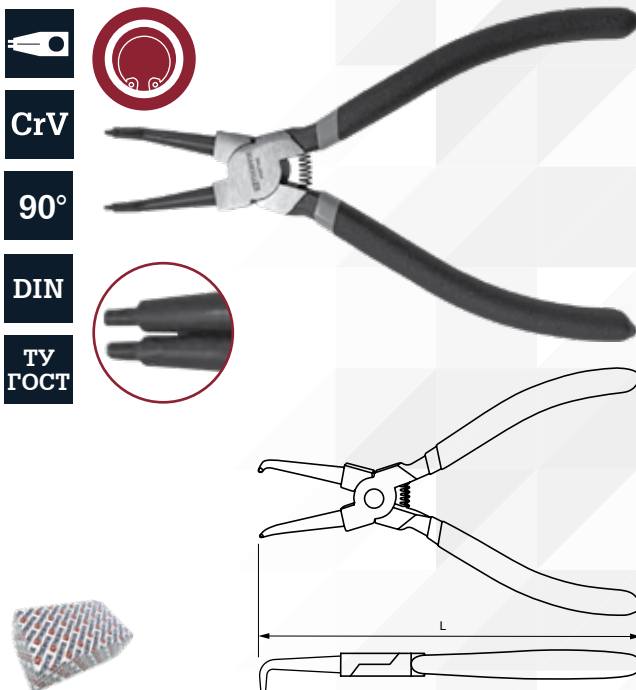

Код	Арт.	L, мм	Диапазон, мм	кг	шт.	кг
52190	IRBP180	180	12-32	0,25	60	15

Щипцы прямые для стопорных колец с ПВХ рукоятками, разжим

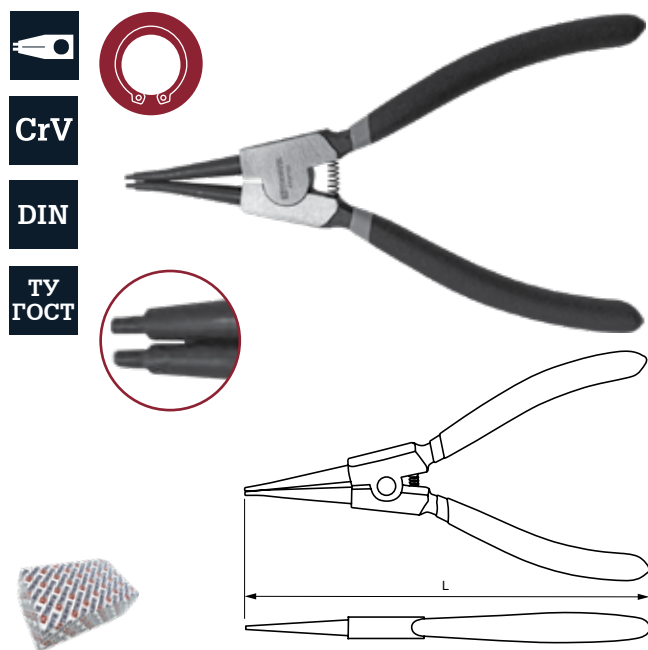

Код	Арт.	L, мм	Диапазон, мм	кг	шт.	кг
52193	ERSP180	180	12-65	0,25	60	15

Щипцы загнутые 90° для стопорных колец с ПВХ рукоятками, сжим

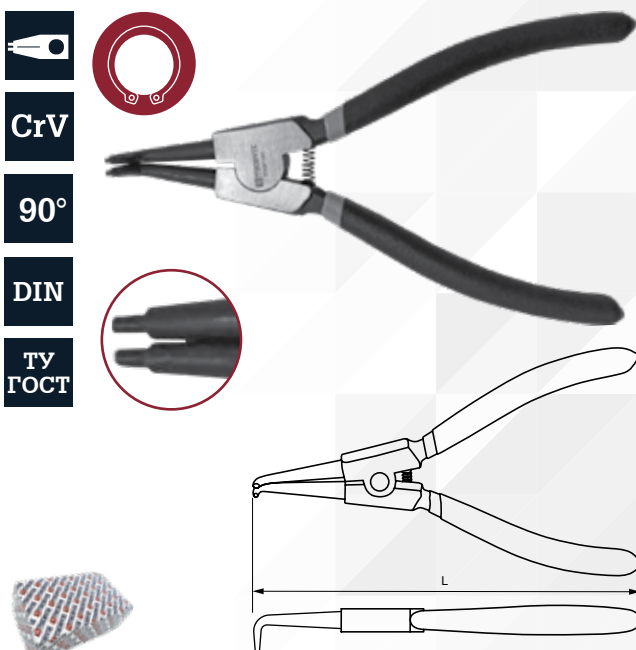

Код	Арт.	L, мм	Диапазон, мм	кг	шт.	кг
52191	ERBP180	180	12-65	0,25	60	15

Ударный инструмент

Линейка инструментов ударного действия THORVIK® содержит ассортимент изделий, разнообразных по типоразмеру, области применения, технологиям, используемым в процессе производства. Слесарные молотки привычного для нас распространенного «немецкого» типа, изготовленные по стандарту DIN 1041, отвечающие техническим условиям ГОСТ 2310-77, массой от 0,1 до 1 кг, применяемые для работ общего назначения и столярные, массой 0,45 кг. Кувалды массой от 1 до 8 кг с рукоятками разной длины. Изделия выпускаются с деревянными и фибергласовыми композитными рукоятками.



Молоток



Столярный молоток



Кувалда



Квадратный боёк



Круглый боёк



DIN Соответствие стандартам DIN



ТУ ГОСТ Соответствие ТУ ГОСТа



Масса одного изделия.



Количество штук в упаковке / транспортировочной коробке.



Масса упаковки (брутто) / транспортировочной коробки (брутто).

МОЛОТКИ

Слесарные молотки THORVIK® самого распространенного «немецкого» типа применяются для работ общего назначения. Инструменты изготовлены по стандарту DIN 1041, полностью отвечают техническим условиям ГОСТ 2310-77. Боек молотка закален до твердости 55-58 HRC, носок - до 44-46 HRC.

Молотки с деревянной рукояткой

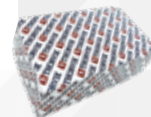
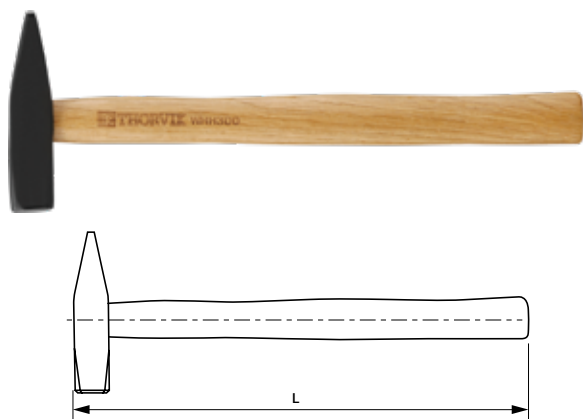

Код	Арт.	гр.	L, мм	кг	шт.	кг
52242	WHN100	100	260	0,13	6/120	0,75/15
52243	WHN200	200	280	0,22	6/72	1,32/16
52244	WHN300	300	300	0,33	6/60	1,98/20
52245	WHN500	500	320	0,54	6/48	3,20/25
52246	WHN600	600	325	0,72	6/36	4,30/26
52247	WHN800	800	350	0,91	6/24	5,46/22
52241	WHN001	1000	360	1,16	6/24	6,99/28

Молотки с fiberglassовой рукояткой

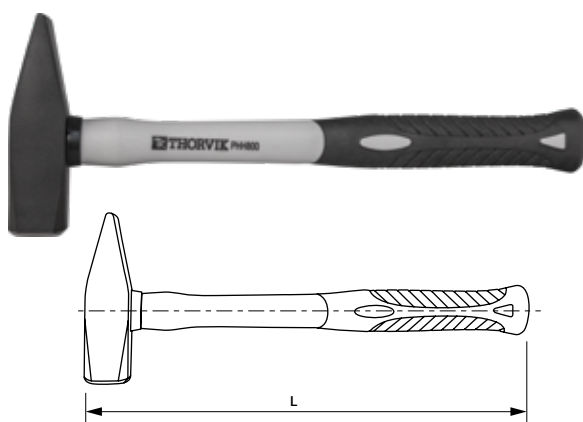

Код	Арт.	гр.	L, мм	кг	шт.	кг
52230	RHN300	300	300	0,50	6/60	3,00/30
52231	RHN500	500	320	0,77	6/48	4,62/37
52232	RHN800	800	350	1,08	6/24	6,50/26
52229	RHN001	1000	360	1,33	6/24	8,00/32

Молоток столярный с fiberglassовой рукояткой

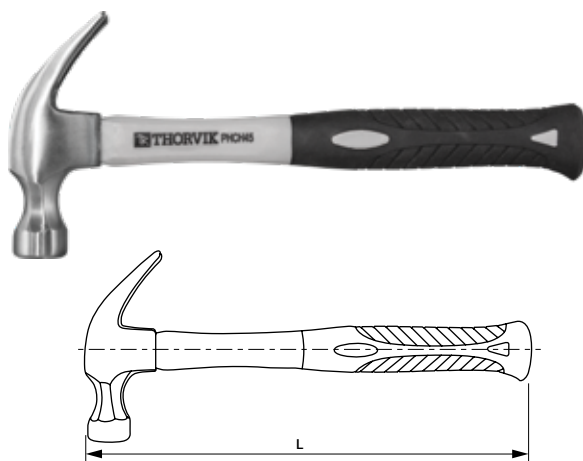

Код	Арт.	гр.	L, мм	кг	шт.	кг
52228	RHCN45	450	325	0,75	6/36	4,50/27

Стальной молоток с гвоздодером и fiberglassовой рукояткой, покрытой TPR чехлом. Изготовлен в соответствии с ГОСТ 11042-90.

КУВАЛДЫ

Более мощный, чем молоток, ударный инструмент. Применяется в случаях, когда массы молотка недостаточно. THORVIK® предлагает слесарные кувалды с короткими рукоятками, которые применяются при разборке агрегатов, рубке металлов и т.п., то есть там, где нужен сильный, но точный удар, и инструменты с рукоятками увеличенной длины, для разрушающего воздействия. Кувалды THORVIK® изготавливаются из стали, снабжаются рукоятками из дерева или из композита на основе фибергласса в соответствии с ГОСТ 11401-75. Рабочие поверхности закалены до 45 HRC.

Кувалды с деревянной рукояткой



DIN

ТУ
ГОСТ

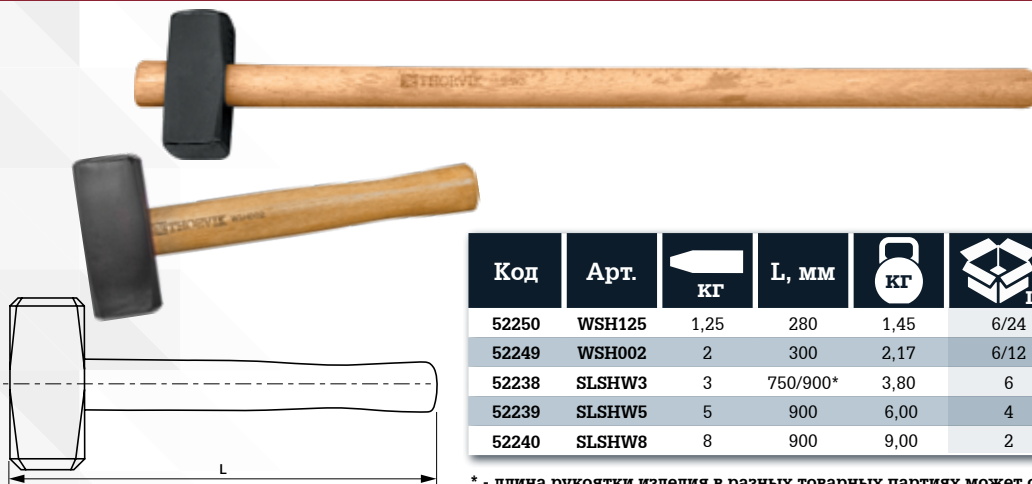

Код	Арт.	кг	L, мм	кг	шт.	кг
52250	WSH125	1,25	280	1,45	6/24	8,75/35
52249	WSH002	2	300	2,17	6/12	13,00/26
52238	SLSHW3	3	750/900*	3,80	6	23
52239	SLSHW5	5	900	6,00	4	24
52240	SLSHW8	8	900	9,00	2	18

* - длина рукоятки изделия в разных товарных партиях может отличаться

Кувалды с фиберглассовой рукояткой



DIN

ТУ
ГОСТ

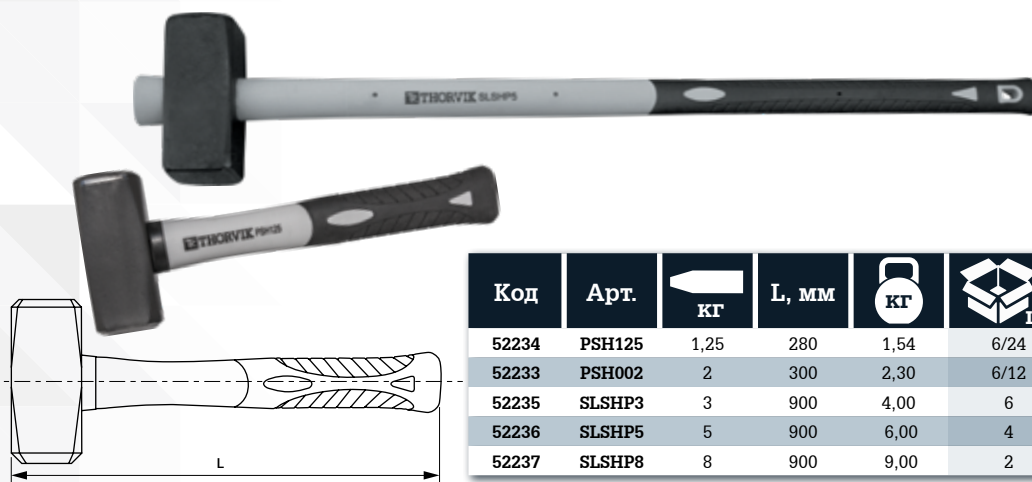

Код	Арт.	кг	L, мм	кг	шт.	кг
52234	PSH125	1,25	280	1,54	6/24	9,25/37
52233	PSH002	2	300	2,30	6/12	13,50/27
52235	SLSHP3	3	900	4,00	6	24
52236	SLSHP5	5	900	6,00	4	24
52237	SLSHP8	8	900	9,00	2	18

КИЯНКИ

Киянка - ударный инструмент, применяющийся для передачи ударного воздействия на вспомогательный (режущий) инструмент без повреждения последнего или для правки и фальцовки разных изделий из листового металла. Выпускается в соответствии с требованиями ГОСТ 11775-74.

Киянка резиновая

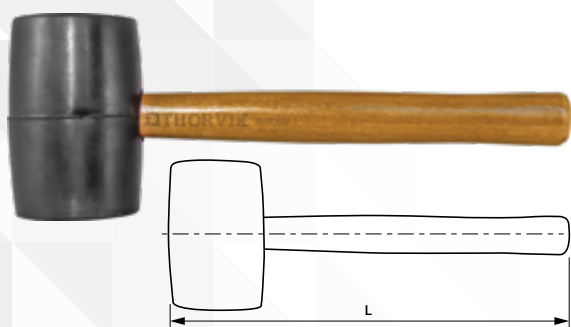

DIN

ТУ
ГОСТ

Код	Арт.	гр.	L, мм	кг	шт.	кг
52248	WHRM90	900	340	1,00	6/24	6,00/24

Пневмоинструмент

Пневматические инструменты торговой марки THORVIK®, применяемые для механизации слесарно-монтажных работ, образуют линейку наиболее востребованных и популярных изделий этого типа, включающую в себя пневматические ударные гайковерты различной мощности и размеров приводов от 1/2" DR до 1" DR, трещоточные рукоятки, дрели, шлифовальные и углошлифовальные машины. Применение пневматических инструментов THORVIK® позволяет экономить силы и время мастера и незаменимо при серийном и массовом производстве.



1/2" Размер привода 1/2" (в дюймах)

3/4" Размер привода 3/4" (в дюймах)

1" Размер привода 1" (в дюймах)



Масса одного изделия.



Количество штук в упаковке / транспортировочной коробке.



Масса упаковки (брутто) / транспортировочной коробки (брутто).

ГАЙКОВЕРТЫ УДАРНЫЕ ПНЕВМАТИЧЕСКИЕ

Гайковерт ударный пневматический, 1/2"DR

Арт.: AIW12717

1/2"



- Цельнометаллический корпус
- Классическая модель
- Высокая мощность
- Малый вес
- Низкий уровень вибрации

Код	Артикул	КГ	ШТ.	КГ
52482	AIW12717	2,7	8	24
Характеристики:				
Присоединительный квадрат	1/2"DR			
Частота свободного вращения	7500 об./мин.			
Крутящий момент Мах	717 Нм			
Крутящий момент рабочий	640 Нм			
Давление магистрали Мах	6,3 Атм			
Расход воздуха средний	133 л/мин.			
Диаметр воздушного шланга	10 мм			
Штуцер подключения	1/4"DR			
Размер (ДхВхШ)	188x196x69 мм			
Механизм привода	двойной молот			



К данному изделию доступны запасные части и ремонтные комплекты:

Привод для гайковерта пневматического AIW12717 в сборе

Код: 52501; Арт.: RKS112717

Ремонтный комплект для гайковерта пневматического AIW12717

Код: 52502; Арт.: RKS212717

Гайковерт ударный пневматический, 1/2"DR

Арт.: AIW1268

1/2"



- Малый вес
- Высокая мощность
- Композитные материалы
- Низкий уровень вибрации
- Удобное управление

Код	Артикул	КГ	ШТ.	КГ
52198	AIW1268	2,6	6	15
Характеристики:				
Присоединительный квадрат	1/2"DR			
Частота свободного вращения	7500 об./мин.			
Крутящий момент Мах	680 Нм			
Крутящий момент рабочий	590 Нм			
Давление магистрали Мах	6,3 Атм			
Расход воздуха средний	180 л/мин.			
Диаметр воздушного шланга	10 мм			
Штуцер подключения	1/4"DR			
Размер (ДхВхШ)	195,7x187,5x69 мм			
Механизм привода	двойной молот			



К данному изделию доступны запасные части и ремонтные комплекты:

Привод гайковерта AIW1268 (установочный комплект)

Код: 52208; Арт.: RKS11268

Набор установочных прокладок привода гайковерта AIW1268

Код: 52209; Арт.: RKS21268

Ремонтный комплект двигателя гайковерта AIW1268

Код: 52210; Арт.: RKS31268

Гайковерт ударный пневматический, 1/2"DR

Арт.: AIW1275

1/2"

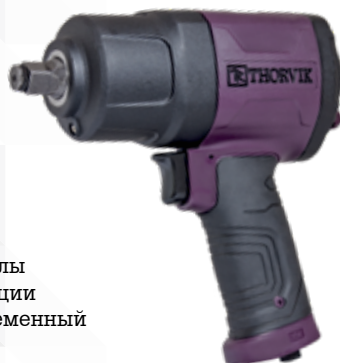

- Малый вес
- Высокая мощность
- Композитные материалы
- Низкий уровень вибрации
- Эргономичный и современный дизайн

Код	Артикул	КГ	ШТ.	КГ
53819	AIW1275	2,1	-	-
Характеристики:				
Присоединительный квадрат, дюйм	1/2"			
Частота свободного вращения, об/мин	8000			
Максимальный момент, Нм	1275			
Рабочий крутящий момент, об/мин	900			
Расход воздуха средний, л/мин	184			
Диаметр воздушного шланга, мм	10			
Штуцер подключения, дюйм	1/4"			
Габаритные размеры, ДхВхШ мм	180x186x70			
Механизм привода	двойной молот			
Масса изделия	2.1			



К данному изделию доступны запасные части и ремонтные комплекты:

Привод в сборе для гайковерта пневматического AIW1275

Арт.: RKS11275

Ремонтный комплект двигателя гайковерта пневматического AIW1275

Арт.: RKS21275

Гайковерт ударный пневматический, 1/2"DR

Арт.: AIW12122

1/2"



Код	Артикул	кг	шт.	кг
53009	AIW12122	2,7	10	31
Характеристики:				
Присоединительный квадрат	1/2"DR			
Частота свободного вращения	8800 об./мин.			
Крутящий момент Max	1220 Нм			
Крутящий момент рабочий	1010 Нм			
Давление магистрали Max	6,3 Атм			
Расход воздуха средний	266 л/мин.			
Диаметр воздушного шланга	10 мм			
Штуцер подключения	1/4"DR			
Размер (ДхВхШ)	193x178x72 мм			
Механизм привода	двойной молот			



К данному изделию доступны запасные части и ремонтные комплекты:

Привод для гайковерта пневматического AIW12122 в сборе

Код: 53019; Арт.: RKS112122

Ремонтный комплект для гайковерта пневматического AIW12122

Код: 53018; Арт.: RKS212122

Гайковерт ударный пневматический, 3/4"DR

Арт.: AIW3416M

3/4"



Код	Артикул	кг	шт.	кг
52749	AIW3416M	7,0	4	30
Характеристики:				
Присоединительный квадрат	3/4"DR			
Частота свободного вращения	5000 об./мин.			
Крутящий момент Max	1800 Нм			
Давление магистрали Max	6,3 Атм			
Расход воздуха средний	210 л/мин.			
Диаметр воздушного шланга	12 мм			
Штуцер подключения	3/8"DR			
Размер (длина)	235 мм			
Механизм привода	двойной молот			



К данному изделию доступны запасные части и ремонтные комплекты:

Привод для гайковерта пневматического AIW3416M в сборе

Код: 52785; Арт.: RKS23416M

Ремонтный комплект двигателя гайковерта пневматического AIW3416M

Код: 52782; Арт.: RKS13416M

Гайковерт ударный пневматический, 1"DR

Арт.: AIWS125M

1"



■ Изделие поставляется в индивидуальном пластиковом кейсе с набором монтажных аксессуаров и торцевыми головками 1"DR 32 и 33 мм.

Код	Артикул	кг	шт.	кг
52751	AIWS125M	13,7	1	17,2
Характеристики:				
Присоединительный квадрат	1"DR			
Длина	540 мм			
Длина привода	225 мм			
Частота свободного вращения	4000 об./мин.			
Крутящий момент Max	2300 Нм			
Давление магистрали Max	8-14 Атм			
Расход воздуха средний	288 л/мин.			
Диаметр воздушного шланга	19 мм			
Штуцер подключения	1/2"DR			
Механизм привода	безосевой молот			



К данному изделию доступны запасные части и ремонтные комплекты:

Привод для гайковерта пневматического AIWS125M в сборе

Код: 52784; Арт.: RKS2125M

Ремонтный комплект двигателя гайковерта пневматического AIWS125M

Код: 52781; Арт.: RKS1125M

Молоток ударного механизма для гайковерта пневматического AIWS125M

Код: 53820; Арт.: AIWS125M-15

Гайковерт ударный пневматический, 1"DR

Арт.: AIWS124M

1"



■ Изделие поставляется в индивидуальном пластиковом кейсе с набором монтажных аксессуаров и торцевыми головками 1"DR 32 и 33 мм.



Код	Артикул	кг	шт.	кг
52750	AIWS124M	16,6	1	20
Характеристики:				
Присоединительный квадрат	1"DR			
Длина	615 мм			
Длина привода	225 мм			
Частота свободного вращения	3200 об./мин.			
Крутящий момент Мах	3200Нм			
Давление магистрали Мах	8-14 Атм			
Расход воздуха средний	336 л/мин.			
Диаметр воздушного шланга	19 мм			
Штуцер подключения	1/2"DR			
Механизм привода	безосевой молот			



К данному изделию доступны запасные части и ремонтные комплекты:

Привод для гайковерта пневматического AIWS124M в сборе

Код: 52783; Арт.: RKS2124M

Ремонтный комплект двигателя гайковерта пневматического AIWS124M

Код: 52780; Арт.: RKS1124M

РУКОЯТКИ ТРЕЩОТЧНЫЕ ПНЕВМАТИЧЕСКИЕ

Рукоятка трещоточная пневматическая, 1/2"DR

Арт.: ARW1261

1/2"



Код	Артикул	кг	шт.	кг
52201	ARW1261	1,19	20	26
Характеристики:				
Присоединительный квадрат	1/2"DR			
Частота свободного вращения	150 об./мин.			
Крутящий момент Мах	61 Нм			
Давление магистрали Мах	6,3 Атм			
Расход воздуха средний	141 л/мин.			
Диаметр воздушного шланга	10 мм			
Штуцер подключения	1/4"DR			
Размер (длина)	262 мм			
Механизм привода	храповой			



К данному изделию доступны запасные части и ремонтные комплекты:

Привод в сборе для рукоятки трещоточной пневматической ARW1261

Код: 52216; Арт.: RKS01261

Лопасты ротора двигателя рукоятки трещоточной пневматической ARW1261

Код: 52217; Арт.: RKS01261

Рукоятка трещоточная пневматическая, 3/8"DR

Арт.: ARW3827

3/8"



Код	Артикул	кг	шт.	кг
52649	ARW3827	0,6	20	12,42
Характеристики:				
Присоединительный квадрат	3/8"DR			
Частота свободного вращения	180 об./мин.			
Крутящий момент Мах	27 Нм			
Давление магистрали Мах	6,3 Атм			
Расход воздуха средний	113 л/мин.			
Диаметр воздушного шланга	10 мм			
Штуцер подключения	1/4"DR			
Размер (длина)	183 мм			
Механизм привода	храповой			

ДРЕЛИ ПНЕВМАТИЧЕСКИЕ

Дрель пневматическая с реверсом

Арт.: RAD1018



Код	Артикул	кг	шт.	кг
52202	RAD1018	1,16	20	26
Характеристики:				
Патрон, рабочий диапазон	1-10 мм			
Частота свободного вращения	1800 об./мин.			
Давление магистрали Max	6,3 Атм			
Расход воздуха средний	141 л/мин.			
Диаметр воздушного шланга	10 мм			
Штуцер подключения	1/4"DR			
Размер (длина)	193 мм			
Механизм привода	планетарный			



К данному изделию доступны запасные части и ремонтные комплекты:

Лопастей ротора двигателя дрели RAD1018

Код: 52218; Арт.: RKS11018

Сателлиты планетарного редуктора дрели RAD1018

Код: 52219; Арт.: RKS21018

Патрон трехкулачковый, самозажимной, с ключом, для дрели RAD1018

Код: 52220; Арт.: RKS31018

Дрель пневматическая прямая

Арт.: SAD2500



Код	Артикул	кг	шт.	кг
52654	SAD2500	1	20	20,49
Характеристики:				
Патрон, рабочий диапазон	1-10 мм			
Частота свободного вращения	2500 об./мин.			
Давление магистрали Max	6,3 Атм			
Расход воздуха средний	198 л/мин.			
Диаметр воздушного шланга	10 мм			
Штуцер подключения	1/4"DR			
Размер (длина)	225 мм			
Механизм привода	планетарный			
Направление выхлопа	заднее			

Дрель пневматическая угловая

Арт.: AAD1500



Код	Артикул	кг	шт.	кг
52640	AAD1500	0,72	30	22,05
Характеристики:				
Патрон, рабочий диапазон	1-10 мм			
Частота свободного вращения	15000 об./мин.			
Давление магистрали Max	6,3 Атм			
Расход воздуха средний	113 л/мин.			
Диаметр воздушного шланга	10 мм			
Штуцер подключения	1/4"DR			
Размер (длина)	170 мм			
Механизм привода	планетарный			
Направление выхлопа	заднее			

Так же, в ассортименте ТМ THORVIK есть большой выбор сверел, которые вы можете найти на страницах 123-126 данного каталога.

БОРМАШИНКИ ПНЕВМАТИЧЕСКИЕ

Бормашинка пневматическая

Арт.: ADG6022



Код	Артикул	КГ	ШТ.	КГ
52203	ADG6022	0,69	30	24
Характеристики:				
Размер цанги	6 мм			
Частота свободного вращения	22000 об./мин.			
Давление магистрали Мах	6,3 Атм			
Расход воздуха средний	198 л/мин.			
Диаметр воздушного шланга	10 мм			
Штуцер подключения	1/4"DR			
Размер (ДхВхШ)	168х62,8х40,5			



К данному изделию доступны запасные части и ремонтные комплекты:

Лопасты ротора двигателя бормашинки ADG6022
Код: 52221; Арт.: RKS16022

Бормашинка пневматическая удлиненная

Арт.: EADG6020



Код	Артикул	КГ	ШТ.	КГ
52652	EADG6020	0,79	30	24,18
Характеристики:				
Патрон цанговый	6 мм			
Частота свободного вращения	20000 об./мин.			
Давление магистрали Мах	6,3 Атм			
Расход воздуха средний	113 л/мин.			
Диаметр воздушного шланга	10 мм			
Штуцер подключения	1/4"DR			
Размер (длина)	285 мм			
Направление выхлопа	заднее			

Бормашинка пневматическая угловая

Арт.: AADG6020



Код	Артикул	КГ	ШТ.	КГ
52641	AADG6020	0,64	30	19,61
Характеристики:				
Патрон цанговый	6 мм			
Частота свободного вращения	20000 об./мин.			
Давление магистрали Мах	6,3 Атм			
Расход воздуха средний	113 л/мин.			
Диаметр воздушного шланга	10 мм			
Штуцер подключения	1/4"DR			
Размер (длина)	157 мм			
Направление выхлопа	заднее			



К данному изделию доступны запасные части и ремонтные комплекты:

Ремонтный комплект углового редуктора бормашинки пневматической AADG6020
Код: 53647; Арт.: RKS6020-25-31

Подшипник вала бормашинки пневматической угловой AADG6020, 2шт.
Код: 53646; Арт.: RKS6020-24

Ремонтный комплект двигателя для AAD1500/ARW3827/AADG6020/EADG6020
Код: 52787; Арт.: RKS1210-11

ШЛИФОВАЛЬНЫЕ МАШИНЫ ПНЕВМАТИЧЕСКИЕ

Машинка углошлифовальная пневматическая

Арт.: ААG0510



Код	Артикул	кг	шт.	кг
52642	ААG0510	2,12	10	21,94
Характеристики:				
Диаметр диска, макс	125 мм			
Посадочный диаметр ступицы	22 мм			
Частота свободного вращения	10000 об./мин.			
Давление магистрали Мах	6,3 Атм			
Расход воздуха средний	169 л/мин.			
Диаметр воздушного шланга	10 мм			
Штуцер подключения	1/4"DR			
Размер (длина)	228 мм			

Так же, в ассортименте ТМ THORVIK есть большой выбор отрезных, лепестковых и шлифовальных дисков, которые вы можете найти на странице 121 данного каталога.

Машинка шлифовальная пневматическая орбитальная с пылеотводом

Арт.: АОS6105



Код	Артикул	кг	шт.	кг
52648	АОS6105	1,5	10	15,92
Характеристики:				
Размер установочного диска	150 мм			
Частота свободного вращения	10500 об./мин.			
Давление магистрали Мах	6,3 Атм			
Расход воздуха средний	84 л/мин.			
Эксцентриситет	5 мм			
Диаметр воздушного шланга	10 мм			
Штуцер подключения	1/4"DR			
Размер (длина)	214 мм			

МОЛОТКИ ПНЕВМАТИЧЕСКИЕ

Молоток пневматический 150 мм в наборе с насадками, 9 пр.

Арт.: АНK9150



В комплекте:

- молоток пневматический
- масленка
- штуцер подключения 1/4"DR, тип «евро»
- пружина
- насадки, 4 шт.
- линейный лубрикатор
- пластиковый кейс

Код	Артикул	кг	шт.	кг
52647	АНK9150	2,15	8	17,96
Характеристики:				
Хвостовик применяемых насадок	10,2 мм			
Цикличность	4500 уд./мин.			
Давление магистрали Мах	6,3 Атм			
Расход воздуха средний	113 л/мин.			
Диаметр воздушного шланга	10 мм			
Штуцер подключения	1/4"DR			
Размер пневмомолотка (длина)	150 мм			
Вес пневмомолотка	1,45 кг			
Размер (ДхШхВ)	460х320х290 мм			
Вес набора	2,05 кг			

Молоток пневматический 190 мм в наборе с насадками, 9 пр.

Арт.: АНК9190



В комплекте:

- молоток пневматический
- штуцер подключения 1/4"DR, тип «евро»
- пружина
- насадки 170 мм, 5 шт.
- линейный лубрикатор
- пластиковый кейс

Код	Артикул	КГ	ШТ.	КГ
53689	АНК9190			
Характеристики:				
Хвостовик применяемых насадок	10,2 мм			
Цикличность	3500 уд./мин.			
Давление магистрали Max	6,3 Атм			
Расход воздуха средний	113 л/мин.			
Диаметр воздушного шланга	10 мм			
Штуцер подключения	1/4"DR			
Размер пневмомолотка (длина)	190 мм			
Вес пневмомолотка	1,45 кг			
Размер кейса (ДхШхВ)	330х60х290 мм			
Вес набора	2,82 кг			

ПИСТОЛЕТЫ ПРОДУВОЧНЫЕ

Пистолет продувочный

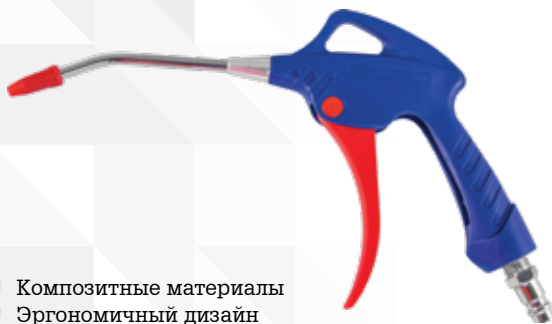

- Композитные материалы
- Эргономичный дизайн

Код	Артикул	Длина носика (мм)	КГ	ШТ.	КГ
52205	ABG6510	100	0,22	40	10
52643	ABG6520	200	0,23	40	10,8
52644	ABG6530	300	0,26	40	12,02
Характеристики:					
Рабочее давление			2-6 кгс/см²		
Средний расход воздуха			180 л/мин.		

Пистолет продувочный с насадками в наборе

Арт.: ABGK5

5 пр.



Код	Артикул	КГ	ШТ.	КГ
52645	ABGK5	0,16	100	16,71

Пистолет продувочный с насадками в наборе

Арт.: ABGK7

7 пр.



Код	Артикул	КГ	ШТ.	КГ
52646	ABGK7	0,16	100	16,71

ШЛАНГИ ДЛЯ ПНЕВМАТИЧЕСКОГО ИНСТРУМЕНТА

Шланги ПВХ с штуцерами 1/4 NPT для пневмоинструмента



Штуцер

Код	Арт.	Размер резьбы штуцера	∅ шланга внут., мм	∅ шланга внеш., мм	L, м	КГ	ШТ.	КГ
52262	САН615	1/4" NPT	6,3	12	15	1,8	10	20
52263	САН915	1/4" NPT	9,5	15,5	15	3,0	6	19

Шланги ПВХ для пневмоинструмента, в бухтах



Код	Арт.	∅ шланга внут., мм	∅ шланга внеш., мм	L, м	КГ	ШТ.	КГ
52266	РАН615	6,3	12	15	1,5	10	16
52265	РАН605	6,3	12	50	5,0	4	21
52264	РАН601	6,3	12	100	10,0	2	21
52267	РАН915	9,5	15,5	15	2,2	6	14
52269	РАН955	9,5	15,5	50	7,5	2	16
52268	РАН951	9,5	15,5	100	15,0	1	16

ЭЛЕМЕНТЫ ПНЕВМОПОДГОТОВКИ

- легкий и прочный композитный корпус;
- снижение риска повреждения лкм тс при работе с пневмоинструментом.

Муфта БРС европейского типа с внутренней резьбовой частью



Код	Арт.	Размер резьбы	КГ	ШТ.	КГ
53634	QCCSF14	1/4" BSPT	0,046	10/200	0,512/11,062
53635	QCCSF38	3/8" BSPT	0,048	10/200	0,54/11,64
53636	QCCSF38	1/2" BSPT	0,056	10/200	0,61/12,998

Муфта БРС европейского типа с наружной резьбовой частью



Код	Арт.	Размер резьбы	КГ	ШТ.	КГ
53641	QCCSM14	1/4" BSPT	0,042	10/200	0,488/10,538
53642	QCCSM38	3/8" BSPT	0,046	10/200	0,514/11,082
53643	QCCSM12	1/2" BSPT	0,047	10/200	0,52/11,26

Муфта БРС европейского типа с установочной частью под шланг



Код	Арт.	Размер резьбы	КГ	ШТ.	КГ
53637	QCCSH14	6.3	0,058	10/200	0,628/13,392
53638	QCCSH516	7.5	0,06	10/200	0,662/14,03
53639	QCCSH38	9.5	0,062	10/200	0,676/14,328
53640	QCCSH12	12.7	0,066	10/200	0,714/15,088

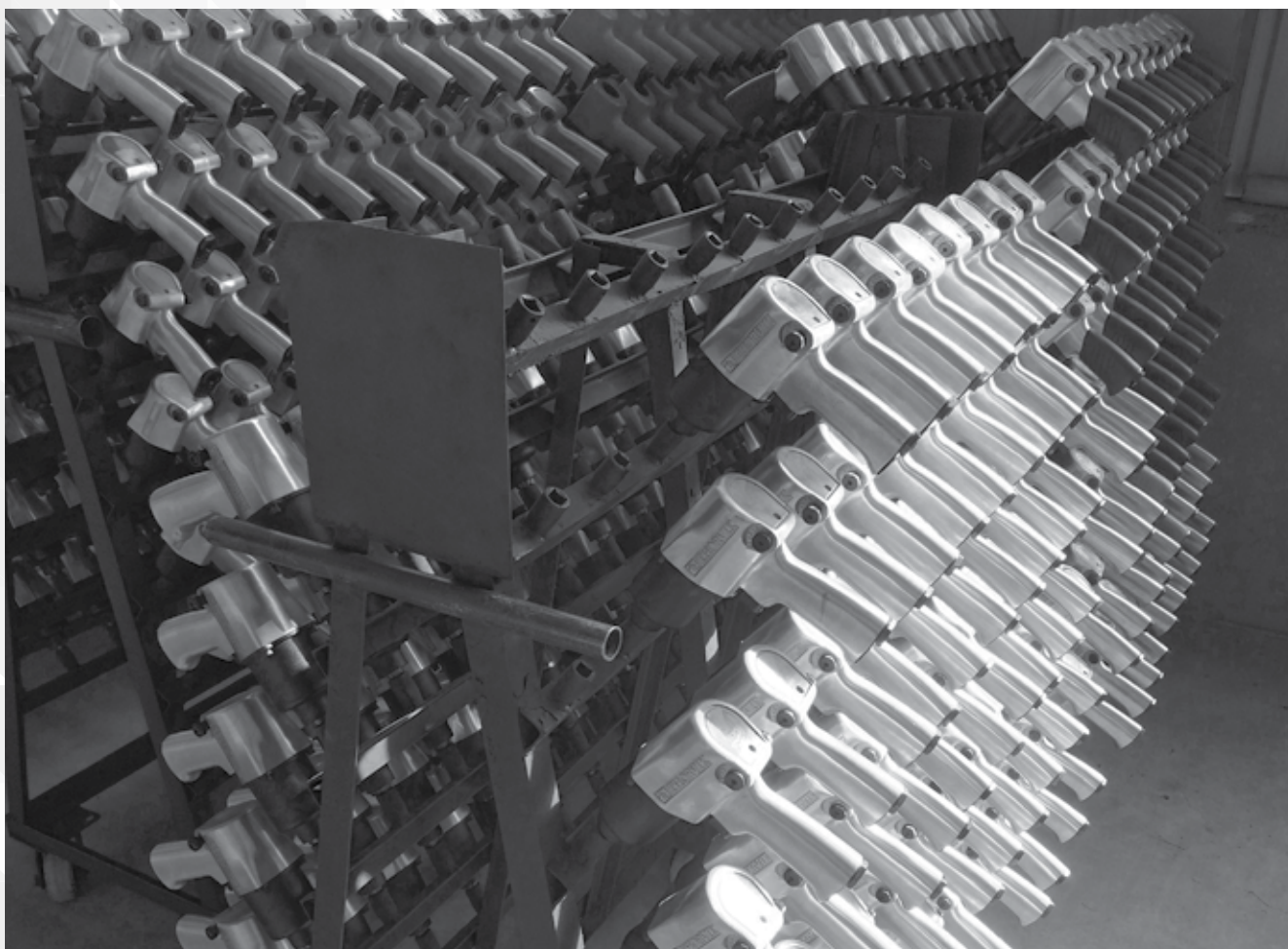

Аккумуляторный инструмент

Аккумуляторный инструмент торговой марки THORVIK® применяется для проведения слесарно-монтажных работ, включающих в себя шлифовальные и отрезные работы, работы связанные с обслуживанием резьбовых соединений и т.д. Основным преимуществом аккумуляторных инструментов является полная автономность за счет съемного аккумулятора. Изделия предназначены для непродолжительных работ в бытовых условиях в районах с умеренным климатом с характерной температурой от -20 до +40°C, относительной влажностью воздуха не более 80% и отсутствием прямого воздействия атмосферных осадков и чрезмерной запыленности воздуха.



1" Размер привода 1" (в дюймах)

1/2" Размер привода 1/2" (в дюймах)

3/4" Размер привода 3/4" (в дюймах)



Масса одного изделия.



Количество штук в упаковке / транспортировочной коробке.



Масса упаковки (брутто) / транспортировочной коробки (брутто).

Дрель-шуруповерт ударная аккумуляторная бесщёточная 1/2"DR, 21В, 160 Нм

Арт.: BVID12160

1/2" 21В 160 Нм



NEW

Код	Артикул	КГ	ШТ.	КГ
53710	BVID12160	5,39	4	22,5
Характеристики:				
Тип электродвигателя	Бесщёточный			
Присоединительный квадрат	1/2" /13			
Количество скоростей	2 (1/2) + Реверс			
Количество оборотов, об/мин	550/2250			
Крутящий момент, максимальный, Нм	160			
Напряжение аккумулятора	21V			
Емкость аккумулятора	4Ач			
Габаритные размеры (ДхШхВ), мм	205/55/260			
Вес с аккумулятором, кг	2,65			

Гайковерт ударный аккумуляторный бесщёточный 3/4"DR, 21В, 2400 Нм

Арт.: BVIW342400

3/4" 21В 2400 Нм



NEW

Код	Артикул	КГ	ШТ.	КГ
53708	BVIW342400	7,89	3	24,85
Характеристики:				
Тип электродвигателя	Бесщёточный			
Присоединительный квадрат	3/4" DR			
Количество скоростей	3 (1/2/3) + Реверс			
Количество оборотов, об/мин	2500/1900/1100			
Количество ударов, уд/мин	1900/1500/1200			
Крутящий момент, рабочий, Нм	1850/1250/950			
Крутящий момент, максимальный, Нм	2400			
Напряжение аккумулятора	21V			
Емкость аккумулятора	8Ач			
Габаритные размеры (ДхШхВ), мм	220/85/300			
Вес с аккумулятором, кг	4,30			



К данному изделию доступны запасные части и ремонтные комплекты:

Привод для гайковерта аккумуляторного ударного BVIW342400

Код: 53816; Арт.: BVIW342400-A

Гайковерт ударный аккумуляторный бесщёточный 1"DR, 21В, 2400 Нм

Арт.: BVIW012400

1" 21В 2400 Нм



NEW

Код	Артикул	КГ	ШТ.	КГ
53709	BVIW012400	7,982	3	25,2
Характеристики:				
Тип электродвигателя	Бесщёточный			
Присоединительный квадрат	1" DR			
Количество скоростей	3 (1/2/3) + Реверс			
Количество оборотов, об/мин	2500/1900/1100			
Количество ударов, уд/мин	1900/1500/1200			
Крутящий момент, рабочий, Нм	1850/1250/950			
Крутящий момент, максимальный, Нм	2400			
Напряжение аккумулятора	21V			
Емкость аккумулятора	8Ач			
Габаритные размеры (ДхШхВ), мм	220/85/300			
Вес с аккумулятором, кг	4,30			



К данному изделию доступны запасные части и ремонтные комплекты:

Привод для гайковерта аккумуляторного ударного BVIW012400

Код: 53810; Арт.: BVIW012400-A

BR4 Батарея аккумуляторная 8 Ач, для ВВІW342400, ВВІW012400

Арт.: BR4



Код	Артикул	кг	шт.	кг
53711	BR4	1,072	20	21,89
Характеристики:				
Номинальное напряжение аккумулятора	21В			
Среднее время зарядки	60 мин.			
Емкость аккумулятора	-			
Тип заряжаемых аккумуляторов	Li-ion			
Выходное напряжение порта USB	5В, 1.5mA			
Индикация заряда	Да			
Скорость заряда	-			
Материал корпуса	Пластик			
Цвет корпуса	Черный			

Гайковерт ударный аккумуляторный бесщёточный 1/2"DR, 21В, 890 Нм

Арт.: ВВІW12890

1/2" 21В 890 Нм



- Гайковерт аккумуляторный
- Батарея, аккумуляторная 21В/4Ач - 2 шт.
- Зарядное устройство
- Пластиковый кейс

Код	Артикул	кг	шт.	кг
53652	ВВІW12890	4,406	5	22,884
Характеристики:				
Тип электродвигателя	Бесщёточный			
Присоединительный квадрат	1/2"DR			
Количество скоростей	3 (1/2/3) + Реверс			
Количество оборотов, об./мин.	2400/1800/1200			
Количество ударов, уд./мин.	2000/1500/1000			
Крутящий момент, рабочий, Нм	650/450/300			
Крутящий момент, максимальный, Нм	890			
Напряжение аккумулятора	21В			
Емкость аккумулятора	4Ач			
Габаритные размеры (ДхВ)	135x210 мм			
Вес с аккумулятором, кг	1,95			



К данному изделию доступны запасные части и ремонтные комплекты:

Батарея аккумуляторная 4 Ач для ВВІW12890

Код: 53655; Арт.: BR1

Зарядное устройство 4 Ач для батарей аккумуляторных

Код: 53657; Арт.: BC

Привод для гайковерта аккумуляторного ударного ВВІW12890

Код: 53814; Арт.: ВВІW12890-А

Батарея аккумуляторная 4 Ач для ВВІW12890

Арт.: BR1



Код	Артикул	кг	шт.	кг
53655	BR1	0,696	20	14,304
Характеристики:				
Номинальное напряжение аккумулятора:	21 В			
Среднее время зарядки:	60 мин.			
Емкость аккумулятора:	2000 mA			
Тип заряжаемых аккумуляторов:	Li-ion			
Выходное напряжение порта USB:	5В, 1.5 mA			
Индикация заряда:	Да			
Скорость разряда:	8С			
Материал корпуса:	Пластик			
Цвет корпуса:	Черный			

Гайковерт ударный аккумуляторный бесщёточный 1/2"DR, 21В, 1080 Нм

Арт.: ВВІW121080

1/2" **21В** **1080 Нм**



- Гайковерт аккумуляторный
- Батарея, аккумуляторная 21В/4Ач - 2 шт.
- Зарядное устройство
- Пластиковый кейс

Код	Артикул	КГ	шт.	КГ
53653	ВВІW121080	5,296	4	22,39
Характеристики:				
Тип электродвигателя		Бесщёточный		
Присоединительный квадрат		1/2"DR		
Количество скоростей		3 (1/2/3) + Реверс		
Количество оборотов, об./мин.		1900/1500/400		
Количество ударов, уд./мин.		2200/1900/1500		
Крутящий момент, рабочий, Нм		860/500/300		
Крутящий момент, максимальный, Нм		1080		
Напряжение аккумулятора		21V		
Емкость аккумулятора		4Ач		
Габаритные размеры (ДхВ)		170x230 мм		
Вес с аккумулятором, кг		2,55		



К данному изделию доступны запасные части и ремонтные комплекты:

Батарея аккумуляторная 4 Ач для ВВІW121080, ВВІW341700

Код: 53656; Арт.: BR2

Зарядное устройство 4 Ач для батарей аккумуляторных

Код: 53657; Арт.: BC

Привод для гайковерта аккумуля-торного ударного ВВІW121080

Код: 53811; Арт.: ВВІW121080-А

Гайковерт ударный аккумуляторный бесщёточный 3/4"DR, 21В, 1700 Нм

Арт.: ВВІW341700

3/4" **21В** **1700 Нм**



- Гайковерт аккумуляторный
- Батарея, аккумуляторная 21В/4Ач - 2 шт.
- Зарядное устройство
- Пластиковый кейс

Код	Артикул	КГ	шт.	КГ
53654	ВВІW341700	6,222	4	26,958
Характеристики:				
Тип электродвигателя		Бесщёточный		
Присоединительный квадрат		3/4"DR		
Количество скоростей		3 (1/2/3) + Реверс		
Количество оборотов, об./мин.		1800/1200/900		
Количество ударов, уд./мин.		2200/2000/1800		
Крутящий момент, рабочий, Нм		1280/900/750		
Крутящий момент, максимальный, Нм		1700		
Напряжение аккумулятора		21V		
Емкость аккумулятора		4Ач		
Габаритные размеры (ДхВ)		230x230 мм		
Вес с аккумулятором, кг		2,45		



К данному изделию доступны запасные части и ремонтные комплекты:

Батарея аккумуляторная 4 Ач для ВВІW121080, ВВІW341700

Код: 53656; Арт.: BR2

Зарядное устройство 4 Ач для батарей аккумуляторных

Код: 53657; Арт.: BC

Привод для гайковерта аккумуля-торного ударного ВВІW121080

Код: 53811; Арт.: ВВІW121080-А

Гайковерт аккумуляторный ударный 1/2"DR, 21В, 1700Нм

Артикул: ВВІW121700



1/2"
21В
1700 Нм

Гайковерт аккумуляторный ударный 1/2"DR, 21В, 620Нм

Артикул: ВВІW12620



1/2"
21В
620 Нм

Код	Артикул	кг	шт.	кг
53704	ВВІW121700	3,326	3	25,2
Характеристики:				
Тип электродвигателя	Бесщеточный			
Присоединительный квадрат	1/2" DR			
Количество скоростей	3 (1/2/3) + Реверс			
Количество оборотов, об./мин.	1800/1200/900			
Количество ударов, уд./мин.	2200/2000/1800			
Крутящий момент, рабочий, Нм	1200/900/750			
Крутящий момент, максимальный, Нм	1700			
Напряжение аккумулятора	21V			
Емкость аккумулятора	4Ач			
Габаритные размеры (ДхВ)	230x230 мм			
Вес с аккумулятором, кг	2,45			

К данному изделию доступны запасные части и ремонтные комплекты:

Привод для гайковерта аккумуляторного ударного ВВІW121700

Код: 53812; Арт.: ВВІW121700-А

Код	Артикул	кг	шт.	кг
53797	ВВІW12620	4,126	5	21,25
Характеристики:				
Тип электродвигателя	Бесщеточный			
Присоединительный квадрат	1/2" DR			
Количество скоростей	3 (1/2/3) + Реверс			
Количество оборотов, об./мин.	2400/1800/1200			
Количество ударов, уд./мин.	2000/1500/1000			
Крутящий момент, рабочий, Нм	650/450/300			
Крутящий момент, максимальный, Нм	620			
Напряжение аккумулятора	21V			
Емкость аккумулятора	4Ач			
Габаритные размеры (ДхВ)	135x210			
Вес с аккумулятором, кг	1,95			

К данному изделию доступны запасные части и ремонтные комплекты:

Привод для гайковерта аккумуляторного ударного ВВІW12620

Код: 53813; Арт.: ВВІW12620-А

Зарядное устройство 4 Ач для батарей аккумуляторных

Арт.: ВС



Код	Артикул	кг	шт.	кг
53657	ВС	0,356	30	11,838
Характеристики:				
Характеристики входного тока:	100-240V~50/60Hz 1.5 A			
Характеристики выходного тока:	21.5V 2.3 A			
Номинальное напряжение аккумулятора:	21 В.			
Среднее время зарядки:	60 мин.			
Диапазон выходного напряжения:	21.5V ±5%			
Сетевой шнур:	2-х жильный, длина 1,5 м			
Размеры корпуса (Д x Ш x В):	128.05 x 45.3 x 45.3			
Тип заряжаемых аккумуляторов:	Li-ion			
Цвет корпуса:	Черный			
Материал корпуса:	PC и ABS пластик			

Батарея аккумуляторная 4 Ач для ВВІW121080, ВВІW341700

Арт.: BR2



Код	Артикул	кг	шт.	кг
53656	BR2	0,67	20	13,892
Характеристики:				
Номинальное напряжение аккумулятора:	21 В			
Среднее время зарядки:	60 мин.			
Емкость аккумулятора:	2000 mA			
Тип заряжаемых аккумуляторов:	Li-ion			
Выходное напряжение порта USB:	5В, 1.5 mA			
Индикация заряда:	Да			
Скорость разряда:	10С			
Материал корпуса:	Пластик			
Цвет корпуса:	Черный			

Специальный инструмент

Инструмент специального назначения ТМ THORVIK® предназначен для обслуживания и ремонта всех типов транспортных средств. Применяется при производстве работ с разнообразными узлами и агрегатами авто- мото- и сельхозтехники, в том числе, и в труднодоступных местах. Специальный инструмент ТМ THORVIK® позволяет производить обслуживание самостоятельно, без обращения в специализированные центры. Многие виды работ по ремонту транспортных средств, ранее представлявшие большую сложность и занимавшие много времени, стали доступнее и проще, как для профессионала, так для любителя благодаря линейке специального инструмента ТМ THORVIK®.



УНИВЕРСАЛЬНЫЙ ИНСТРУМЕНТ

Съемники механические

Съемник универсальный с двумя поворотными захватами

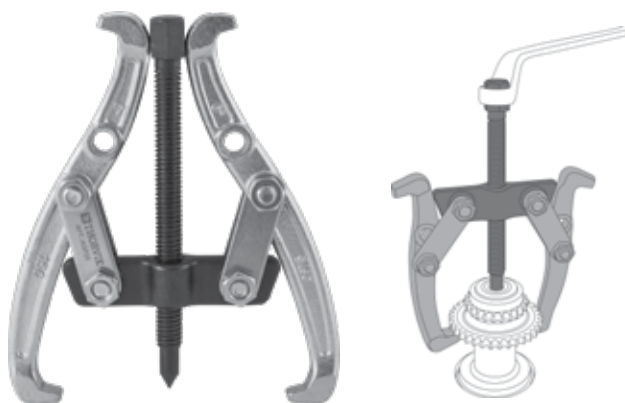

Код	Арт.	Размеры, мм	Рабочий диапазон, мм
52321	AGP23	75	40-75
52322	AGP24	100	50-100
52323	AGP26	150	60-150
52324	AGP28	200	80-200

Съемник универсальный с тремя поворотными захватами

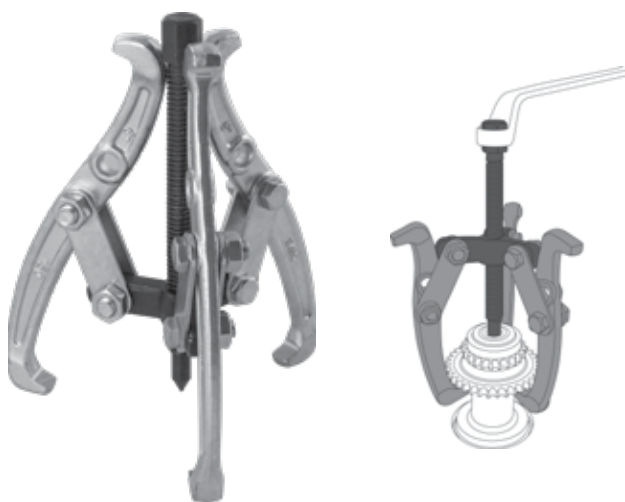

Код	Арт.	Размеры, мм	Рабочий диапазон, мм
52325	AGP33	75	40-75
52326	AGP34	100	50-100
52327	AGP36	150	60-150
52328	AGP38	200	80-200

Съемник многофункциональный с болтовыми захватами в наборе, диапазон захватов 30-120 мм, 13 пр.



Код	Арт.	Рабочий диапазон, мм
52329	АНВПС13	30-120

Состав (13 предметов):

- Траверса большая для диапазона 30-120 мм;
- Ходовой винт, 125 мм;
- Болты, резьба 1/4"x50мм, 3 шт.;
- Болты, резьба 1/4"x75мм, 2 шт.;
- Болты, резьба 5/16"x50 мм, 3 шт.;
- Болты, резьба 5/16"x100 мм, 2 шт.;
- Опоры ходового винта, 1 шт.;
- Пластиковый кейс.

Инструмент для работы с резьбовыми соединениями

Резьбовые вставки предназначены для восстановления функциональности и изначальных размеров изношенного или поврежденного резьбового соединения. Резьбовые вставки THORVIK® изготовлены из коррозионно стойкой проволоки ромбического сечения в виде пружинящей спирали. Применяются в машиностроении, автомобильной промышленности при ремонте ГБЦ, КПП, свечных отверстий и форсунок, масляных горловин, в медицинской промышленности, энергетике, при ремонтах турбин на электростанциях, в авиационных мастерских, при ремонте военной техники и т.д.

INFO

Этапы восстановления резьбы

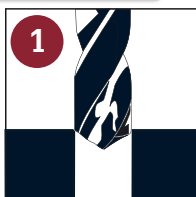

1 Сверление, подготовка отверстия.
Просверлить отверстие нужного диаметра для удаления поврежденной резьбы и подготовки к резбонарезанию. Использовать рекомендации завода-изготовителя и данные стандарта din8140.

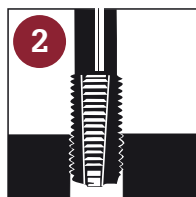

2 Нарезание резьбы.
Нарезать резьбу стандарта EG специальным метчиком STI. Использовать рекомендации завода-изготовителя и данные стандарта din8140.



3 Монтаж вставки на вороток.
Установить резьбовую вставку на вороток. Использовать регулировочное кольцо для ограничения рабочей глубины. Вороток вставки должен быть установлен в паз приспособления.

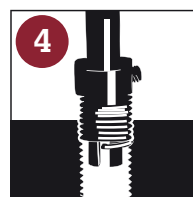

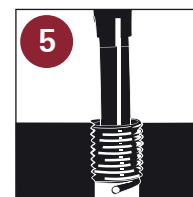

4 Установка вставки.
Произвести установку резьбовой вставки в подготовленное отверстие.

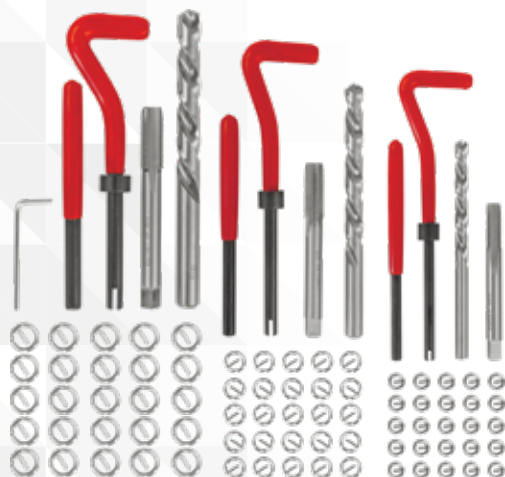

5 Удаление поводка.
Удалить поводок резьбовой вставки. Использовать демонтажную оправку.

Набор для восстановления резьбы



Код	Арт.		Кол-во в наборе
53170	TRIS88	M6x1.0, M8x1.25, M10x1.25	88
53171	TRIS131	M5x0.8, M6x1.0, M8x1.25, M10x1.25, M12x1.75	131



Набор для восстановления резьбы

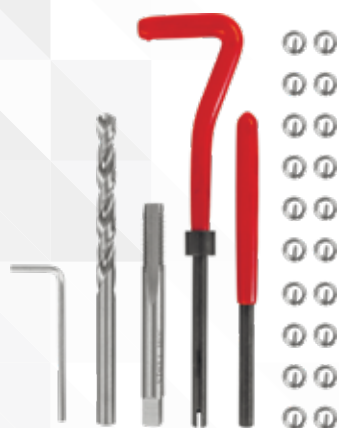

Код	Арт.		Кол-во в наборе
53172	TRIS508	M5x0.8	25
53173	TRIS61	M6x1.0	25
53185	TRIS710	M7x1.0	25
53183	TRIS810	M8x1.0	25
53174	TRIS8125	M8x1.25	25
53184	TRIS9125	M9x1.25	25
53175	TRIS101	M10x1.0	15
53176	TRIS10125	M10x1.25	15
53177	TRIS1015	M10x1.5	15
53178	TRIS12125	M12x1.25	15
53179	TRIS1215	M12x1.5	15
53180	TRIS12175	M12x1.75	15
53181	TRIS14125	M14x1.25	15
53182	TRIS1415	M14x1.5	15

Набор вставок резьбовых



Код	Арт.		Кол-во в наборе
53186	WTRI508	M5x0.8	25
53187	WTRI610	M6x1.0	25
53188	WTRI8125	M8x1.25	25
53189	WTRI101	M10x1.0	10
53190	WTRI10125	M10x1.25	10
53191	WTRI1015	M10x1.5	10
53192	WTRI12125	M12x1.25	10
53193	WTRI1215	M12x1.5	10
53194	WTRI12175	M12x1.75	10
53195	WTRI14125	M14x1.25	10
53196	WTRI1415	M14x1.5	10

Набор для восстановления резьбы М6-М12, 15 пр.



Код	Арт.	Рабочий диапазон, мм
53218	RTK15	M6-M12

Состав (15 предметов):

Плшки, 7 шт.: M6x1.0; M8x1.25; M10x1.25; M10x1.50; M12x1.25; M12x1.50; M12x1.75;

Метчики, 7 шт.: M6x1.0; M8x1.25; M10x1.25; M10x1.50; M12x1.25; M12x1.50; M12x1.75;

Напильник из хромованадиевой стали, 1 шт., шаг резьбы: 0.75; 1.00; 1.25; 1.50; 1.75; 2.00; 2.50; 3.00;

Пластиковый кейс.

Набор для восстановления резьбы свечного отверстия М14, 5 пр.

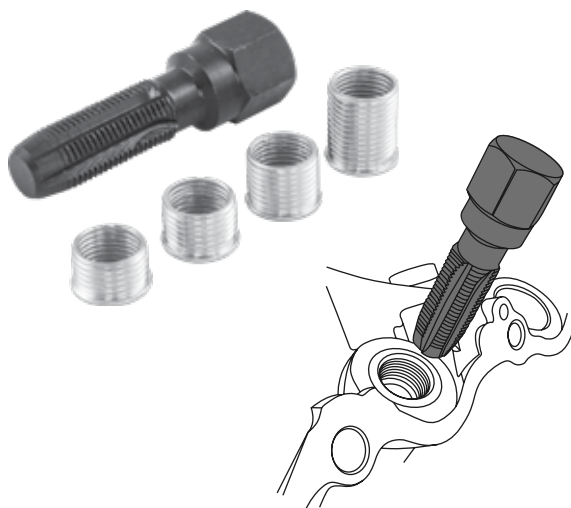

Код	Арт.	
53197	SPTRS145	9.5-19



Состав (5 предметов):

Метчик с шестигранным хвостовиком для свечной резьбы М14х1,25, самоцентрирующийся;

Резьбовые втулки в ассортименте 9.5 мм (3/8"), 11 мм (7/16"), 12.5 мм (1/2"), 19 мм (3/4").

Набор для восстановления резьбы свечного отверстия, 5 пр.



Код	Арт.		
53208	GPTRK81	M8x1.0	9.5 мм (3/8")
53206	GPTRK101	M10x1.0	11 мм (7/16")
53207	GPTRK12125	M12x1.25	12.5 мм (1/2")
53209	GPTRK14125	M14x1.25	19 мм (3/4")

Набор для восстановления резьбы свечного отверстия M14, 5 пр.

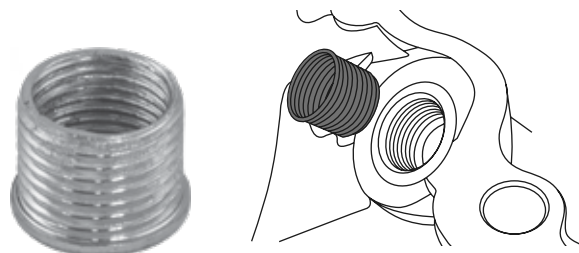

Код	Арт.	
53199	SPTRI1412	12.5 мм (1/2")
53198	SPTRI1434	19 мм (3/4")

Набор для восстановления резьбы свечного отверстия M14x1.25, 16 пр.



Код	Арт.
53205	SRTRK14125

Состав (16 предметов):
 Метчик с шестигранным хвостовиком для свечной резьбы m14x1.25 самоцентрирующийся
 Резьбовые втулки в ассортименте: 11 мм (7/16"), 16 мм (5/8"), 19 мм (3/4")

INFO

Этапы восстановления резьбы свечного отверстия

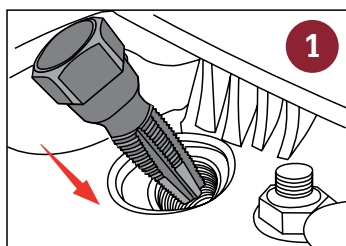

1
Нарезание резьбы.
 Нарезать резьбу специальным метчиком m14x1,25.

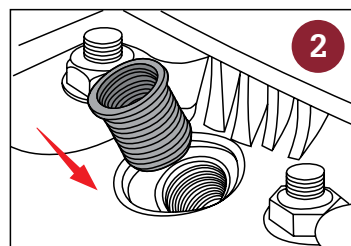

2
Установка вставки.
 Произвести установку резьбовой втулки в подготовленное отверстие.

Набор для восстановления резьбы сливного отверстия поддона, 7 пр.



Код	Арт.	
53211	ODPRK1315	M13x1.5
53212	ODPRK1515	M15x1.5
53213	ODPRK1715	M17x1.5
53214	ODPRK2015	M20x1.5

Состав (7 предметов):

Метчики в ассортименте, 1 шт. в наборе: M13x1.5, M15x1.5, M17x1.5, M 20x1.5;

Пробки резьбовые с уплотнительным алюминиевым кольцом в ассортименте, 6 шт. в наборе: M13x1.5, M15x1.5, M17x1.5, M 20x1.5.

Набор для восстановления резьбы маслосливных отверстий, 64 пр.



Код	Арт.		Рабочий диапазон, мм	Кол-во в наборе
53215	ODPRK1320	M13x1.5	M13-M20	64
		M15x1.5		
		M17x1.5		
		M20x1.5		

Состав (64 предмета):

Метчики, 4 шт.: M13x1.5, M15x1.5, M17x1.5, M 20x1.5;

Пробки резьбовые с уплотнительными кольцами, 60 шт.: M13x1.5, M15x1.5, M17x1.5, M 20x1.5.

Набор для восстановления резьбы маслосливных отверстий, 114 пр.



Код	Арт.		Рабочий диапазон, мм	Кол-во в наборе
53216	ODPRK1322	M13x1.25	M13-M22	114
		M13x1.5		
		M15x1.5		
		M17x1.5		
		M20x1.5		
		M22x1.5		

Состав (114 предметов):

Метчики, 6 шт.: M13x1.25, M13x1.5, M15x1.5, M17x1.5, M 20x1.5, M 22x1.5;

Пробки резьбовые с уплотнительными кольцами, 108 шт.: M13x1.25, M13x1.5, M15x1.5, M17x1.5, M 20x1.5, M 22x1.5.



Набор инструментов для восстановления резьбы скобы тормозного суппорта, 16 пр.



Код	Арт.
53239	BTRK
Состав (16 предметов):	
Ключ торцевой шестигранный, 7 мм	
Метчик М9х1.25	
Вставки резьбовые М9х1.25	
Шаблон для VAG (91 мм*)	
Шаблон Opel/GM (94 мм*)	
Шаблон Ford (105 мм*)	
Сверло ступенчатое, 8х10 мм	
Пластиковый кейс	
Краткая инструкция на русском языке/гарантийный талон	
* межцентровое расстояние	

Напильник для восстановления резьбы



Код	Арт.	Рабочий диапазон, мм
53210	TRF	0.75, 1.0, 1.25, 1.5, 1.75, 2.0, 2.5, 3.0 мм

Шпильковерт эксцентриковый, 1/2"DR

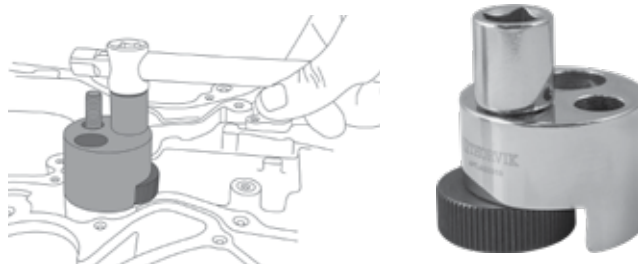

Код	Арт.	Рабочий диапазон, мм
52352	ASE619	6-19 мм

Набор шпильковертов М6-М10



Код	Арт.
53201	SRIS9
Состав (9 предметов):	
Приспособления в сборе для монтажа резьбовых шпилек, 4 шт.: М6х1.0, М8х1.25, М10х0.25, М10х1.5	
Приспособления в сборе для демонтажа резьбовых шпилек, 4 шт.: М6х1.0, М8х1.25, М10х0.25, М10х1.5	
Ключ торцевой шестигранный, 6 мм	
Пластиковый кейс	



Головка торцевая спиральная для поврежденного крепежа 1/2"DR



Код	Арт.	Размер, мм
53219	BES1217	17
53220	BES1219	19
53221	BES1221	21
53222	BES1222	22

Набор головок для поврежденного крепежа 1/2" DR, 17-22 мм, 5 пр.



Код	Арт.
53203	BESS125
Состав (5 предметов):	
Головки торцевые спиральные для поврежденного крепежа, 4 шт.: 17, 19, 21, 22 мм	
Выколотка Ш12 мм	
Пластиковый кейс	

Набор головок торцевых спиральных для поврежденного крепежа 3/8"DR, 10-19мм, 10пр.



Код	Арт.
53200	BESS3810
Состав (10 предметов):	
Головки торцевые спиральные для поврежденного крепежа, 9 шт.: 10, 11, 12, 13, 14, 15, 16, 17, 19 мм	
Выколотка Ш8 мм	
Пластиковый кейс	

Набор экстракторов для поврежденного крепежа



Код	Арт.
53202	SES25
Состав (25 предметов):	
Сверло из быстрорежущей стали, 5 шт.: 1/8" (3,175 мм), 3/16" (4,76 мм), 1/4" (6,35 мм), 5/16" (7,94 мм), 11/32" (8,73 мм)	
Направляющая втулка, 10 шт.: 9/32"(7,14 мм) - 1/8"(3,17 мм), 5/16"(7,94 мм) - 1/8"(3,17 мм), 11/32"(8,73 мм) -1/8"(3,17 мм), 3/8"(9,53 мм) - 1/8(3,17 мм), 13/32"(10,32 мм) - 3/16"(4,76 мм), 1/2"(12,70 мм) -3/16"(4,76 мм), 17/32"(13,49 мм) - 1/4"(6,35 мм), 9/16"(14,29 мм)- 1/4"(6,35 мм)	
Стержень экстрактора, 5 шт.: 1/8"(3,175 мм), 3/16"(4,76 мм), 1/4(6,35 мм), 5/16" (7,94 мм), 11/32"(8,73 мм)	
Муфта экстрактора, 5шт.: 1/8"(3,175 мм), 3/16"(4,76 мм), 1/4(6,35 мм), 5/16" (7,94 мм), 11/32"(8,73 мм)	
Пластиковый кейс	

Инструмент для работы с трубками и шлангами

Набор для развальцовки трубок, 10 пр.



Код	Арт.	Рабочий диапазон, мм
52507	DFTS10	4-14
Состав (10 предметов):		
Труборез роликовый с резакром для удаления заусенцев;		
Зажим для фиксации трубок;		
Пуансоны для двойной развальцовки трубок диаметрами: 4, 4.75, 6, 8, 10, 12, 14 мм;		
Станок для развальцовки;		
Пластиковый кейс.		

Набор для развальцовки трубок 4.75-6 мм с гидравлическим приводом, 16 пр



Код	Арт.	Рабочий диапазон, мм
53247	ВРФТН	4,75-6
Состав (16 предметов):		
Корпус в сборе;		
Скоба корпуса;		
Зенкер ручной;		
Ружьятка;		
Гидравлический привод в сборе;		
Матрицы для трубок Ш 4.75(3/16"), 5.00, 6.35 (1/4") мм;		
Пуансоны для трубок Ш 4.75(3/16"), 5.00, 6.35 (1/4") мм;		
Пластиковый кейс.		

Пуансоны для набора DFTS10



Код	Арт.	Диаметр, мм
53388	DFTS10-1	4.00
53389	DFTS10-2	4.75
53390	DFTS10-3	6.00
53391	DFTS10-4	8.00
53392	DFTS10-5	10.00
53393	DFTS10-6	12.00
53394	DFTS10-7	14.00

Трубогиб ручной рычажный для трубок диаметром 4.75-10 мм



Код	Арт.	Рабочий диапазон, мм
53244	BPB1	4.75-10

Трубогиб ручной рычажный для трубок диаметром 3-6 мм



Код	Арт.	Рабочий диапазон, мм
53245	BPB2	3-6

Труборез роликовый



Код	Арт.	Рабочий диапазон
53395	TC328	3-28 мм 1/8"-11/8"

 К данному изделию доступны запасные части и ремонтные комплекты:

Лезвие для трубореза TC328, 2 шт.
Код: 53396; Арт.: TC328-B

Щипцы-трубогиб для трубок



Код	Арт.	Рабочий диапазон
53246	BPBP	4.75-6 мм 3/16"-1/4"

Набор пластиковых зажимов для резиновых шлангов и патрубков, 3-57 мм, 3 пр.



Код	Арт.	Рабочий диапазон, мм
53257	HCS3	5-57

Зажимы для шлангов металлические в наборе, 4 пр.

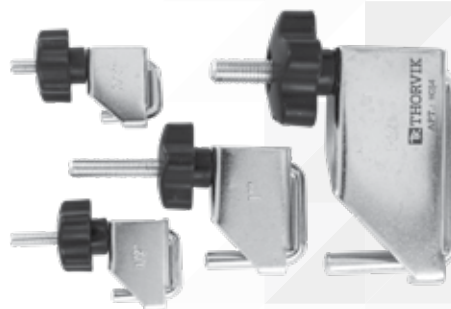

Код	Арт.	Рабочий диапазон, мм
53249	HCS4	10-45

**ИНСТРУМЕНТ ДЛЯ РЕМОНТА
И ОБСЛУЖИВАНИЯ ХОДОВОЙ ЧАСТИ**

Инструмент для работы с подвеской

Насадка торцевая с радиусными шипами для монтажа/демонтажа амортизационных стоек автомобилей VAG



Код	Арт.	Размер привода, мм
52353	ASSS22	22

Съемник шаровых шарнирных соединений рычажный

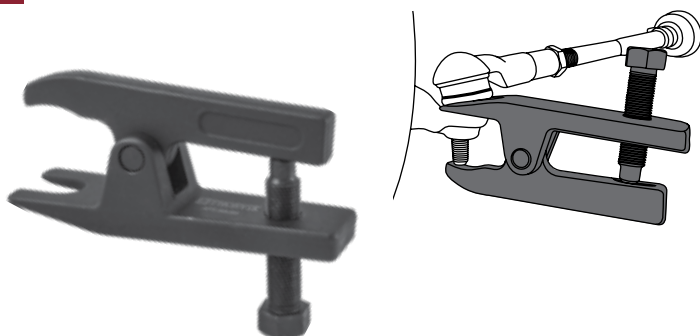

Код	Арт.	Размер захвата, мм
52313	ABJS3	19

Съемник шаровых шарнирных соединений корпусной с захватом, 33 мм



Код	Арт.	Размер захвата, мм
52309	ABJP1	33

Съемник шаровых шарнирных соединений рычажный



Код	Арт.	Размер захвата, мм
52311	ABJS1	22

Съемник шаровых шарнирных соединений рычажный с удлиненным захватом, 17 мм

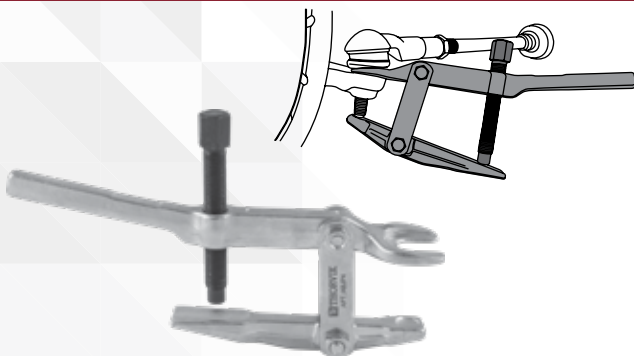

Код	Арт.	Размер захвата, мм
52310	ABJP4	17

Съемник шарнирных соединений ударный

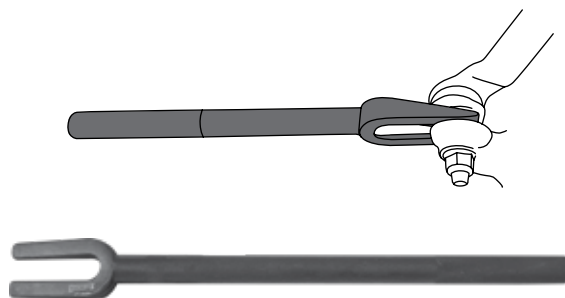

Код	Арт.	Длина, мм	Размер захвата, мм
52307	ABJE30	300	16,5
52308	ABJE40	400	22

Стяжки пружин амортизационных стоек, 2 пр.



Код	Арт.	Рабочий размер, мм
52350	ASC27	270
52351	ASC37	370

Съемник шаровых шарнирных соединений рычажных с изменяемой высотой захвата

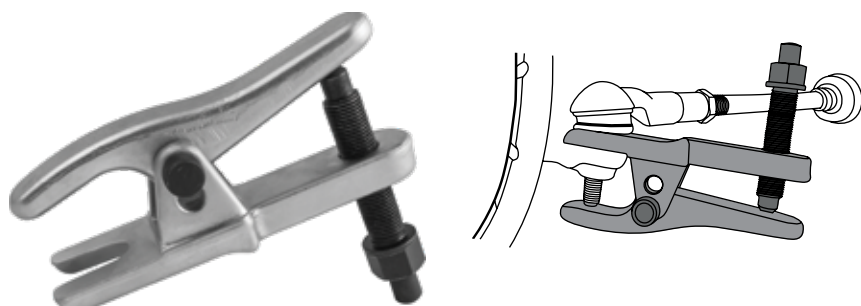

Код	Арт.	Размер захвата, мм
52312	ABJS2	22

Приспособление для установки хомутов с резакром

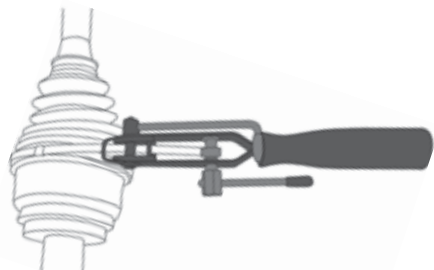

Код	Арт.
52315	АСВТ

Щипцы для монтажа хомутов ШРУС



Код	Арт.
52318	АСР

Щипцы для монтажа хомутов ШРУС усиленные



Код	Арт.
52633	АСР2

Стяжка пружин подвески «MacPherson» в наборе, 8 пр.



Код	Арт.
52637	AMSCK
Состав (8 предметов):	
Рабочий цилиндр, 1 шт.;	
Захваты пружин, 6 шт.: Ø 80-115 мм - 2 шт., Ø 110-150 мм - 2 шт., Ø 140-195 мм - 2 шт.;	
Адаптер конических пружин, 1 шт.;	
Пластиковый кейс.	

Набор для снятия и установки ступицы и подшипников



Код	Арт.
52636	AFWBK
Состав:	
Ходовой винт, 1 шт.;	
Упорный стакан, 3 шт.: Ø 76, 86, 91 мм;	
Оправка, 9 шт.: Ø 55.5, 59, 62, 65, 66, 71.5, 73, 78, 84 мм;	
Болты, 6 шт.: M12x1.5 - 3 шт., M14x1.5 - 3 шт.;	
Пластиковый кейс.	

Инструмент универсальный для замены сайлентблоков в наборе, 44-82 мм



Код	Арт.
52638	APPS24
Состав:	
Ходовой винт с гайками в сборе, 4 шт.: M10, M12, M14, M16;	
Оправки внутренний/наружный диаметр, 20 шт.: Ø 34/44, 36/46, 38/48, 40/50, 42/52, 44/54, 46/56, 48/58, 50/60, 52/62, 54/64, 56/66, 58/68, 60/70, 62/72, 64/74, 66/76, 68/78, 70/80, 72/82 мм;	
Пластиковый кейс.	

Инструмент универсальный для замены сайлентблоков в наборе, 44-90 мм

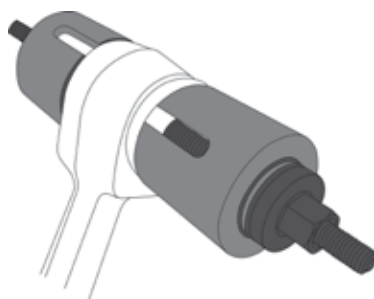

Код	Арт.
53008	APPS27
Состав:	
Ходовой винт с гайками в сборе, 5 шт.: M10, M12, M14, M16, M18;	
Оправки внутренний/наружный диаметр, 22 шт.: Ø 34/44, 36/46, 38/48, 40/50, 42/52, 44/54, 46/56, 48/58, 50/60, 52/62, 54/64, 56/66, 58/68, 60/70, 62/72, 64/74, 66/76, 68/78, 70/80, 72/82, 75/85, 80/90/2 мм;	
Пластиковый кейс.	

Ходовые винты для наборов APPS24/27



Код	Размер резьбы	Арт.
53383	M10	APPS27-1
53384	M12	APPS27-2
53385	M14	APPS27-3
53386	M16	APPS27-4
53387	M18	APPS27-5

Инструмент для работы с тормозной системой

Приспособление для возврата поршней дисковых тормозных механизмов в сборе



Код	Арт.
52320	ADBPS2

Приспособление для возврата поршней дисковых тормозных механизмов в сборе



Приспособление для возврата поршней дисковых тормозных механизмов в сборе



Код	Арт.
52319	ADBPS1

Код	Направление резьбы	Арт.
52317	правая	ACPTS3
53234	левая	ACPTS3L

Приспособление для возврата поршней цилиндров дисковых тормозов в наборе

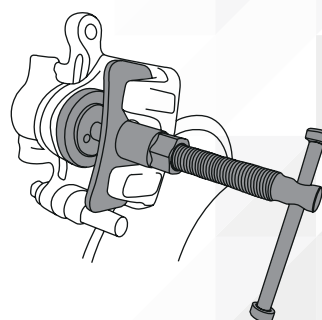

Код	Кол-во предметов	Направление резьбы	Арт.
52316	12	правая	ACPTK12
53229	18	правая, левая	ACPTK18

Ходовой винт приспособления для возврата поршней дисковых тормозных механизмов в сборе

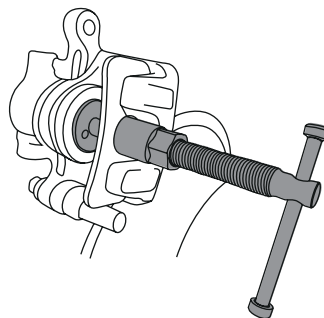

Код	Направление резьбы	Арт.
53231	правая	АСРТKR
53230	левая	АСРТKL

Приспособление для возврата поршней дисковых тормозных механизмов в наборе, 7 пр.

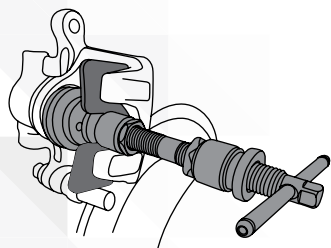

Код	Арт.
53233	ABCRT2

Состав (7 предметов):

- Ходовой винт с воротком и с правосторонней и левосторонней резьбой;
- Втулка для ходового винта с правосторонней резьбой;
- Втулка для ходового винта с левосторонней резьбой;
- Упорная пластина;
- Насадка базовая;
- Насадка с двумя регулируемыми по ширине направляющими;
- Насадка с тремя регулируемыми по ширине направляющими;
- Пластиковый кейс.

Приспособление с пневматическим приводом для возврата поршней дисковых тормозных механизмов в наборе, 16 пр.



Состав (16 предметов):

- 0 - ш 60 мм, с фланцевым соединением и одной направляющей, для автомобилей GM;
- 2 - ш 50 мм, с фланцевым соединением и тремя направляющими, для Citroen XM и Xantia;
- 3 - ш 35/42/53 мм, для различных автомобилей;
- 4 - ш 30 мм, с фланцевым соединением и двумя направляющими для Alfa Romeo 164 2.0, Saab 9000, Honda Prelude;
- 5 - ш 32 мм, с фланцевым соединением, двумя направляющими и приводом 3/8" dr, для Mazda 323/626, Toyota;
- 6 - ш 40 мм, с фланцевым соединением и двумя направляющими, для VW, Nissan;
- 7 - ш 40 мм, с фланцевым соединением и двумя направляющими, для различных автомобилей европейских и японских марок;
- 8 - ш 45 мм, с фланцевым соединением и одной направляющей, для автомобилей GM;
- 9 - ш 52 мм, с фланцевым соединением и одной направляющей, для Citroen C5;
- A - переходник 3/8" dr с фланцевым соединением и двумя направляющими;
- E - ш 40 мм, с фланцевым соединением и четырьмя направляющими, для Nissan Maxima;
- F - ш 28 мм, с фланцевым соединением и двумя направляющими, для автомобилей Opel;
- K - ш 53 мм, с фланцевым соединением и тремя направляющими, для автомобилей Citroen CXM L;
- M - ш 31 мм, с фланцевым соединением и двумя направляющими, для Ford Mondeo;
- N - ш 30 мм, с фланцевым соединением и шестигранником 12 мм, для автомобилей Saab/Honda;
- Привод пневматический;
- Пластиковый кейс.

Код	Арт.
53232	АСРТК16P

Насадка универсальная для возврата поршней дисковых тормозных механизмов, 3/8"DR

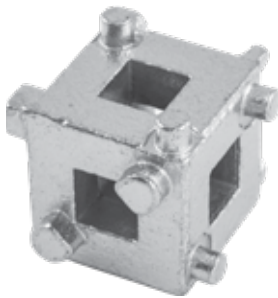

Код	Арт.
53236	ABPT

Приспособление для возврата поршней дисковых тормозных механизмов



Код	Арт.
53235	ARBCP

Набор инструментов для обслуживания тормозных механизмов, 8 пр.



Код	Арт.
53251	BTS
Состав (8 предметов):	
Щипцы универсальные для демонтажа тормозных пружин;	
Приспособление для монтажа/демонтажа прижимных пружин (ш 15.9 мм (5/8") колодок барабанных тормозных механизмов;	
Приспособление для монтажа/демонтажа прижимных пружин (ш 19 мм (3/4") и 20.6 мм (13/16") колодок барабанных тормозных механизмов;	
Приспособление для демонтажа тормозных пружин (подходит для работы с тормозной системой большинства автомобильных марок);	
Приспособление для монтажа тормозных пружин (подходит для работы с тормозной системой большинства автомобильных марок);	
Три лопатки монтажные для регулировочных работ;	
Пластиковый кейс.	

Щипцы универсальные для демонтажа тормозных пружин



Код	Арт.
53250	BSCP

Съемник пружин барабанных тормозов, регулятор света фар



Код	Арт.
53248	BSRH

Приспособление для монтажа/демонтажа прижимных пружин колодок барабанных тормозных механизмов



Код	Арт.
53252	BRSC

Набор вставок-бит для обслуживания тормозных механизмов 3/8"DR, H7, H9, 2 пр.



Код	Арт.
53256	ASBS79

Набор головок торцевых и насадки со вставкой-битой с пятигранным профилем для обслуживания тормозных механизмов 1/2"DR, 3 пр.



Код	Арт.
53237	PBCSS3

Состав (3 предмета):

Головки торцевые 5-гр., 1/2"DR, 2 шт.: 14, 19 мм;
Насадка со вставкой-битой, 1/2"DR, 10 мм;
Пластиковый кейс.

Набор головок торцевых и насадки со вставкой-битой с пятигранным профилем для обслуживания тормозных механизмов 1/2"DR, 5 пр.



Код	Арт.
53238	PBCSS5

Состав (3 предмета):

Головки торцевые 5-гр., 1/2"DR, 4 шт.: 10, 12.5, 14, 19 мм;;
Насадка со вставкой-битой, 1/2"DR, 10 мм;
Пластиковый кейс.

Набор насадок торцевых для обслуживания тормозных механизмов 3/8"DR, H7, H8, 2 пр.



Код	Арт.
53255	ASBS78

Приспособление с ручным приводом для замены тормозной жидкости



Код	Арт.
53242	BCBS

Состав:

Приспособление в сборе;
Емкость для слива в сборе с шлангом.

■ Приспособление представляет собой устройство с ручным приводом, с помощью которого осуществляется производство работ по опрессовке (прокачке) гидравлических контуров приводов тормозных механизмов, рабочих цилиндров приводов сцепления и замене рабочих жидкостей.

Приспособление с пневматическим приводом для замены тормозной жидкости



Код	Арт.
53240	PBV1
Состав:	
Емкость для заправочной жидкости, 1.0 л.;	
Емкость для слива отработанной жидкости в сборе с вакуумным пистолетом;	
Шланг прозрачный в сборе;	
Переходники, 4 шт.: 25/32" – 1-7/32" (21–30 мм), 31/32" – 1-1/4" (24–32 мм), 1-3/32" – 1-15/32" (28–37 мм), 1-1/4" – 1-19/32" (32–41 мм).	

■ Приспособление представляет собой устройство с пневматическим приводом, с помощью которого осуществляется производство работ по опрессовке (прокачке) гидравлических контуров приводов тормозных механизмов, рабочих цилиндров приводов сцепления и замене рабочих жидкостей.

Переходник сменный для приспособления PBV1



Код	Арт.
53241	PBVAD

Тестер тормозной жидкости



Код	Арт.
53243	BFT

Приспособление вакуумное для проверки герметичности в наборе, 19 пр.



Код	Арт.
53253	VPP
Состав (19 предметов):	
Насос ручной с манометром в сборе;	
Емкость для слива отработанной жидкости в сборе с крышкой;	
Шланг прозрачный в ассортименте, 5 шт.;	
Фитинги и переходники в ассортименте, 4 шт.;	
Пластиковый кейс.	

■ Приспособление применяется для диагностики или обслуживания различных систем автомобиля с использованием, в зависимости от выбранного режима, либо вакуумного насоса, либо насоса, который нагнетает избыточное давление.

Инструмент для работы с трансмиссией

Набор оправок для центровки ведомого диска сцепления, 9 пр.



Код	Арт.
52314	ACATS10
Состав (9 предметов):	
18x11; 18x12; 18x15; 18x17; 18x19; 18x20; 18x21; 18x25; 82x20,5 мм.	

Инструмент для работы с рулевым механизмом

Приспособление для демонтажа тяги рулевого механизма



Код	Арт.	Диапазон захватов, мм
52330	AITRD1	33-42

Ключ эксцентриковый для демонтажа тяги рулевого механизма



Код	Арт.	Диапазон захватов, мм
52357	ATRW24	27-42

Съемник рулевой сошки



Код	Арт.	Размер захвата, мм
52345	APAP1	33

Набор для восстановления резьбы оси ШРУСа, 8 пр.



Код	Арт.
53217	CVJRTK

Состав (8 предметов):

Плашки под гаечный ключ или торцевую головку 1-1/4", 8 шт.: M24x1.5, M24x2.0, 22x1.0, M22x1.5, M20x1.5, M20x1.25, 13/16"x20 UNEF, 3/4"x20 UNEF; Пластиковый кейс.

■ Набор для восстановления резьбы предназначен для ремонта изношенной или поврежденной резьбы оси ШРУС автомобильных транспортных средств.

ИНСТРУМЕНТ ДЛЯ РЕМОНТА И ОБСЛУЖИВАНИЯ КУЗОВА

Инструмент для арматурных работ

Съемник клемм аккумулятора и поводков стеклоочистителя



Код	Арт.
52362	AWAP1

Съемник пистонов обшивки дверей с U-образным захватом



Код	Арт.	Длина, мм
52356	ATPR10	100

Монтировки

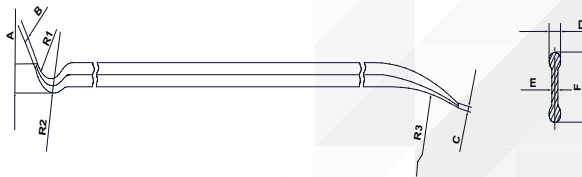

Код	Артикул	Размер, мм	A, мм	B, мм	C, мм	E, мм	F, мм	R1, мм	R2, мм	R3, мм	кг	шт.	кг
53774	TL12	300	11,7	2,4	2,4	5,5	25,5	13	17	173	0,402	5/45	1,97/18,32
53775	TL16	400	11,7	2,4	2,4	5,5	25,5	13	17	173	0,518	5/45	2,682/16,396
53776	TL20	500	11,7	2,4	2,4	5,5	25,5	13	17	173	0,654	5/45	3,362/20,714
53777	TL24	600	11,7	2,4	2,4	5,5	25,5	13	17	173	0,802	4/24	3,272/20,096
53778	TL30	750	11,7	2,4	2,4	5,5	25,5	13	17	173	1,008	3/18	3,102/19,422

Набор для кузовного ремонта с обратным молотком, 13 пр.

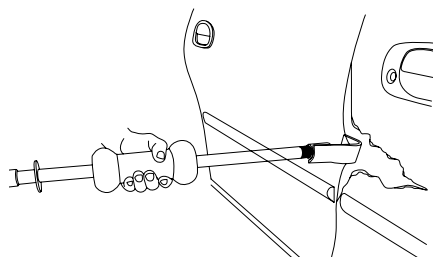

Код	Арт.
52634	ADPS13
Состав (13 предметов):	
Боек 10 фунтов;	
Направляющая;	
Крюк 90° короткий;	
Крюк 90° длинный;	
Крюк 45° короткий;	
Крюк 45° длинный;	
Лопатка короткая;	
Лопатка длинная;	
Рукоятка с цепью;	
Рукоятка;	
Втулка сдвоенная;	
Пробойник;	
Шайба;	
Пластиковый кейс	

Набор приспособлений для демонтажа декоративных панелей салона автомобиля, 5 пр.



Код	Арт.
52358	AURTS5
Состав (5 предметов):	
Съемник клиновидный;	
Съемник клиновидный с захватом для клипс;	
Клипсосъемник;	
Съемник широкий;	
Съемник-крючок.	

Набор приспособлений для демонтажа декоративных панелей салона автомобиля, 6 пр.



Код

52797

Арт.

AURTS6

Набор приспособлений для демонтажа декоративных панелей салона автомобиля, 11 пр.



Код

52798

Арт.

AURTS11

ИНСТРУМЕНТ ДЛЯ РЕМОНТА И ОБСЛУЖИВАНИЯ ДВИГАТЕЛЯ

Инструмент для работы с цилиндро-поршневой группой

Оправка поршневых колец

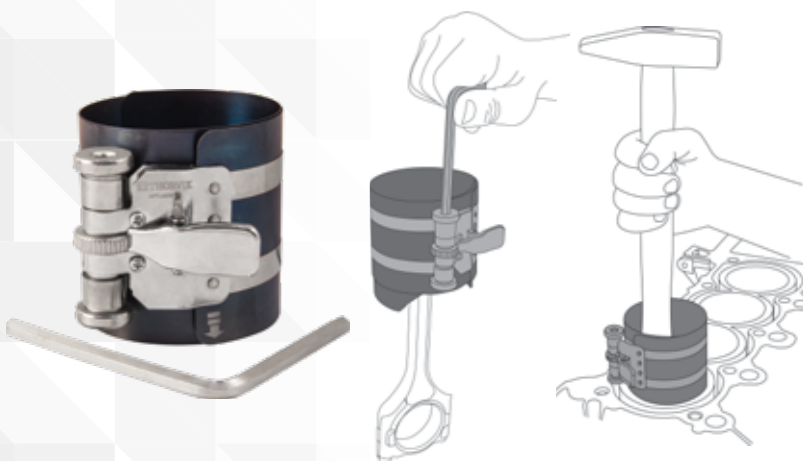

Код	Арт.	Высота, мм	Рабочий диапазон, мм
52346	APRC3	76	53-175
52347	APRC4	100	90-175

Щипцы для поршневых колец

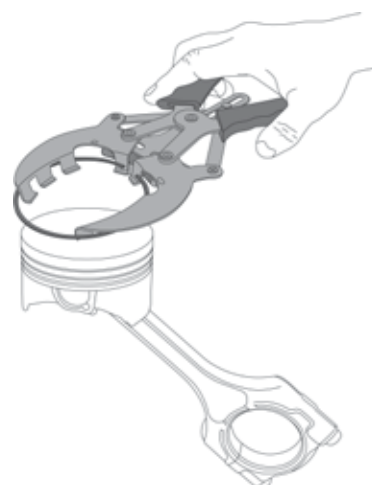

Код

52348

Арт.

APRP4

Рабочий диапазон, мм

50-100

52349

APRP6

80-120

Инструмент для работы с газораспределительным механизмом

Щипцы для демонтажа маслосъемных колпачков

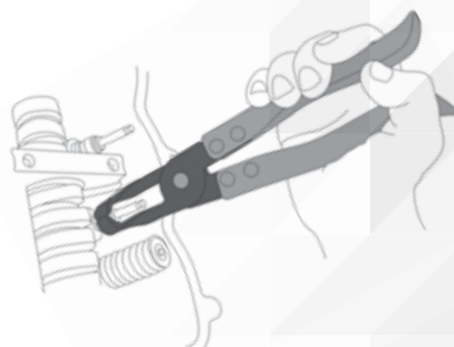

Код	Арт.	Длина, мм
52361	AVSP25	250
52506	AVSP27	270

Рассухариватель клапанов верхнего расположения

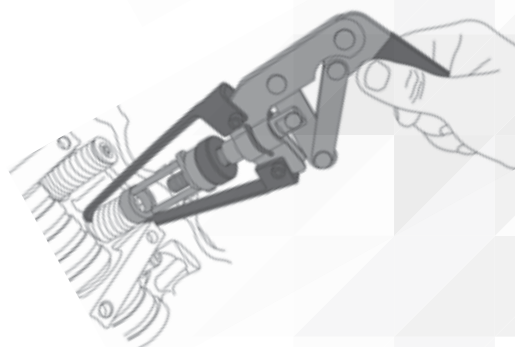
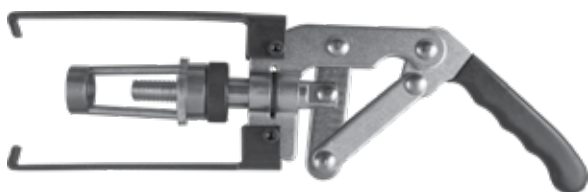

Код	Арт.
52359	AVSC25

Рассухариватель клапанов струбциный в наборе с насадками, 16-30 мм, 8 пр.

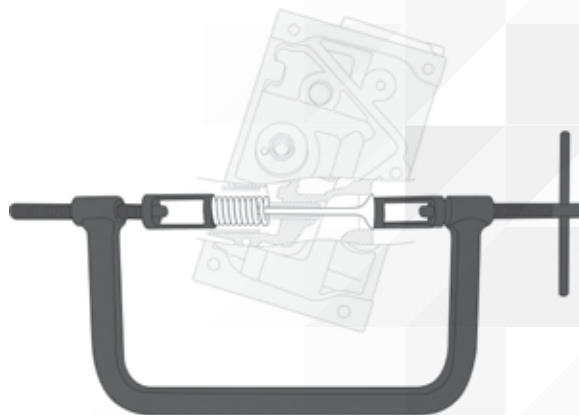

Код	Арт.	Длина, мм
52639	AVSCS2	300

Состав (8 предметов):

Струбцина, 1 шт.;

Упорный винт, 2 шт.;

Прижимные втулки, 5 шт.: Ø 16, 19, 23, 25, 30 мм;

Пластиковый кейс.

Рассухариватель клапанов универсальный в наборе



Код	Арт.
52360	AVSCS1

Инструмент для работы с топливной системой

Приспособление для монтажа кислородного датчика



Код	Арт.	Размер привода	Рабочий размер, мм
52344	AOSI1278	1/2"DR	22

Метчик для восстановления резьбы отверстия кислородного датчика M18x1.5



Код	Арт.
53204	LTR1815

Инструмент для работы с системой смазки

Набор приспособлений для откручивания масляных пробок, 12 пр.

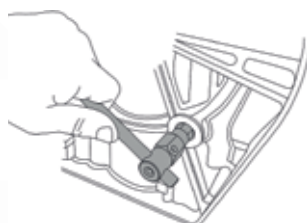

Код	Арт.
52332	AODTS12
Состав (12 предметов):	
3/8"DR:	
Hex (шестигранные вставки), 7 шт.: 8 мм, 9 мм, 3/8"(9.5 мм), 10 мм, 12 мм, 14 мм, 17 мм;	
Sq (четырёхгранные вставки), 4 шт.: 8 мм, 3/8"(9.5 мм), 11 мм, 13 мм;	
Вороток;	
Пластиковый кейс.	

Съемник масляных фильтров «чашка» 14-граней



Код	Арт.	Рабочий размер, мм
52337	AOFW6514	65
52338	AOFW7614	76

Съемник масляных фильтров «крab» с цилиндрическими захватами

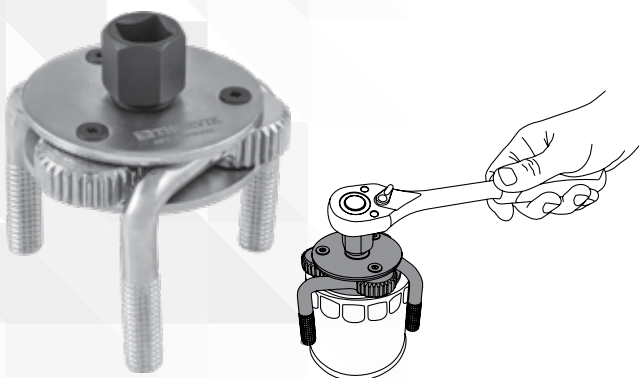

Съемник масляных фильтров «крab» с плоскими захватами

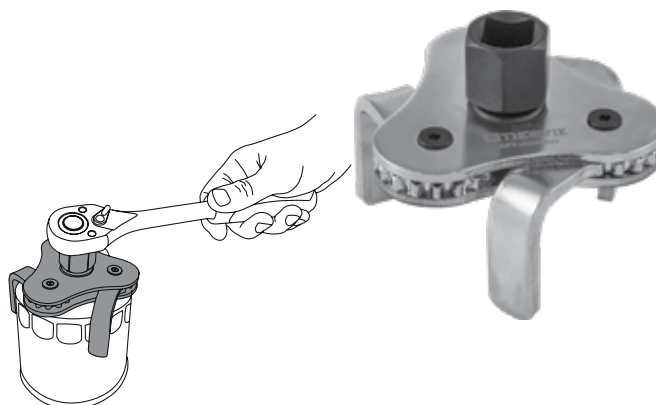

Код	Арт.	Рабочий диапазон, мм
52341	AOFWJ32	65-120

Код	Арт.	Рабочий диапазон, мм
52342	AOFWJ3	65-100

Съемник масляных фильтров цепной



Код	Арт.	Привод	Длина цепи, мм	Рабочий диапазон, мм
52334	АОFCW45	1/2"DR, 16 мм HDR	450	до 120

Ключ цепной для непрофилированных деталей



Код	Арт.	Длина, мм	Рабочий диапазон, мм
52333	АОFCW25	230	60-120

Ключ ременный для непрофилированных деталей



Код	Арт.	Длина, мм	Рабочий диапазон, мм
52339	АОFWB23	230	до 110
52340	АОFWB30	280	до 220

Щипцы для демонтажа масляных фильтров



Код	Арт.	Рабочий диапазон, мм
52335	АОFP25	50-85
52336	АОFP30	60-115

Набор съемников масляных фильтров «чашка», 14 пр.

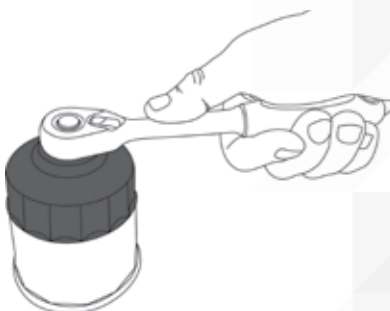

Код	Арт.	Рабочий диапазон, мм
52343	АОFWS14	65-100

Состав (14 предметов):

Масляные фильтры:
 65 мм - 14 гр.; 65/67 мм - 14 гр.; 68 мм - 14 гр.; 74 мм - 15 гр.; 76 мм - 30 гр.;
 76 мм - 14 гр.; 74/76 мм - 15 гр.; 75/77 мм - 15 гр.; 80 мм - 15 гр.; 80/82 мм -
 15 гр.; 90 мм - 15 гр.; 93 мм - 15 гр.; 93 мм - 36 гр.; 100 мм - 15 гр.;

Переходник 1/2" (F) - 3/8" (M);

Пластиковый кейс.

Инструмент для работы с системой охлаждения и климатическим оборудованием

Щипцы для пружинных хомутов с гибким захватом



Код	Арт.
52635	AFHP

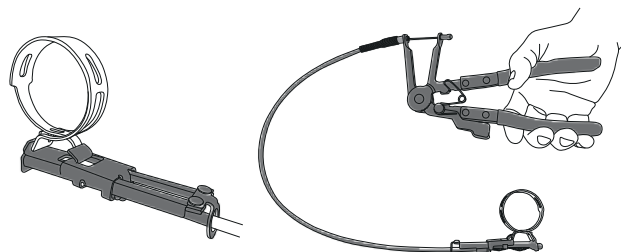

Набор для тестирования герметичности системы охлаждения, 18 пр.



Состав (18 предметов):

- RPTS18-19 Коннектор R123/125. Черный;
- RPTS18-18 Коннектор R123/124. Синий;
- RPTS18-17 Ключ специальный для монтажа переходника;
- RPTS18-16 Переходник. Розовый. Mazda;
- RPTS18-15 Переходник. Желтый. Ford;
- RPTS18-14 Переходник. Голубой. MB (W140,124,210,211,215,216);
- RPTS18-13 Переходник. Зеленый. Ford, Land Rover, Opel;
- RPTS18-12 Переходник. Красный. VW, AUDI;
- RPTS18-11 Переходник. Серый. BMW (E32,34,36,38,39,46,90);
- RPTS18-08 Переходник. Коричневый. VOLVO, SAAB, PSA, Renault;
- RPTS18-10 Переходник. Черный. VW, AUDI, BMW, Porsche;
- RPTS18-09 Переходник. Черный. VW;
- RPTS18-07 Переходник. Оранжевый. MB (ML, W163,164), GM;
- RPTS18-06 Переходник. Chrysler, японские TC;
- RPTS18-05 Переходник. PSA, MB, GM, Chrysler, японские TC;
- RPTS18-04 Переходник. MB (W123,124,126,201), GM, Jeep;
- RPTS18-03 Термометр;
- RPTS18-02 Насос ручной с манометром и шлангом в сборе;
- Пластиковый кейс.

Код	Арт.
52891	RPTS18

ВСПОМОГАТЕЛЬНЫЙ ИНСТРУМЕНТ

Рукоятка магнитная гибкая



Код	Арт.	Длина, мм	Грузоподъемность, кг
52888	FMPT4522	450	2,2
52889	FMPT45236	450	3,6

Рукоятка магнитная телескопическая



Код	Арт.	Диапазон длины, мм	Грузоподъемность, кг
52890	MTPT1365	130-641	1,5

Зеркало телескопическое



Код	Арт.	Диаметр, мм	Рабочий диапазон, мм
52355	АТМ32	30	170-495

Стетоскоп для обнаружения дефектов в механике



Код	Арт.
52331	AMS

Щётка универсальная металлическая



Код	Арт.	Длина, мм
53254	МСВ	230

ИНСТРУМЕНТ ДЛЯ ШИНОМОНТАЖА

Ключ баллонный Г-образный



Код	Артикул	Размер, мм	L, мм	кг	шт.	кг
52512	LHTW3517	17	310	0,52	50	27
52513	LHTW3519	19	310	0,54	50	28
52514	LHTW3521	21	310	0,54	50	28

Ключ баллонный телескопический



Код	Артикул	Размер, мм	L1, мм	L2, мм	кг	шт.	кг
52508	TLHTW1719	17x19	380	550	1,05	20	22

Ключ баллонный крестообразный

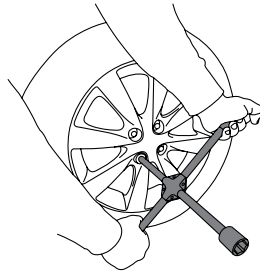

Код	Арт.	Размер, мм	L, мм	кг	шт.	кг
52509	CRTW35	17x19x21x1/2DR	350	1,2	20	25

Код	Арт.	Размер, мм	L, мм	кг	шт.	кг
52510	CRTW38	17x19x21x1/2DR	380	1,3	20	27

Ключ баллонный крестообразный усиленный с переходником*



Код	Арт.	Размер, мм	L, мм	кг	шт.	кг
52511	CRTW40AD	17x19x21x22*1/2DR	400	1,4	20	29

* Переходник 19 мм HDRx1/2"DR в комплекте.

Ключи баллонные двусторонние для грузовых а/м

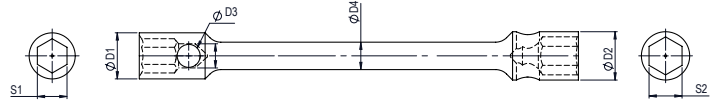

Код	Артикул	Размер, мм	A, мм	B, мм	C, мм	E, мм	F, мм	R1, мм	кг	кг
53765	WNW242740	400	24	27	41	43	21	25	9	1,91/17,664
53766	WNW303240	400	30	32	44	48	21	25	9	1,926/18,01
53767	WNW323340	400	32	33	48	48	21	25	9	1,912/17,798
53768	WNW273040	400	27	30	42	44	21	25	9	1,96/18,124
53769	WNW273240	400	27	32	44	48	21	25	9	1,974/18,366
53770	WNW273340	400	27	33	48	48	21	25	9	1,914/17,87

Ключи баллонные двусторонние для грузовых а/м, 24x27 мм, 400 мм с воротком 600 мм, в сумке

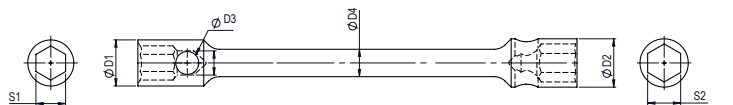

Код	Артикул	Размер, мм	A, мм	B, мм	C, мм	E, мм	F, мм	R1, мм	кг	кг
53771	WNW242740TB	400	24	27	41	43	21	25	9	3,196/20,278
53772	WNW303240TB	400	30	32	44	48	21	25	9	3,37/20,826
53773	WNW323340TB	400	32	33	48	48	21	25	9	3,214/20,53

Пистолет для подкачки шин



Код	Арт.
52650	ATIG1

Манометр для шин 3-х функциональный



Код	Арт.
52651	ATIG2

Манометр для шин 3-х функциональный с насадкой-удлинителем для г/а, шланг 300 мм



Код	Арт.
53400	ATIG3

Масленка нагнетательная, 250 мл

- Объем резервуара, 250 мл.



Код	Арт.
53380	OG25

Масленка нагнетательная с гибким шлангом, 300 мл

- Объем резервуара 300 мл;
- Гибкий шланг, 150 мм.



Код	Арт.
53381	OG30

Масленка нагнетательная с гибким шлангом, 500 мл

- Объем резервуара 500 мл;
- Гибкий шланг, 150 мм.



Код	Арт.
53382	OG50

Режущий инструмент

Самая широкая по ассортименту инструментальная группа, предназначенная для изменения формы и размеров обрабатываемого изделия путём удаления части материала в виде стружки с целью получения готовой детали или полуфабриката. Режущий инструмент может быть, как ручной, так и машинный - для использования с помощью средств механизации.

ТМ THORVIK® предлагает своим потребителям режущий инструмент для ручной обработки различных материалов, например, напильники, а также спиральные сверла по металлу для работы с ручным механизированным инструментом и при использовании станочного парка.



TU	Соответствие инструмента ТУ	HSS Co	Быстрорежущая сталь с содержанием кобальта	TiN	Покрытие - нитрид титана		Позволяет обрабатывать чугуны
ГОСТ	Соответствие инструмента ГОСТу		Угол при вершине сверла равен 118°	Bronze	Покрытие - бронза		Позволяет обрабатывать цветные металлы
DIN	Соответствие стандарту DIN		Угол при вершине сверла равен 135°		Позволяет обрабатывать стали		Позволяет обрабатывать пластики
HSS	Быстрорежущая сталь		Быстрорежущая сталь без дополнительного покрытия	INOX	Позволяет обрабатывать нержавеющие стали		
	Позиционирование УШМ - под углом 90°				Позиционирование УШМ - под углом менее 90°		



Масса одного изделия.



Количество штук в упаковке / транспортировочной коробке.



Масса упаковки (брутто) / транспортировочной коробки (брутто).

ШЛИФОВАЛЬНЫЙ И АБРАЗИВНЫЙ ИНСТРУМЕНТ

Напильники и наборы из них

Ассортимент слесарных напильников ТМ THORVIK® представлен линейкой изделий различных профилей и типов насечки. Высокая степень закалки - до 62 HRC и стабильное отношение высоты зуба к шагу насечки по всей рабочей поверхности обеспечивают большую износостойкость напильников и позволяют использовать инструменты для обработки материалов высокой твердости. Изделия комплектуются эргономичными двухкомпонентными рукоятками. Изготовлены в соответствии с требованиями ТУ ГОСТ 1465-80.

Напильники личные



ТУ
ГОСТ



Код	Арт.	Форма	Тип насечки	L1, мм	L2, мм	кг	шт.	кг
52281	MFFS200		Двойная	200	300	0,15	100	17
52282	MFHS200		Двойная	200	300	0,15	100	17
52283	MFRS200		Двойная	200	300	0,09	100	11
52284	MFSS200		Двойная	200	300	0,1	100	12
52286	MFTS200		Двойная	200	300	0,15	100	17

Набор напильников личных



ТУ
ГОСТ

Код	Артикул	кг	шт.	кг
52285	MFSS205	700	20	13

Состав:

Хон для расточки гидравлических цилиндров

Инструмент предназначен для финишной обработки и удаления мелких задиrow и царапин на поверхности зеркалах гидравлических цилиндров тормозных механизмов различных транспортных средств.

Хон для расточки гидравлических цилиндров в сборе



Сменные шлифовальные насадки хона для расточки гидравлических цилиндров

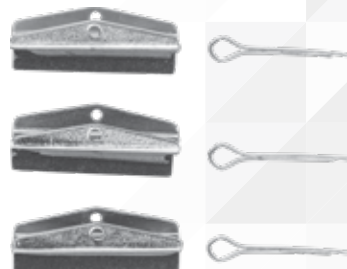

Код	Арт.	Рабочий диапазон, мм
53258	ВСНЗ	19-64

Код	Арт.	Размер, мм
53259	ВСНЗ	28,5

Насадки шлифовальные

Насадки шлифовальные профильные ТМ THORVIK применяются при обработке изделий из металла для снятия грата, окалин, чистового шлифования, снятия фасок и закругления кромок, обработки гофрированных поверхностей или пазов. Шлифовальные насадки ТМ THORVIK предназначены для работы с прямошлифовальными машинами с жестким или гибким удлиненным приводом.

Универсальные профильные шлифовальные насадки в наборе, Ø 6 мм, 10 пр.

10 пр.

6 мм

80 мкм

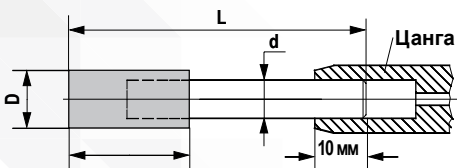

Код	Артикул	кг	шт.	кг
52632	GSK10	0,22	40	10,9
Состав набора (10 предметов):				
Форма рабочей части	D/Т, мм	L, мм	d, мм	
1	Шар	22/22	49	6
2	Цилиндр	25/12	43	6
3	Цилиндр	24/36	52	6
4	Конус	18/25	54	6
5	Купол	20/25	65	6
6	Купол	19/28	56	6
7	Цилиндр	16/16	58	6
8	Цилиндр с шаром	13/26	56	6
9	Конус	14/28	47	6
10	Цилиндр с конусом	16/20	48	6

Диски

Диски для УШМ – это режущие инструменты на основе оксида алюминия (корунд), предназначенные для проведения отрезных или шлифовальных работ.



АРТИКУЛ

НАИМЕНОВАНИЕ ИЗДЕЛИЯ

ЗЕРНИСТОСТЬ

НОРМЫ БЕЗОПАСНОСТИ

СПЕЦИФИКАЦИЯ, РЕЖИМЫ РЕЗАНИЯ, ГАБАРИТНЫЕ РАЗМЕРЫ

ОБРАБАТЫВАЕМЫЙ МАТЕРИАЛ

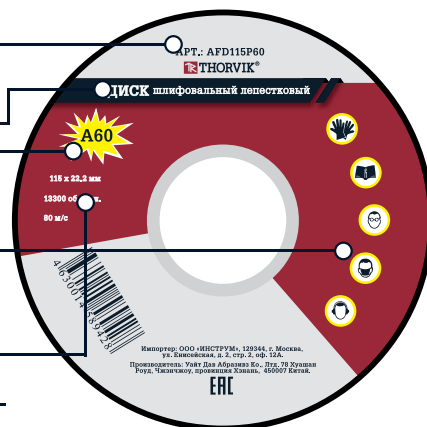

Техника безопасности при работе с дисками:



При работе обязательно используйте средства защиты органов зрения и слуха, респиратор и защитные перчатки!



При работе не используйте поврежденные диски

Диск отрезной абразивный по металлу

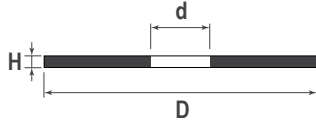

Код	Арт.	D, мм	d, мм	H, мм	Кол-во штук в упаковке
52366	ACD11512	115	22	1,2	50
52367	ACD11516	115	22	1,6	50
52368	ACD11525	115	22	2,5	50
52370	ACD12512	125	22	1,2	50
52371	ACD12516	125	22	1,6	50
52372	ACD12525	125	22	2,5	50
52775	ACD15012	150	22	1,2	1
52776	ACD15016	150	22	1,6	1
52374	ACD18016	180	22	1,6	50
52375	ACD18020	180	22	2,0	50
52376	ACD18025	180	22	2,5	50
52377	ACD23020	230	22	2,0	50
52378	ACD23025	230	22	2,5	50
52379	ACD23030	230	22	3,0	50
52777	ACD30030	300	25,4	3,0	1
52778	ACD35535	355	25,4	3,5	1
52779	ACD40040	400	32	4,0	1

Диск шлифовальный абразивный по металлу

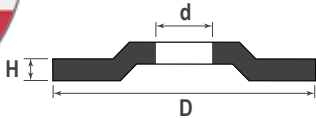

Код	Арт.	D, мм	d, мм	H, мм	Кол-во штук в упаковке
52369	AGD 11560	115	22	6	25
52373	AGD12560	125	22	6	25

Диск шлифовальный лепестковый торцевой

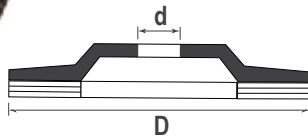

Код	Арт.	D, мм	d, мм	Зернистость		Кол-во штук в упаковке
				по ISO-6344	размер, мкм	
52380	AFD115P40	115	22,2	p40	400-500	10
52381	AFD115P60	115	22,2	p60	250-315	10
52382	AFD115P80	115	22,2	p80	200-250	10
52383	AFD115P100	115	22,2	p100	125-160	10
52384	AFD125P40	125	22,2	p40	400-500	10
52385	AFD 125P60	125	22,2	p60	250-315	10
52386	AFD125P80	125	22,2	p80	200-250	10
52387	AFD125P100	125	22,2	p100	125-160	10



НОЖИ ХОЗЯЙСТВЕННЫЕ

Нож хозяйственный универсальный



+ 3 лезвия в комплекте!
Ширина лезвия - 18 мм

Код	Арт.
52392	GUK197



К данному изделию доступны запасные части и ремонтные комплекты:

Сменные лезвия для ножа хозяйственного универсального GUK197, 10 шт.
Код: 52393; Арт.: GUK197SB

НОЖОВКИ ПО МЕТАЛЛУ

Ножовка по металлу



- простая и удобная конструкция;
- эргономичная обрезиненная рукоятка;
- режущее полотно из качественной, углеродистой стали, 24 зубца на дюйм.

Код	Арт.	Длина режущего полотна, мм
52745	MHS151	150

Ножовка по металлу



- прочная и легкая конструкция рамы;
- эргономичная обрезиненная рукоятка;
- верхняя часть рамы может использоваться для хранения запасных полотен;
- возможность установки режущего полотна под 45° или 90°;
- биметаллическое режущее полотно, 24 зубца на дюйм, твердость до 64 HRC.

Код	Арт.	Длина режущего полотна, мм
52742	MHS301	300

Ножовка по металлу



- прочная и легкая усиленная конструкция рамы;
- эргономичная обрезиненная рукоятка;
- верхняя часть рамы может использоваться для хранения запасных полотен;
- возможность установки режущего полотна под 45° или 90°;
- биметаллическое режущее полотно, 24 зубца на дюйм, твердость до 64 HRC.

Код	Арт.	Длина режущего полотна, мм
52743	MHS302	300

Ножовка по металлу



- простая и удобная конструкция;
- эргономичная обрезиненная рукоятка;
- режущее полотно из качественной углеродистой стали, 24 зубца на дюйм;
- удобный механизм смены режущего полотна.

Код	Арт.	Длина режущего полотна, мм
52744	MHS303	300

Режущие полотна для ножовок по металлу



■ режущее полотно из качественной углеродистой стали, 24 зубца на дюйм.

Код	Арт.	Длина режущего полотна, мм	Кол-во штук в упаковке
52748	MHSB15	150	10
52747	MHSB30	300	10



■ биметаллическое режущее полотно, 24 зубца на дюйм, твердость до 64 HRC.

Код	Арт.	Длина режущего полотна, мм	Кол-во штук в упаковке
52746	MHSB30BM	300	2

СВЕРЛА И НАБОРЫ ИЗ НИХ

Спиральные сверла по металлу ТМ THORVIK® изготавливаются из быстрорежущей инструментальной стали с высоким содержанием легирующих элементов, что обеспечивает возможность обрабатывать материалы с высокой твердостью. Геометрия заточки сверл позволяет с высокой эффективностью обрабатывать большинство известных материалов, таких как чугуны, углеродистые и конструкционные стали, нержавеющие и жаропрочные сплавы. Спиральные сверла ТМ THORVIK® изготовлены по стандарту DIN 338 тип N и полностью соответствуют техническим условиям ГОСТ 10902-77.

Сверло спиральное по металлу HSS

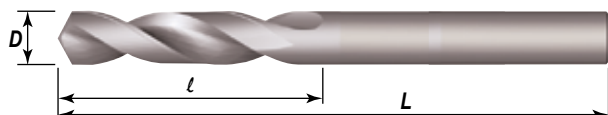

Код	Арт.	D, мм	L, мм	l, мм	Кол-во штук в упаковке
52394	TDB010	1,0	34	12	10
52395	TDB015	1,5	40	18	10
52396	TDB020	2,0	49	24	10
52397	TDB025	2,5	57	30	10
52398	TDB030	3,0	61	33	10
52399	TDB032	3,2	65	36	10
52400	TDB035	3,5	70	39	10
52401	TDB040	4,0	75	43	10
52402	TDB042	4,2	75	43	10
52403	TDB045	4,5	80	47	10
52404	TDB048	4,8	86	52	10
52405	TDB050	5,0	86	52	10
52406	TDB055	5,5	93	57	10
52407	TDB060	6,0	93	57	10
52408	TDB065	6,5	101	63	10
52409	TDB070	7,0	109	69	10
52410	TDB075	7,5	109	69	10
52411	TDB080	8,0	117	75	10
52412	TDB085	8,5	117	75	5
52413	TDB090	9,0	125	81	5
52414	TDB095	9,5	125	81	5
52415	TDB100	10,0	133	87	5
52416	TDB105	10,5	133	87	5
52417	TDB110	11,0	142	94	5
52418	TDB115	11,5	142	94	5
52419	TDB120	12,0	151	101	5
52420	TDB125	12,5	151	101	5
52421	TDB130	13,0	151	101	5

Сверло спиральное по металлу HSS TiN в блистере

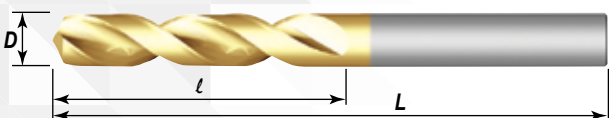

Код	Арт.	D, мм	L, мм	l, мм	Количество штук в упаковке
52422	TDB010NTB	1,0	34	12	2
52423	TDB015NTB	1,5	40	18	2
52424	TDB020NTB	2,0	49	24	2
52425	TDB025NTB	2,5	57	30	2
52426	TDB030NTB	3,0	61	33	1
52427	TDB032NTB	3,2	65	36	1
52428	TDB035NTB	3,5	70	39	1
52429	TDB040NTB	4,0	75	43	1
52430	TDB042NTB	4,2	75	43	1
52431	TDB045NTB	4,5	80	47	1
52432	TDB048NTB	4,8	86	52	1
52433	TDB050NTB	5,0	86	52	1
52434	TDB055NTB	5,5	93	57	1
52435	TDB060NTB	6,0	93	57	1
52436	TDB065NTB	6,5	101	63	1
52437	TDB070NTB	7,0	109	69	1
52438	TDB075NTB	7,5	109	69	1
52439	TDB080NTB	8,0	117	75	1
52440	TDB085NTB	8,5	117	75	1
52441	TDB090NTB	9,0	125	81	1
52442	TDB095NTB	9,5	125	81	1
52443	TDB100NTB	10,0	133	87	1
52444	TDB105NTB	10,5	133	87	1
52445	TDB110NTB	11,0	142	94	1
52446	TDB115NTB	11,5	142	94	1
52447	TDB120NTB	12,0	151	101	1
52448	TDB125NTB	12,5	151	101	1
52449	TDB130NTB	13,0	151	101	1

Наборы спиральных сверл по металлу HSS TiN

Набор спиральных сверл по металлу HSS TiN в пластиковом кейсе

6 пр.



Код	Арт.	Кол-во штук в упаковке
52478	TDBS6	6
Состав: 2,0, 3,0, 4,0, 5,0, 6,0, 8,0 мм		

Набор спиральных сверл по металлу HSS TiN в пластиковом кейсе

10 пр.



Код	Арт.	Кол-во штук в упаковке
52479	TDBS10	10
Состав: 1,0, 2,0, 3,0, 4,0, 5,0, 6,0, 7,0, 8,0, 9,0, 10,0 мм		

Набор спиральных сверл по металлу HSS TiN в металлическом кейсе

13 пр.



Код	Арт.	Кол-во штук в упаковке
52480	TDBS13	13
Состав: 1,5, 2,0, 2,5, 3,0, 3,2, 3,5, 4,0, 4,5, 4,8, 5,0, 5,5, 6,0, 6,5 мм		

Набор спиральных сверл по металлу HSS TiN в металлическом кейсе

19 пр.



Код	Арт.	Кол-во штук в упаковке
52481	TDBS19	19
Состав: 1,0, 1,5, 2,0, 2,5, 3,0, 3,5, 4,0, 4,5, 5,0, 5,5, 6,0, 6,5, 7,0, 7,5, 8,0, 8,5, 9,0, 9,5, 10,0 мм		

Наборы спиральных сверл по металлу HSS Co в металлическом кейсе

13 пр.



19 пр.



25 пр.



Код	Арт.	Количество штук в упаковке
52897	TDBS13K5	13
Состав: 1,5, 2, 2,5, 3, 3,5, 4, 4,5, 5, 5,5, 6, 6,5 мм		

Код	Арт.	Количество штук в упаковке
52898	TDBS19K5	19
Состав: 1, 1,5, 2, 2,5, 3, 3,5, 4, 4,5, 5, 5,5, 6, 6,5, 7, 7,5, 8, 8,5, 9, 9,5, 10 мм		

Код	Арт.	Количество штук в упаковке
52899	TDBS25K5	25
Состав: 1, 1,5, 2, 2,5, 3, 3,5, 4, 4,5, 5, 5,5, 6, 6,5, 7, 7,5, 8, 8,5, 9, 9,5, 10, 10,5, 11, 11,5, 12, 12,5, 13 мм		

ИНСТРУМЕНТ ДЛЯ НАРЕЗАНИЯ РЕЗЬБЫ

Плашка D-COMBO круглая ручная

M/MF HSS-G R 6g

60° DIN EN 22568

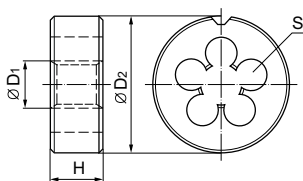

Код	Арт.	Резьба	D1, мм	D2, мм	H, мм	S	кг	шт.	кг
52828	MD305	M3x0.5	3,0	20,0	5,0	4	0,01	200	2,4
52829	MD407	M4x0.7	4,0	20,0	5,0	4	0,008	200	2,1
52830	MD508	M5x0.8	5,0	20,0	7,0	4	0,012	200	2,8
52831	MD61	M6x1.0	6,0	20,0	7,0	4	0,01	200	2,5
52832	MD71	M7x1.0	7,0	25,0	9,0	4	0,026	280	7,7
52833	MD81	MF8x1.0	8,0	25,0	9,0	4	0,025	280	7,6
52834	MD8125	M8x1.25	8,0	25,0	9,0	4	0,025	280	7,6
52835	MD101	MF10x1.0	10,0	30,0	11,0	4	0,037	280	10,4
052836	MD10125	MF10x1.25	10,0	30,0	11,0	4	0,037	280	10,8
52837	MD1015	M10x1.5	10,0	30,0	11,0	4	0,038	280	11
52838	MD12125	MF12x1.25	12,0	38,0	10,0	4	0,058	40	2,8
52839	MD1215	MF12x1.5	12,0	38,0	10,0	4	0,058	40	2,8
52840	MD12175	M12x1.75	12,0	38,0	14,0	4	0,08	40	3,7
52841	MD14125	MF14x1.25	14,0	38,0	10,0	4	0,058	40	2,8
52842	MD1415	MF14x1.5	14,0	38,0	10,0	4	0,058	40	2,8
52843	MD142	M14x2.0	14,0	38,0	14,0	4	0,08	40	3,7
52844	MD1615	MF16x1.5	16,0	45,0	14,0	4	0,108	40	4,8

Набор плашек D-COMBO круглых ручных M3-M12, HSS

8 пр.



Код	Артикул	кг	шт.	кг
52885	MDS8	0,45	50	23,5
Состав:				
Плашки круглые ручные Ø25x9 мм, 7 шт.: M3, M4, M5, M6, M8 (MD8125), M10, M12;				
Вороток-держатель (DH259);				
Железный кейс.				

Набор метчиков трехпроходных ручных универсальных и плашек круглых ручных серий COMBO M3-M12, HSS-G

32 пр.



Код	Артикул	КГ	ШТ.	КГ
52887	MTDS32	1,47	10	15,7
Состав:				
Комплекты (3 шт.) трехпроходных метчиков, 7 шт.: M3, M4, M5, M6, M8, M10, M12;				
Воронок-держатель M1-M12 (арт.ТН1);				
Плашки круглые ручные Ø25x9 мм, 7 шт.: M3, M4, M5, M6, M8 (MD8125), M10, M12;				
Воронок-держатель (DH259);				
Отвертка шлицевая;				
Резьбомер;				
Железный кейс.				

Плашка D-DRIVE круглая ручная

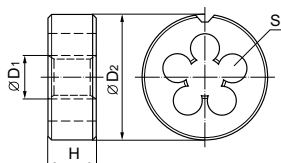

M	HSS	R	6g	DIN EN 22568	60°
---	-----	---	----	--------------	-----

Код	Арт.	Резьба	D1, ММ	D2, ММ	H, ММ	S	КГ	ШТ.	КГ
52859	MDG305	M3x0.5	3,0	25,0	9,0	4	0,056	200	11,6
52860	MDG407	M4x0.7	4,0	25,0	9,0	4	0,056	200	11,6
52861	MDG508	M5x0.8	5,0	25,0	9,0	4	0,053	200	11
52862	MDG61	M6x1.0	6,0	25,0	9,0	4	0,054	200	11,2
52863	MDG8125	MF8x1.0	8,0	25,0	9,0	4	0,049	200	10,2
52864	MDG1015	M10x1.5	10,0	25,0	9,0	4	0,048	200	10

Набор метчиков T-COMBO двухпроходных ручных универсальных

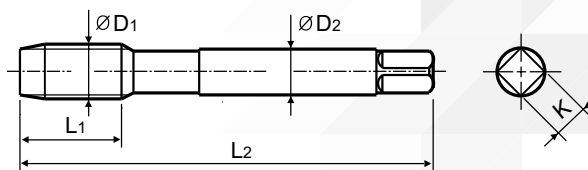

M/MF	HSS-G	2D
R	6H	DIN 352
		FORM A/C

Код	Арт.	Резьба	D1, ММ	D2, ММ	L1, ММ	L2, ММ	K, ММ		КГ	ШТ.	КГ
52811	MT305S2	M3x0.5	3,0	3,5	11,0	40,0	2,7	2,5	0,012	320	3,9
52812	MT407S2	M4x0.7	4,0	4,5	13,0	45,0	3,4	3,3	0,016	320	5,6
52813	MT508S2	M5x0.8	5,0	6,0	16,0	50,0	4,9	4,2	0,024	320	8,2
52814	MT61S2	M6x1.0	6,0	6,0	19,0	56,0	4,9	5,0	0,028	320	9,4
52815	MT71S2	M7x1.0	7,0	6,0	19,0	63,0	4,9	6,0	0,043	80	3,9
52816	MT81S2	MF8x1.0	8,0	6,0	22,0	63,0	4,9	7,0	0,041	80	3,8
52817	MT8125S2	M8x1.25	8,0	6,0	22,0	63,0	4,9	6,8	0,043	80	3,9
52818	MT101S2	MF10x1.0	10,0	7,0	20,0	63,0	5,5	9,0	0,054	80	4,8
52819	MT10125S2	MF10x1.25	10,0	7,0	24,0	70,0	5,5	8,8	0,056	80	5
52820	MT1015S2	M10x1.5	10,0	7,0	24,0	70,0	5,5	8,5	0,056	80	5
52821	MT12125S2	MF12x1.25	12,0	9,0	22,0	70,0	7,0	10,8	0,081	80	7
52822	MT1215S2	MF12x1.5	12,0	9,0	22,0	70,0	7,0	10,5	0,081	80	7
52823	MT12175S2	M12x1.75	12,0	9,0	28,0	75,0	7,0	10,2	0,085	80	7,5
52824	MT14125S2	MF14x1.25	14,0	11,0	22,0	70,0	9,0	12,8	0,133	40	5,8
52825	MT1415S2	MF14x1.5	14,0	11,0	22,0	70,0	9,0	12,5	0,13	40	5,7
52826	MT142S2	M14x2.0	14,0	11,0	30,0	80,0	9,0	12,0	0,143	40	6,2
52827	MT1615S2	MF16x1.5	16,0	12,0	22,0	70,0	9,0	14,5	0,15	40	6,5

Набор метчиков T-COMBO трехпроходных ручных универсальных M3-M12, HSS-G

22 пр.



Код	Артикул	КГ	ШТ.	КГ
52886	MTS22	0,704	25	18,6
Состав:				
Содержание: комплекты (3 шт.) трехпроходных метчиков, 7 шт.: M3, M4, M5, M6, M8, M10, M12;				
Воронок-держатель M1-M12 (арт.ТН1);				
Железный кейс.				

Метчик машинно-ручной T-DRIVE со спиральной подточкой для сквозных отверстий с направляющей в наборе

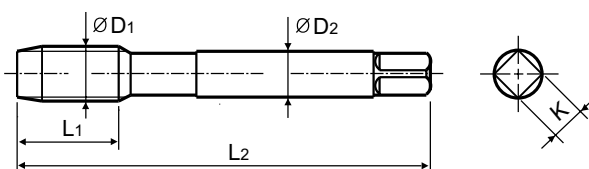

M/MF	HSS	2D
R	6H	
	DIN 371/374	
FORM C		

Код	Арт.	Резьба	D1, мм	D2, мм	L1, мм	L2, мм	K, мм		КГ	ШТ.	КГ
52845	MTG305SP	M3x0.5	3,0	3,5	11,0	40,0	2,7	2,5	0,056	200	11,7
52846	MTG407SP	M4x0.7	4,0	4,5	13,0	45,0	3,4	3,3	0,057	200	11,8
52847	MTG508SP	M5x0.8	5,0	6,0	16,0	50,0	4,9	4,2	0,062	200	12,9
52848	MTG61SP	M6x1.0	6,0	6,0	19,0	56,0	4,9	5,0	0,065	200	13,4
52849	MTG8125SP	M8x1.25	8,0	6,0	22,0	63,0	4,9	6,8	0,069	200	13,8
52850	MTG1015SP	M10x1.5	10,0	7,0	24,0	70,0	5,5	8,5	0,095	102	9,7
52851	MTG12175SP	M12x1.75	12,0	9,0	28,0	75,0	7,0	10,2	0,11	102	11,2

Метчик машинно-ручной T-DRIVE со спиральной канавкой для глухих отверстий с направляющей в наборе

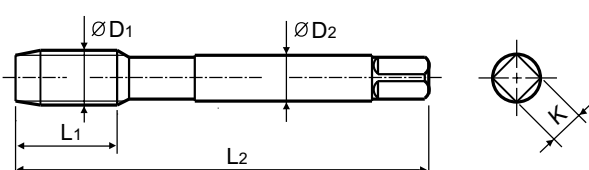

M/MF	HSS-S	2D
R	6H	Угол наклона 35°
	DIN 371/374	FORM C

Код	Арт.	Резьба	D1, мм	D2, мм	L1, мм	L2, мм	K, мм		КГ	ШТ.	КГ
52852	MTG305SF	M3x0.5	3,0	3,5	11,0	40,0	2,7	2,5	0,056	200	11,6
52853	MTG407SF	M4x0.7	4,0	4,5	13,0	45,0	3,4	3,3	0,056	200	11,7
52854	MTG508SF	M5x0.8	5,0	6,0	16,0	50,0	4,9	4,2	0,061	200	12,7
52855	MTG61SF	M6x1.0	6,0	6,0	19,0	56,0	4,9	5,0	0,063	200	13
52856	MTG8125SF	M8x1.25	8,0	6,0	22,0	63,0	4,9	6,8	0,068	200	14
52857	MTG1015SF	M10x1.5	10,0	7,0	24,0	70,0	5,5	8,5	0,093	102	10
52858	MTG12175SF	M12x1.75	12,0	9,0	28,0	75,0	7,0	10,2	0,106	102	11,3

Воронок-держатель для метчиков ручных



Код	Арт.	Для метчиков	КГ	ШТ.	КГ
52865	ТН1	M1-12	0,114	200	23,8
52866	ТН2	M4-12	0,295	60	18,7
52867	ТН3	M5-20	0,626	30	19,8

Вороток-держатель трещоточный для метчиков ручных



Код	Арт.	Для метчиков	кг	шт.	кг
52878	РТН1	М3-10	0,211	60	13,7
52879	РТН2	М5-12	0,303	60	19,2

Вороток-держатель трещоточный удлиненный для метчиков ручных



Код	Арт.	Для метчиков	кг	шт.	кг
52880	РТН10	М3-10	0,301	60	19,1
52881	РТН20	М5-12	0,434	32	14,9

Вороток-держатель Т-образный с быстрозажимным патроном для метчиков ручных



Код	Арт.	Для метчиков	кг	шт.	кг
52882	ТТН1	М3-6	0,072	160	12,6
52883	ТТН2	М5-8	0,1	120	13
52884	ТТН3	М6-12	0,158	120	20

Вороток-держатель для плашек круглых ручных



Код	Арт.	Для плашек	кг	шт.	кг
52868	ДН205	Ø20x5 мм	0,089	300	27,7
52869	ДН207	Ø20x7 мм	0,089	300	27,7
52870	ДН259	Ø25x9 мм	0,141	160	23,5
52873	ДН3810	Ø38x10 мм	0,394	50	20,7
52871	ДН3011	Ø30x11 мм	0,226	100	23,6
52872	ДН3814	Ø38x14 мм	0,384	50	20,2
52874	ДН4514	Ø45x14 мм	0,6	30	19

ЭКСТРАКТОРЫ КОНИЧЕСКИЕ

Набор экстракторов М3-18



Код	Арт.	
52877	SEA5S	
Состав:		
М3-М6; М6-М8; М8-М11; М11-М14; М14-М18.		
Пластиковый кейс.		
Рекомендации по подготовке отверстия для демонтажа резьбового соединения		
для резьбы	Ø сверления	глубина сверления
М3-М6	1,8	7
М6-М8	3,2	10
М8-М11	4,5	13
М11-М14	6,5	16
М14-М18	8,5	21

Измерительный инструмент

Группа устройств, приспособлений и приборов, позволяющих устанавливать количественные соотношения каких-либо параметров в сравнении с эталоном носит название – измерительный инструмент. Данные изделия преимущественно применяются для работы с геометрическими параметрами предметов, но также могут быть связаны с определением числовых характеристик самых разных величин: массовых, индукционных, спектральных.

ТМ THORVIK® предлагает своим потребителям изделия для линейно-угловых измерений такие как измерительная рулетка, угломер, а также динамометрический инструмент.



КЛЮЧИ ДИНАМОМЕТРИЧЕСКИЕ

Ключ динамометрический



Код	Арт.	Размер привода	Рабочий диапазон, Нм
52363	TW14224	1/4"DR	2-24
52364	TW381911	3/8"DR	19-110
52365	TW122821	1/2"DR	28-210

* Ключи внесены в Единый Государственный Реестр Средств Измерений (ЕГРСИ)



К данному изделию доступны запасные части и ремонтные комплекты:

Ремонтный комплект для ключа динамометрического TW14224

Код: 52505; Арт.: TW14224RK

Ремонтный комплект для ключа динамометрического TW381911

Код: 52504; Арт.: TW381911RK

Ремонтный комплект для ключа динамометрического TW122821

Код: 52503; Арт.: TW122821RK

Ключ динамометрический



Код	Арт.	Размер привода	Рабочий диапазон, Нм
53565	TWM14630	1/4"DR	6-30
53566	TWM38630	3/8"DR	6-30
53567	TWM3820110	3/8"DR	20-110
53568	TWM1240210	1/2"DR	40-210
53569	TWM1270350	1/2"DR	70-350
53570	TWM34100500	3/4"DR	100-500
53571	TWM34140700	3/4"DR	140-700
53572	TWM34140980	3/4"DR	140-980
53573	TWM1140980	1"DR	140-980
53574	TWM13001500	1"DR	300-1500
53575	TWM14002000	1"DR	400-2000



К данному изделию доступны запасные части и ремонтные комплекты:

Ремонтный комплект для ключа динамометрического TWM14630

Код: 53666; Арт.: TWM14630RK

Ремонтный комплект для ключа динамометрического TWM38630

Код: 53667; Арт.: TWM38630RK

Ремонтный комплект для ключа динамометрического TWM3820110

Код: 53668; Арт.: TWM3820110RK

Ремонтный комплект для ключа динамометрического TWM1240210

Код: 53669; Арт.: TWM1240210RK

Ремонтный комплект для ключа динамометрического TWM1270350

Код: 53670; Арт.: TWM1270350RK

Ремонтный комплект для ключа динамометрического TWM34100500

Код: 53671; Арт.: TWM34100500RK

Продолжение на стр. 132

Продолжение. Начало на стр. 131

Ремонтный комплект для ключа динамометрического TWM34140700
Код: 53672; Арт.: TWM34140700RK

Ремонтный комплект для ключа динамометрического TWM34140980
Код: 53673; Арт.: TWM34140980RK

Ремонтный комплект для ключа динамометрического TWM1140980
Код: 53674; Арт.: TWM1140980RK

Ремонтный комплект для ключа динамометрического TWM13001500
Код: 53675; Арт.: TWM13001500RK

Ремонтный комплект для ключа динамометрического TWM14002000
Код: 53676; Арт.: TWM14002000RK

Ключ динамометрический двусторонний



Код	Арт.	Размер привода	Рабочий диапазон, Нм
53576	TWBDM1415	1/4"DR	1-5
53577	TWBDM14630	1/4"DR	6-30
53578	TWBDM3820110	3/8"DR	20-110
53579	TWBDM1240210	1/2"DR	40-210
53580	TWBDM1270350	1/2"DR	70-350
53581	TWBDM3475450	3/4"DR	75-450
53582	TWBDM34100800	3/4"DR	100-800
53583	TWBDM343001500	3/4"DR	300-1500
53584	TWBDM13001500	1"DR	300-1500
53585	TWBDM14002000	1"DR	400-2000
53586	TWBDM1126003000	1-1/2"DR	600-3000



К данному изделию доступны запасные части и ремонтные комплекты:

Ремонтный комплект для ключа динамометрического TWBDM13001500
Код: 53677; Арт.: TWBDM13001500RK

Ремонтный комплект для ключа динамометрического TWBDM14002000
Код: 53678; Арт.: TWBDM14002000RK

Ремонтный комплект для ключа динамометрического TWBDM1415
Код: 53679; Арт.: TWBDM1415RK

Ремонтный комплект для ключа динамометрического TWBDM14630
Код: 53680; Арт.: TWBDM14630RK

Ремонтный комплект для ключа динамометрического TWBDM3820110
Код: 53681; Арт.: TWBDM3820110RK

Ремонтный комплект для ключа динамометрического TWBDM1240210
Код: 53682; Арт.: TWBDM1240210RK

Ремонтный комплект для ключа динамометрического TWBDM1270350
Код: 53683; Арт.: TWBDM1270350RK

Ремонтный комплект для ключа динамометрического TWBDM3475450
Код: 53684; Арт.: TWBDM3475450RK

Ремонтный комплект для ключа динамометрического TWBDM34100800
Код: 53685; Арт.: TWBDM34100800RK

Ремонтный комплект для ключа динамометрического TWBDM343001500
Код: 53686; Арт.: TWBDM343001500RK

Ключ динамометрический



Код	Арт.	Посадочный размер	Рабочий диапазон, Нм
53263	TH912630	9x12	6-30
53264	TH9121080	9x12	10-80
53265	TH91220110	9x12	20-110
53266	TH141840210	14x18	40-210

Ключ динамометрический



Код	Арт.	Посадочный размер	Рабочий диапазон, Нм
53267	THBD91215	9x12	1-5
53268	THBD912630	9x12	6-30
53269	THBD91220110	9x12	20-110
53270	THBD141840210	14x18	40-210
53271	THBD141870350	14x18	70-350
53272	THBD141875450	14x18	75-450
53273	THBD2028100800	20x28.5	100-800
53274	THBD20283001500	20x28.5	300-1500

НАСАДКИ ДЛЯ ДИНАМОМЕТРИЧЕСКИХ КЛЮЧЕЙ

Насадки накладные для динамометрических ключей

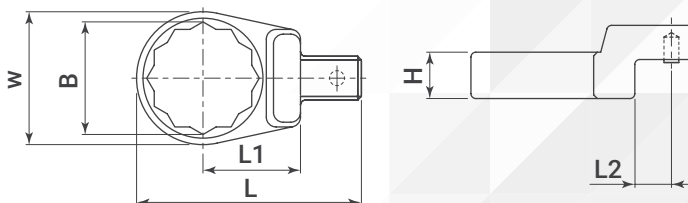

Код	Артикул	Посадочный размер, мм	B, мм	W, мм	H, мм	L, мм	L1, мм	L2, мм	Гр
53359	THIRE202850	20x28.5	50	77.0	23.0	174	56.0	39.0	990
53360	THIRE202855	20x28.5	55	83.0	24.0	178	56.0	39.0	1217
53361	THIRE202860	20x28.5	60	92.0	25.0	180	56.0	39.0	1220
53362	THIRE202865	20x28.5	65	98.0	27.0	185	56.0	39.0	1225

Вставки накидные для динамометрических ключей

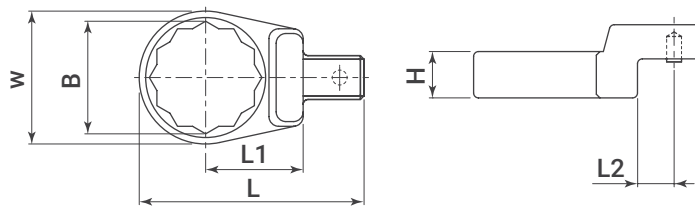

Код	Артикул	Посадочный размер, мм	B, мм	W, мм	H, мм	L, мм	L1, мм	L2, мм	Гр
53323	THIRE9127	9x12	7	22.0	5.0	40.4	17.5	11.5	42
53324	THIRE9128	9x12	8	22.0	5.0	40.4	17.5	11.5	42
53325	THIRE9129	9x12	9	24.0	5.5	41.9	17.5	11.5	42
53326	THIRE91210	9x12	10	24.0	5.5	41.9	17.5	11.5	52
53327	THIRE91211	9x12	11	24.0	6.0	43.3	17.5	11.5	50
53328	THIRE91212	9x12	12	24.0	6.0	43.3	17.5	11.5	48
53329	THIRE91213	9x12	13	24.0	7.0	46.7	17.5	11.5	60
53330	THIRE91214	9x12	14	24.0	7.0	46.7	17.5	11.5	64
53331	THIRE91215	9x12	15	25.0	7.9	47.8	20.0	11.5	64
53332	THIRE91216	9x12	16	25.0	7.9	47.8	20.0	11.5	62
53333	THIRE91217	9x12	17	26.5	9.0	51.2	20.0	11.5	74
53334	THIRE91218	9x12	18	26.5	9.0	51.2	20.0	11.5	74
53335	THIRE91219	9x12	19	27.0	9.2	51.4	20.0	11.5	68
53336	THIRE141813	14x18	13	35.0	11.5	70.0	32.0	15.0	200
53337	THIOE141814	14x18	14	35.0	11.5	70.0	32.0	15.0	200
53338	THIRE141815	14x18	15	35.0	12.0	70.0	32.0	15.0	194
53339	THIOE141816	14x18	16	35.8	12.0	70.0	32.0	15.0	204
53340	THIRE141817	14x18	17	36.0	12.0	70.3	32.0	15.0	198
53341	THIOE141818	14x18	18	40.0	13.5	71.9	32.0	15.0	234
53342	THIRE141819	14x18	19	40.0	13.5	71.9	32.0	15.0	230
53343	THIRE141821	14x18	21	40.2	14.5	73.1	32.0	15.0	236
53344	THIRE141822	14x18	22	41.0	16.0	74.0	32.0	15.0	250
53345	THIRE141824	14x18	24	41.3	16.0	75.5	32.0	15.0	254
53346	THIRE141825	14x18	25	40.0	16.0	75.5	32.0	15.0	245
53347	THIRE141827	14x18	27	41.8	17.0	79.0	34.0	15.0	280
53348	THIRE141829	14x18	29	42.0	19.0	82.0	36.0	15.0	306
53349	THIRE141830	14x18	30	42.0	19.0	82.0	36.0	15.0	328
53350	THIRE141832	14x18	32	44.5	19.0	83.5	36.0	15.0	312
53351	THIRE141834	14x18	34	47.0	19.0	86.5	36.0	15.0	324
53352	THIRE141836	14x18	36	49.5	19.0	87.7	36.0	15.0	316
53353	THIRE141838	14x18	38	52.0	19.0	91.0	40.0	15.0	342
53354	THIRE141840	14x18	40	54.5	19.0	92.2	40.0	15.0	392
53355	THIRE141841	14x18	41	57.0	20.0	95.5	42.0	15.0	392
53356	THIRE141842	14x18	42	57.0	20.0	95.5	42.0	15.0	376
53357	THIRE141844	14x18	44	59.5	20.0	98.7	44.0	15.0	393
53358	THIRE141846	14x18	46	62.0	20.3	100.0	44.0	15.0	396

Насадки рожковые для динамометрических ключей

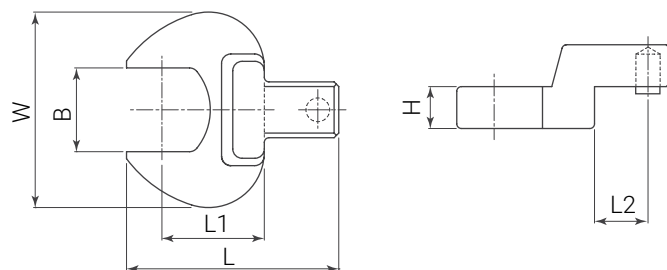

Код	Артикул	Посадочный размер, мм	B, мм	W, мм	H, мм	L, мм	L1, мм	L2, мм	Гр
53319	THIOE202850	20x28.5	50	101.0	17.0	179	60.0	47.0	970
53320	THIOE202855	20x28.5	55	118.0	19.0	179	60.0	47.0	1117
53321	THIOE202860	20x28.5	60	126.0	21.0	191	78.0	47.0	1120
53322	THIOE202865	20x28.5	65	148.0	22.0	184	78.0	47.0	1125

Вставки рожковые для динамометрических ключей

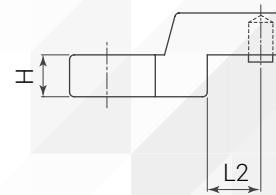
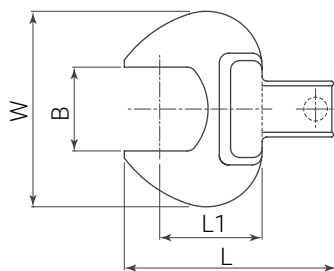

Код	Артикул	Посадочный размер, мм	B, мм	W, мм	H, мм	L, мм	L1, мм	L2, мм	гр
53283	ТН10Е9127	9x12	7	23.5	5.0	37	17.5	11.5	38
53284	ТН10Е9128	9x12	8	23.5	5.0	37	17.5	11.5	38
53285	ТН10Е9129	9x12	9	24.0	5.5	38	17.5	11.5	39
53286	ТН10Е91210	9x12	10	30.0	5.5	38	17.5	11.5	42
53287	ТН10Е91211	9x12	11	30.0	6.0	40	17.5	11.5	43
53288	ТН10Е91212	9x12	12	30.0	6.0	40	17.5	11.5	48
53289	ТН10Е91213	9x12	13	30.0	7.0	41	20.0	11.5	52
53290	ТН10Е91214	9x12	14	30.0	8.0	42	20.0	11.5	59
53291	ТН10Е91215	9x12	15	34.0	8.0	42	20.0	11.5	59
53292	ТН10Е91216	9x12	16	37.5	8.5	43	20.0	11.5	67
53293	ТН10Е91217	9x12	17	38.0	8.5	43	20.0	11.5	67
53294	ТН10Е91218	9x12	18	42.0	9.0	46	22.0	11.5	75
53295	ТН10Е91219	9x12	19	42.0	9.0	47	22.0	11.5	75
53296	ТН10Е141813	14x18	13	35.0	7.0	62	32.0	15.0	148
53297	ТН10Е141814	14x18	14	35.0	8.0	63	32.0	15.0	154
53298	ТН10Е141815	14x18	15	35.0	8.0	63	32.0	15.0	154
53299	ТН10Е141816	14x18	16	38.0	9.0	64	32.0	15.0	173
53300	ТН10Е141817	14x18	17	38.0	9.0	64	32.0	15.0	173
53301	ТН10Е141818	14x18	18	42.0	10.0	65	32.0	15.0	192
53302	ТН10Е141819	14x18	19	42.0	10.0	65	32.0	15.0	193
53303	ТН10Е141821	14x18	21	53.0	10.0	66	32.0	15.0	217
53304	ТН10Е141822	14x18	22	53.0	11.0	66	32.0	15.0	222
53305	ТН10Е141824	14x18	24	53.0	11.0	67	32.0	15.0	225
53306	ТН10Е141825	14x18	25	29.0	12.0	71	32.0	15.0	267
53307	ТН10Е141827	14x18	27	60.0	13.0	70	34.0	15.0	281
53308	ТН10Е141829	14x18	29	60.0	14.0	73	34.0	15.0	312
53309	ТН10Е141830	14x18	30	66.0	14.0	75	36.0	15.0	312
53310	ТН10Е141832	14x18	32	65.0	15.0	75	37.5	15.0	322
53311	ТН10Е141834	14x18	34	74.0	15.0	82	37.5	15.0	360
53312	ТН10Е141836	14x18	36	74.0	15.0	82	42.0	15.0	360
53313	ТН10Е141838	14x18	38	74.0	15.0	82	42.0	15.0	360
53314	ТН10Е141840	14x18	40	83.0	15.0	82	42.0	15.0	380
53315	ТН10Е141841	14x18	41	83.0	15.0	83	42.0	15.0	380
53316	ТН10Е141842	14x18	42	83.0	16.0	83	42.0	15.0	380
53317	ТН10Е141844	14x18	44	91.0	16.0	86	42.0	15.0	420
53318	ТН10Е141846	14x18	46	91.0	16.0	86	43.0	15.0	440

Вставки со сквозным приводом для динамометрических ключей

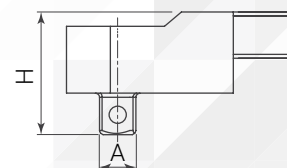
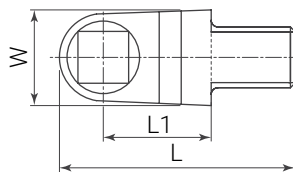

Код	Артикул	Размер привода, А	Посадочный размер, мм	W, мм	H, мм	L, мм	L1, мм	гр
53279	ТН1Д91214	1/4"DR	9x12	29.5	25.0	59.5	30.2	164
53280	ТН1Д91238	3/8"DR	9x12	29.5	28.4	59.5	30.2	169
53281	ТН1Д141838	1/2"DR	14x18	29.5	28.4	68.7	30.2	198
53282	ТН1Д141812	1/2"DR	14x18	29.5	33.2	68.7	30.2	223

Вставки трещоточные для динамометрических ключей

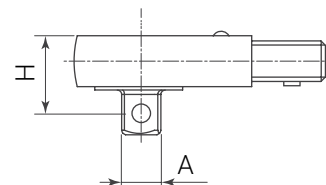
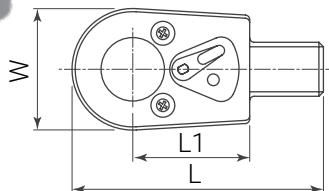

Код	Артикул	Размер привода, А	Посадочный размер, мм	W, мм	H, мм	L, мм	L1, мм	гр
53275	THIR91214	1/4"DR	9x12	27.7	20.8	55.6	26.0	84
53276	THIR91238	3/8"DR	9x12	35.8	27.6	69.0	35.0	176
53277	THIR141838	1/2"DR	14x18	35.8	27.6	78.0	35.0	212
53278	THIR141812	1/2"DR	14x18	46.5	37.2	93.6	43.0	412



К данному изделию доступны запасные части и ремонтные комплекты:

Ремонтный комплект для вставки трещоточной THIR91214

Код: 53367; Арт.: THIR91214RK

Ремонтный комплект для вставок трещоточных THIR91238, THIR141838

Код: 53368; Арт.: THIR91238RK

Ремонтный комплект для вставки трещоточной THIR141812

Код: 53369; Арт.: THIR141812RK

Вставки трещоточные для динамометрических ключей

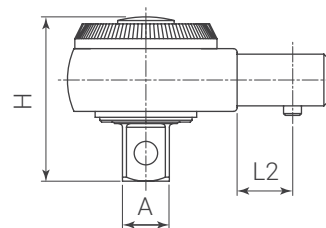
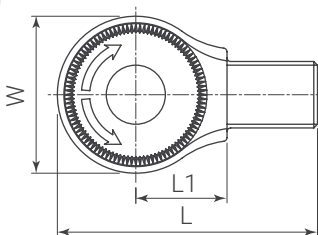

Код	Артикул	Размер привода, А	Посадочный размер, мм	W, мм	H, мм	L, мм	L1, мм	L2, мм	гр
53365	THIR141834	3/4"DR	14x18	53.0	59.2	85.0	32.0	15.0	408



К данному изделию доступны запасные части и ремонтные комплекты:

Ремонтный комплект для вставки трещоточной THIR141834

Код: 53370; Арт.: THIR141834RK

Вставки трещоточные для динамометрических ключей

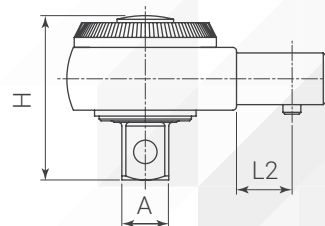
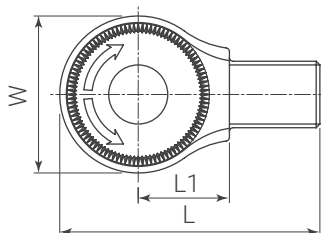

Код	Артикул	Размер привода, А	Посадочный размер, мм	W, мм	H, мм	L, мм	L1, мм	L2, мм	Гр
53366	THIRD141834	3/4"DR	14x18	68.8	68.7	101.9	45.5	15.0	396



К данному изделию доступны запасные части и ремонтные комплекты:

Ремонтный комплект для вставок трещоточных THIR141834, THIRD141834
Код: 53373; Арт.: THIRD141834RK

Насадки трещоточные для динамометрических ключей

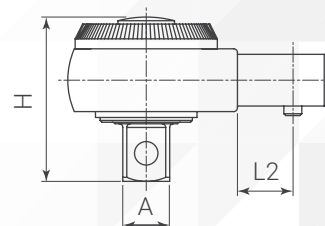
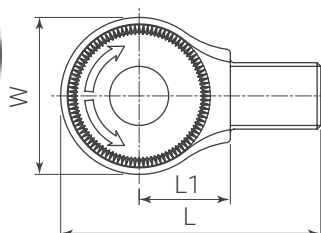

Код	Артикул	Размер привода, А	Посадочный размер, мм	W, мм	H, мм	L, мм	L1, мм	L2, мм	Гр
53363	THIR202834	3/4"DR	20x28.5	69.2	70.1	137.6	43.7	36.5	1400
53364	THIR20281	1"DR	20x28.5	69.2	77.9	137.6	43.7	36.5	1500



К данному изделию доступны запасные части и ремонтные комплекты:

Ремонтный комплект для насадки трещоточной THIR202834
Код: 53371; Арт.: THIR202834RK

Ремонтный комплект для насадки трещоточной THIR20281
Код: 53372; Арт.: THIR20281RK

ШТАНГЕНЦИРКУЛИ

Штангенциркуль нониусный, 150 мм

Штангенциркуль цифровой, 150 мм



Код	Артикул
53376	VC150

Код	Артикул
53377	DVC150

УСИЛИТЕЛИ КРУТЯЩЕГО МОМЕНТА

Гайковерт ручной механический



1" DR **1:58** **3800 Nm**

Код	Арт.	DR	Переда- точное число	Максимальный крутящий момент, Нм	L, мм	кг
52752	LSW1	1	1:58	3800	270	6,5

Состав: гайковерт ручной механический; рукоятка; ключ торцевой шестигранный; инструкция на русском языке, гарантийный талон; пластиковый кейс.

Гайковерт ручной механический



1" DR **1:58** **3800 Nm**

Код	Арт.	DR	Переда- точное число	Макси- мальный крутящий момент, Нм	L, мм	L удли- нителя, мм	кг
52753	LSW2	1	1:58	3800	270	255	7,75

Состав: гайковерт ручной механический; рукоятка; удлинитель; головки торцевые 1"DR: 32, 33 мм; инструкция на русском языке, гарантийный талон; пластиковый кейс.

Гайковерт ручной механический

1:58
1" DR
3800 Nm



Код	Арт.	DR	Переда- точное число	Макси- мальный крутящий момент, Нм	L, мм	L удли- нителя, мм	кг
52754	LSW3	1	1:58	3800	310	255	8,25

Состав: гайковерт ручной механический; рукоятка; удлинитель; головки торцевые 1"DR: 32, 33 мм; инструкция на русском языке, гарантийный талон; пластиковый кейс.



Головки торцевые 4-гранные и 6-гранные для ручного гайковерта 1"DR находятся на **33 стр.**

УГЛОМЕРЫ

Угломер



Код	Арт.
52354	АТАГ12

РУЛЕТКИ

Рулетка в обрезиненном корпусе



Код	Арт.	Длина, м	Ширина ленты, мм
52388	SMT316	3	15
52389	SMT519	5	18
52894	SMT7525	7,5	24
52895	SMT1025	10	24

Рулетка с магнитным захватом и автостопом, в обрезиненном корпусе



Код	Арт.	Длина, м	Ширина ленты, мм
52390	SMT316AM	3	15
52391	SMT519AM	5	18
52896	SMT7525AM	7,5	24

РЕЗЬБОВЫЕ ШАБЛОНЫ

Набор резьбовых шаблонов для наружных резьб

20 пр.



Код	Артикул
52875	PG20S

Набор резьбовых шаблонов комбинированных для наружных и внутренних резьб

14 пр.



Код	Артикул
52876	PG14SC

ИЗМЕРИТЕЛЬНЫЕ ЩУПЫ

Комплект щупов, 15 пластин 0.05-0.6 мм

15 пр.



Код	Артикул
53378	TG15

Состав: 0.05, 0.08, 0.10, 0.13, 0.15, 0.20, 0.28, 0.30, 0.33, 0.35, 0.40, 0.45, 0.50, 0.55, 0.60 мм.

Комплект щупов, 25 пластин 0.04-1 мм

25 пр.



Код	Артикул
53379	TG25

Состав: 0.04, 0.05, 0.06, 0.07, 0.08, 0.09, 0.10, 0.15, 0.20, 0.25, 0.30, 0.35, 0.40, 0.45, 0.50, 0.55, 0.60, 0.65, 0.70, 0.75, 0.80, 0.85, 0.90, 0.95, 1.00 мм

Инструментальная мебель и хранение инструмента

Тележки инструментальные 6-ти полочные Thorvik изготавливаются в двух цветах: красный и синий. Снабжены уникальным антивандальным замком, полностью исключающим возможность вскрытия при помощи подручных средств. Для удобства перемещения слева или справа можно установить ручки. Каждая полка изделия выдерживает нагрузку до 35 кг.



ИНСТРУМЕНТАЛЬНАЯ МЕБЕЛЬ И ХРАНЕНИЕ ИНСТРУМЕНТА

Тележки инструментальные

Тележки инструментальные 6-ти полочные



Код	Артикул	кг	кг
53401	ТТ6GB-R (синяя)	44	46,32
53402	ТТ6GR-R (красная)	44	46,32
Характеристики:			
Длина, мм (без упаковки/с упаковкой)	458/505		
Ширина, мм (без упаковки/ с упаковкой)	680/730		
Высота, мм (без упаковки/ с упаковкой)	779/790		
Высота, мм (без упаковки с колесами)	909		
Масса, кг	44		
Масса с упаковкой, кг	46,32		
Размер малых полок, мм, (ДхШхВ)	426x590x79		
Размер больших полок, мм, (ДхШхВ)	426x590x162		

Аксессуары к инструментальным тележкам

Накладка на столешницу инструментальной тележки, резино-полимерная, универсальная, 6755x455x3 мм: для инструментальных тележек ТТ6GR-R, ТТ6GB-R

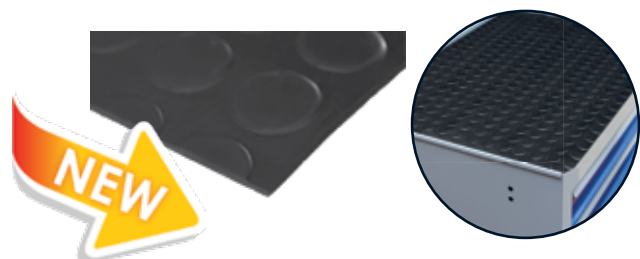

Код	Артикул	кг	шт.	кг
53416	ТТС64R	1,52	1	1,52

Накладка на столешницу инструментальной тележки, материал EVA, универсальная, 6755x455x10 мм: для инструментальных тележек ТТ6GR-R, ТТ6GB-R

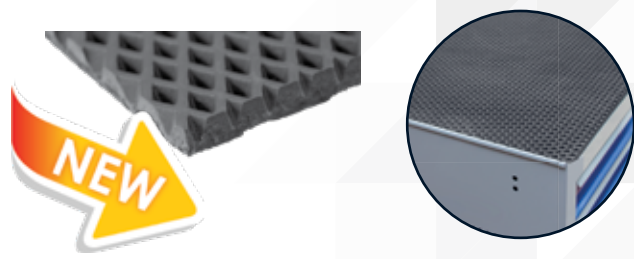

Код	Артикул	кг	шт.	кг
53441	ТТС64E	0,64	1	0,64

Держатель ключей гаечных для инструментальной тележки: для инструментальных тележек ТТ6GR-R, ТТ6GB-R

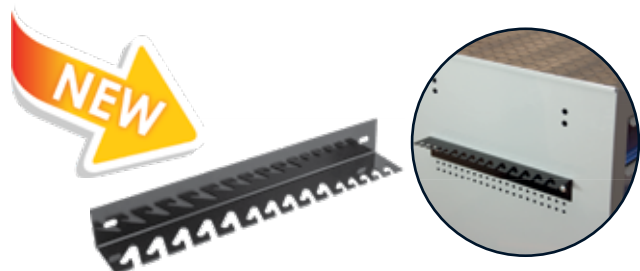

Код	Артикул	кг	шт.	кг
53442	ТТWH	0,3	1	0,3

Держатель отверток для инструментальных тележек ТТ6GR-R, ТТ6GB-R

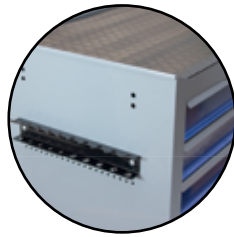

Код	Артикул	кг	шт.	кг
53443	ТТSH	0,3	1	0,3

Держатель инструмента для инструментальных тележек ТТ6GR-R, ТТ6GB-R



Код	Артикул	кг	шт.	кг
53444	ТТУН	0,4	1	0,4

Держатель рулонных полотенец для инструментальных тележек ТТ6GR-R, ТТ6GB-R

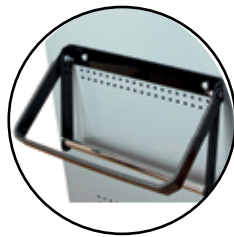

Код	Артикул	кг	шт.	кг
53445	ТТТН	1	1	1

Ящики для инструмента



Ящик для инструмента 12",
пластиковый, 320x175x160 мм

- Два съёмных и один встроенный органайзер на крышке;
- Съёмный лоток внутри ящика;
- Утапливаемая в корпусе крышки ручка



Ящик для инструмента 16",
пластиковый, 410x220x195 мм

Код	Артикул	кг	шт.	кг
53804	ТВ12	0,704	12	9,164

Код	Артикул	кг	шт.	кг
53805	ТВ16	1,152	6	7,612

Ящик для инструмента 19",
пластиковый, 490x275x240 мм

Код	Артикул	кг	шт.	кг
53806	ТВ19	1,658	4	7,446

Ящик для инструмента 22",
пластиковый, 565x325x290 мм

Код	Артикул	кг	шт.	кг
53807	ТВ22	2,41	4	10,91

Ключи гаечные	1-22 стр.
Ключи комбинированные Classic и наборы из них	2-3 стр.
Ключи комбинированные серии ARC и наборы из них	3-6 стр.
Ключи комбинированные дюймовые Classic и наборы из них	7 стр.
Ключи рожковые Classic и наборы из них	8 стр.
Ключи рожковые серии ARC и наборы из них	9-10 стр.
Ключи накидные Classic и наборы из них	10-11 стр.
Ключи накидные серии ARC и наборы из них	11-12 стр.
Ключи разрезные Classic и наборы из них	12-13 стр.
Ключи разрезные серии ARC и наборы из них	13 стр.
Ключи гаечные трещоточные и наборы из них	14-17 стр.
Ключи гаечные карданные и наборы из них	17-18 стр.
Ключи разводные	18 стр.
Ключи трубные рычажные	19 стр.
Ключи трубчатые и наборы из них	20-22 стр.
Головки торцевые	23-35 стр.
Головки торцевые 1/4"DR	24-26 стр.
Головки торцевые 1/2"DR	26-29 стр.
Головки торцевые 3/8"DR	30-32 стр.
Головки свечные	32 стр.
Головки торцевые для ручного гайковерта 1"DR и наборы из них	33 стр.
Головки торцевые ударные 1/2"DR и наборы из них	34-35 стр.
Приводы, воротки, трещотки	36-42 стр.
Воротки	37 стр.
Рукоятки отверточные	37-38 стр.
Рукоятки трещоточные	38-39 стр.
Удлинители	40 стр.
Шарниры карданные	41-42 стр.
Наборы инструментов	43-57 стр.
Наборы инструментов в кейсе	44-54 стр.
Наборы инструментов в ложементах	55-57 стр.
Инструмент для работы с внутренним профилем	58-68 стр.
Отвертки стержневые и наборы из них	59-60 стр.
Отвертки стержневые диэлектрические и наборы из них	61 стр.
Отвертка карманная 4 в 1	61 стр.
Ключи торцевые шестигранные и наборы из них	62-66 стр.
Ключи торцевые TORX® и наборы из них	66-68 стр.
Шарнирно-губцевый инструмент	69-71 стр.
Пассатижи	70 стр.
Бокорезы	70 стр.
Длинногубцы	70 стр.
Клещи переставные	70 стр.
Щипцы для стопорных колец	71 стр.
Ударный инструмент	72-74 стр.
Молотки	73 стр.
Кувалды	74 стр.
Киянки	74 стр.
Пневмоинструмент	75-84 стр.
Гайковерты ударные пневматические	76-78 стр.
Рукоятки трещоточные пневматические	78 стр.
Дрели пневматические	79 стр.
Бормашинки пневматические	80 стр.
Шлифовальные машины пневматические	81 стр.
Молотки пневматические	81-82 стр.
Пистолеты продувочные	82 стр.
Шланги для пневматического инструмента	83 стр.
Элементы пневмоподготовки	83-84 стр.

Аккумуляторный инструмент	85-89 стр.
Специальный инструмент	90-117 стр.
Универсальный инструмент	91-99 стр.
Инструмент для ремонта и обслуживания ходовой части	100-108 стр.
Инструмент для ремонта и обслуживания кузова	108-110 стр.
Инструмент для ремонта и обслуживания двигателя	110-114 стр.
Вспомогательный инструмент	114-115 стр.
Инструмент для шиномонтажа	115-117 стр.
Режущий инструмент	118-129 стр.
Шлифовальный и абразивный инструмент	119-121 стр.
Ножи хозяйственные	122 стр.
Ножовки по металлу	122-123 стр.
Сверла и наборы из них	123-126 стр.
Инструмент для нарезания резьбы	126-129 стр.
Экстракторы конические	129 стр.
Измерительный инструмент	130-139 стр.
Ключи динамометрические	131-133 стр.
Насадки для динамометрических ключей	133-137 стр.
Штангенциркули	137 стр.
Усилители крутящего момента	138 стр.
Угломеры	138 стр.
Рулетки	139 стр.
Резьбовые шаблоны	139 стр.
Измерительные щупы	139 стр.
Мебель и хранение инструмента	140-142 стр.
Инструментальная мебель и хранение инструмента	141 стр.
Аксессуары к инструментальным тележкам	141-142 стр.
Ящики для инструмента	142 стр.
Содержание	143-144 стр.

ГАРАНТИЙНЫЕ ОБЯЗАТЕЛЬСТВА

Производитель гарантирует бесперебойное функционирование изделий торговой марки THORVIK® в течение десяти лет с начала эксплуатации всех типов инструмента. Исключения составляют изделия, имеющие в своей конструкции храповые механизмы, заменяемые части ключей и воротков. На пневматический и прочий силовой инструмент предоставляется гарантия сроком на один год с момента приобретения.

Гарантия не распространяется на детали, изготовленные из материалов естественного происхождения (рукоятки молотков и кувалд), насадки с вставками и вставки (биты), инструмент ударно-режущего действия, уменьшающие переходники (адаптеры) и инструменты облегченной конструкции.

Компания обязуется бесплатно заменить или отремонтировать любой неисправный инструмент, имеющий заводской дефект, в соответствии с настоящими условиями. Обслуживание по гарантийным условиям продукции, имеющей повреждения, вызванные использованием изделий не по назначению, а также неправильной или небрежной эксплуатацией или нарушением правил хранения, не производится. Претензии по данной гарантии также не принимаются к рассмотрению в случаях наличия признаков проведения ремонтных работ изделий, осуществлявшихся неуполномоченными на это лицами, изменения конструкции или самостоятельной установки неоригинальных компонентов и деталей изделий.

Ремонт или обмен некачественной продукции проводятся в оговоренные сроки, не противоречащие содержанию Закона РФ «О защите прав потребителей», уполномоченными представителями компании. При невозможности замены или ремонта компания оставляет за собой право возместить стоимость продукции, подпадающей под действие настоящих условий, но строго при наличии документа, подтверждающего её приобретение.

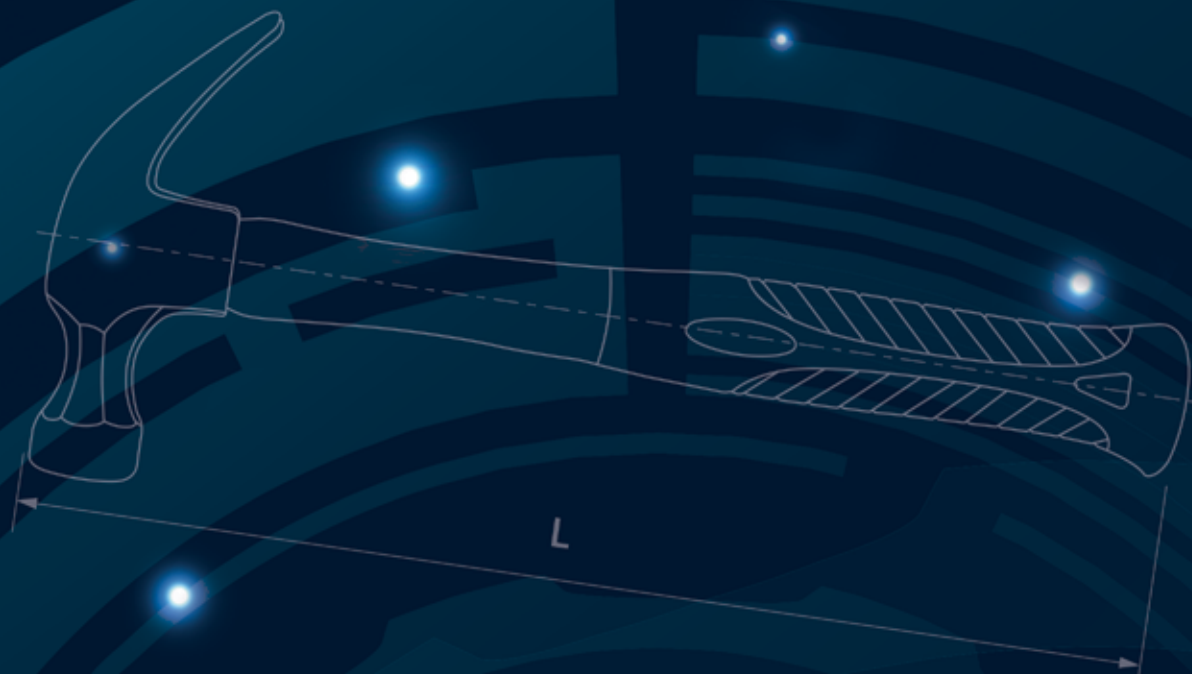

 **THORVIK®**

НАДЁЖНЫЙ ИНСТРУМЕНТ

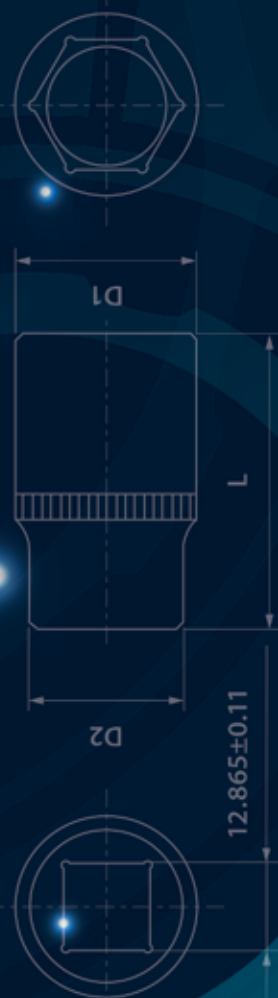

www.pride.ru
www.thorvik.ru